

Ai-NET/IONBUS™ CONVERTER

- OWNER'S MANUAL
Please read before using this equipment.
- MODE D'EMPLOI
Veuillez lire ce mode d'emploi avant la mise en service de l'appareil.
- MANUAL DE OPERACIÓN
Lea antes de utilizar este equipo.
- BEDIENUNGSANLEITUNG
Lesen Sie diese Anleitung bitte vor der Inbetriebnahme.
- MANUALE DEL PROPRIETARIO
Si prega di leggere il manuale prima di usare questa attrezzatura.
- BRUKSANVISNING
Läs bruksanvisningen innan utrustningen används.

ALPINE ELECTRONICS MARKETING, INC.
1-1-8 Nishi Gotanda,
Shinagawa-ku, Tokyo 141-0031, Japan
Phone 03-5496-8231

ALPINE ELECTRONICS OF AMERICA, INC.
19145 Gramercy Place, Torrance,
California 90501, U.S.A.
Phone 1-800-ALPINE-1 (1-800-257-4631)

ALPINE ELECTRONICS OF CANADA, INC.
7300 Warden Ave., Suite 203, Markham,
Ontario L3R 9Z6, Canada
Phone 1-800-ALPINE-1 (1-800-257-4631)

ALPINE ELECTRONICS OF AUSTRALIA PTY. LTD.
6-8 Fiveways Boulevard Keysborough,
Victoria 3173, Australia
Phone 03-9769-0000

ALPINE ELECTRONICS GmbH
Frankfurter Ring 117, 80807 München,
Germany
Phone 089-32 42 640

ALPINE ELECTRONICS OF U.K. LTD.
Alpine House
Fletchamstead Highway,
Coventry CV4 9TW, U.K.
Phone 0870-33 33 763

ALPINE ELECTRONICS FRANCE S.A.R.L. (RCS PONTOISE B 338 101 280)
98, Rue de la Belle Etoile, Z.I. Paris
Nord II, B.P. 50016, 95945 Roissy
Charles de Gaulle Cedex, France
Phone 01-48638989

ALPINE ITALIA S.p.A.
Viale C. Colombo 8, 20090 Trezzano
Sul Naviglio (MI), Italy
Phone 02-484781

ALPINE ELECTRONICS DE ESPAÑA, S.A.
Portal de Gamarra 36, Pabellón, 32
01013 Vitoria (Alava) - APDO 133, Spain
Phone 945-283588

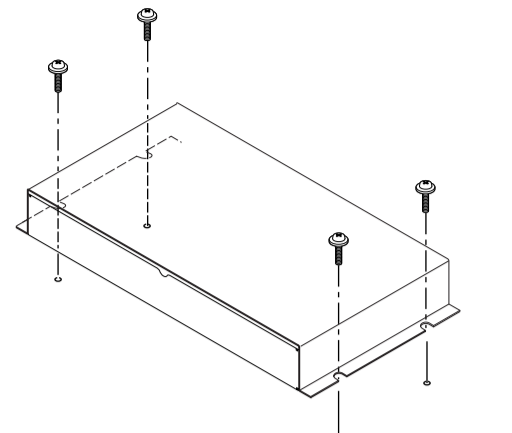

English

Points to Observe for Safe Usage

⚠ WARNING
This symbol means important instructions. Failure to heed them can result in serious injury or death.

DO NOT DISASSEMBLE OR ALTER. Doing so may result in an accident, fire or electric shock.

KEEP SMALL OBJECTS SUCH AS BATTERIES OUT OF THE REACH OF CHILDREN. Swallowing them may result in serious injury. If swallowed, consult a physician immediately.

USE THE CORRECT AMPERE RATING WHEN REPLACING FUSES. Failure to do so may result in fire or electric shock.

USE ONLY IN CARS WITH A 12 VOLT NEGATIVE GROUND. (Check with your dealer if you are not sure.) Failure to do so may result in fire, etc.

BEFORE WIRING, DISCONNECT THE CABLE FROM THE NEGATIVE BATTERY TERMINAL. Failure to do so may result in electric shock or injury due to electrical shorts.

DO NOT SPLICE INTO ELECTRICAL CABLES. Never cut away cable insulation to supply power to other equipment. Doing so will exceed the current carrying capacity of the wire and result in fire or electric shock.

DO NOT DAMAGE PIPE OR WIRING WHEN DRILLING HOLES. When drilling holes in the chassis for installation, take precautions so as not to contact, damage or obstruct pipes, fuel lines, tanks or electrical wiring. Failure to take such precautions may result in fire.

DO NOT USE BOLTS OR NUTS IN THE BRAKE OR STEERING SYSTEMS TO MAKE GROUND CONNECTIONS. Bolts or nuts used for the brake or steering systems (or any other safety-related system), or tanks should NEVER be used for installations or ground connections. Using such parts could disable control of the vehicle and cause fire etc.

DO NOT ALLOW CABLES TO BECOME ENTANGLED IN SURROUNDING OBJECTS. Arrange wiring and cables in compliance with the manual to prevent obstructions when driving. Cables or wiring that obstruct or hang up on places such as the steering wheel, shift lever, brake pedals, etc. can be extremely hazardous.

USE THIS PRODUCT FOR MOBILE 12V APPLICATIONS. Use for other than its designed application may result in fire, electric shock or other injury.

MAKE THE CORRECT CONNECTIONS. Failure to make the proper connections may result in fire or product damage.

⚠ CAUTION
This symbol means important instructions. Failure to heed them can result in injury or material property damage.

USE SPECIFIED ACCESSORY PARTS AND INSTALL THEM SECURELY. Be sure to use only the specified accessory parts. Use of other than designated parts may damage this unit internally or may not securely install the unit in place. This may cause parts to become loose resulting in hazards or product failure.

DO NOT INSTALL IN LOCATIONS WITH HIGH MOISTURE OR DUST. Avoid installing the unit in locations with high incidence of moisture or dust. Moisture or dust that penetrates into this unit may result in product failure.

HAVE THE WIRING AND INSTALLATION DONE BY EXPERTS. The wiring and installation of this unit requires special technical skill and experience. To ensure safety, always contact the dealer where you purchased this product to have the work done.

ARRANGE THE WIRING SO IT IS NOT CRIMPED OR PINCHED BY A SHARP METAL EDGE. Route the cables and wiring away from moving parts (like the seat rails) or sharp or pointed edges. This will prevent crimping and damage to the wiring. If wiring passes through a hole in metal, use a rubber grommet to prevent the wire's insulation from being cut by the metal edge of the hole.

Installation

- Using the unit as a template, hold it at its mounting location and mark the holes to be drilled. Before drilling, make sure that there are no objects that could be damaged behind the mounting surface.
- Drill holes and secure the unit with self-tapping screws (M4 x 14) supplied.

English

Points à respecter pour une utilisation sûre

⚠ AVERTISSEMENT
Ce symbole désigne des instructions importantes. Le non-respect de ces instructions peut entraîner de graves blessures, voire la mort.

NE PAS DESASSEMBLER NI MODIFIER L'APPAREIL. Il y a risque d'accident, d'incendie ou de choc électrique.

GARDER LES PETITS OBJETS COMME LES PILES HORS DE PORTEE DES ENFANTS. L'ingestion de tels objets peut entraîner de graves blessures. En cas d'ingestion, consulter immédiatement un médecin.

UTILISER DES FUSIBLES DE L'AMPERAGE APPROPRIE. Il y a risque d'incendie ou de décharge électrique.

A UTILISER UNIQUEMENT SUR DES VOITURES A MASSE NEGATIVE DE 12 VOLTS. (Vérifiez auprès de votre concessionnaire si vous n'en êtes pas certain.) Il y a risque d'incendie, etc.

AVANT TOUTE CONNEXION, DEBRANCHER LE CABLE DE LA BORNE NEGATIVE DE LA BATTERIE. Il y a risque de choc électrique ou de blessure par courts-circuits.

NE PAS DENUDER LES CABLES ELECTRIQUES. Ne jamais enlever la gaine isolante pour alimenter un autre appareil. Il y a risque de dépassement de la capacité de courant et, partant, d'incendie ou de choc électrique.

NE PAS ENDOMMAGER DE CONDUITES NI DE CABLES LORS DU FORAGE DES TROUS. Lors du forage de trous dans le châssis en vue de l'installation, veiller à ne pas entrer en contact, endommager ni obstruer de conduites, de tuyaux à carburant ou de fils électriques. Le non-respect de cette précaution peut entraîner un incendie.

NE PAS UTILISER DES ECROUS NI DES BOULONS DU CIRCUIT DE FREINAGE OU DE DIRECTION POUR LES CONNEXIONS DE MASSE. Les boulons et les écrous utilisés pour les circuits de freinage et de direction (ou de tout autre système de sécurité) ou les réservoirs ne peuvent JAMAIS être utilisés pour l'installation ou la liaison à la masse. L'utilisation de ces organes peut désactiver le système de contrôle du véhicule et causer un incendie, etc.

NE PAS COINCER LES CABLES AVEC DES OBJETS VOISINS. Positionner les câbles conformément au manuel de manière à éviter toute obstruction en cours de conduite. Les câbles qui obstruent ou dépassent à des endroits tels que le volant, le levier de changement de vitesses, la pédale de frein, etc., peuvent s'avérer extrêmement dangereux.

UTILISER CET APPAREIL POUR DES APPLICATIONS MOBILES DE 12 V. Toute utilisation autre que l'application désignée comporte un risque d'incendie, de choc électrique ou de blessure.

EFFECTUER CORRECTEMENT LES CONNEXIONS. Il y a risque de blessures ou de dommages à l'appareil.

⚠ ATTENTION
Ce symbole désigne des instructions importantes. Le non-respect de ces instructions peut entraîner des blessures ou des dommages matériels.

UTILISER LES ACCESSOIRES SPECIFIES ET LES INSTALLER CORRECTEMENT. Utiliser uniquement les accessoires spécifiés. L'utilisation d'autres composants que les composants spécifiés peut causer des dommages internes à cet appareil ou son installation risque de ne pas être effectuée correctement. Les pièces utilisées risquent de se desserrer et de provoquer des dommages ou une défaillance de l'appareil.

NE PAS INSTALLER A DES ENDROITS TRES HUMIDES OU POUSSIEREUX. Eviter d'installer l'appareil à des endroits soumis à une forte humidité ou à de la poussière en excès. La pénétration d'humidité ou de poussière à l'intérieur de cet appareil risque de provoquer une défaillance.

FAIRE INSTALLER LE CABLAGE ET L'APPAREIL PAR DES EXPERTS. Le câblage et l'installation de cet appareil requiert des compétences techniques et de l'expérience. Pour garantir la sécurité, faire procéder à l'installation de cet appareil par le distributeur qui vous l'a vendu.

FAIRE CHEMINER LE CABLAGE DE MANIERE A NE PAS LE COINCER CONTRE UNE ARÊTE METALLIQUE. Faire cheminer les câbles à l'écart des pièces mobiles (comme les rails d'un siège) et des arêtes acérées ou pointues. Cela évitera ainsi de coincer et d'endommager les câbles. Si un câble passe dans un orifice métallique, utiliser un passe-cloison en caoutchouc pour éviter que la gaine isolante du câble ne soit endommagée par le rebord métallique de l'orifice.

Installation

- Utilisez l'appareil comme modèle, placez-le sur l'emplacement de montage et marquez les trous à percer. Avant de percer les trous, assurez-vous qu'aucun élément ne peut être endommagé derrière la surface de montage.
- Percez les trous et fixez l'appareil avec les vis auto-taraudeuses (M4 x 14) fournies.

Français

Puntos que debe respetar para un uso seguro

⚠ ADVERTENCIA
Este símbolo indica que las instrucciones son importantes. De no tenerse en cuenta, podría ocasionarse heridas graves o muerte.

NO DESMONTE NI ALTERE LA UNIDAD. Si lo hace, podrá ocasionar un accidente, un incendio o una descarga eléctrica.

MANTENGA LOS OBJETOS PEQUEÑOS, COMO LAS PILAS, FUERA DEL ALCANCE DE LOS NIÑOS. La ingestión de estos objetos puede provocar lesiones graves. Si esto ocurre, consulte con un médico inmediatamente.

UTILICE EL AMPERAJE CORRECTO CUANDO CAMBIE FUSIBLES. De lo contrario, puede producirse un incendio o una descarga eléctrica.

UTILICE LA UNIDAD SOLAMENTE EN VEHICULOS QUE TENGAN 12 VOLTIOS CON NEGATIVO A MASA. (Consulte a su distribuidor en caso de duda.) De no ser así, podría ocasionar un incendio, etc.

ANTES DE EFECTUAR EL CABLEADO, DESCONECTE EL CABLE DEL TERMINAL NEGATIVO DE LA BATERIA. De no hacerlo así, podría ocasionar una descarga eléctrica o heridas debido a cortocircuitos eléctricos.

NO EMPALME CABLES ELÉCTRICOS. Nunca corte el aislamiento de un cable para suministrar energía a otro equipo. Esto hace que la capacidad portadora del cable se supere y puede ser la causa de incendios o descargas eléctricas.

EVITE DAÑAR LOS TUBOS Y EL CABLEADO CUANDO TALADRE AGUJEROS. Si taladra agujeros en el chasis durante la instalación, tome las precauciones necesarias para no rozar, dañar u obstruir los tubos, las tuberías de combustible, los depósitos o el cableado eléctrico. De lo contrario, podría provocar un incendio.

NO UTILICE TUERCAS O PERNOS EN EL SISTEMA DE FRENOS O DE DIRECCION PARA REALIZAR LAS CONEXIONES A MASA. Los pernos o tuercas empleados en los sistemas de freno o de dirección (o en cualquier otro sistema relacionado con la seguridad del vehículo), o los depósitos, NUNCA deben utilizarse para instalaciones de cableado o conexión a masa. Si utiliza tales partes podrá incapacitar el control del vehículo y provocar un incendio, etc.

IMPIDA QUE LOS CABLES SE ENREDEN CON LOS OBJETOS ALREDEDOR. Disponga la instalación eléctrica y los cables conforme a lo descrito en el manual para evitar obstáculos durante la conducción. Los cables que obstruccion la conducción o que cuelgan de partes del vehículo como el volante de dirección, la palanca de cambios, los pedales de freno, etc., se consideran extremadamente peligrosos.

UTILICE ESTE PRODUCTO CON APLICACIONES MÓVILES DE 12 V. Si se emplea para otra aplicación distinta de la prevista, podría producirse un incendio, una descarga eléctrica u otras lesiones.

REALICE LAS CONEXIONES CORRECTAMENTE. Una conexión incorrecta puede producir un incendio o dañar el equipo.

⚠ PRUDENCIA
Este símbolo indica que las instrucciones son importantes. De no tenerse en cuenta, podría ocasionarse heridas graves o daños materiales.

UTILICE LOS ACCESORIOS ESPECIFICADOS E INSTÁLELOS CORRECTAMENTE. Asegúrese de utilizar los accesorios especificados solamente. La utilización de otras piezas no designadas puede ser la causa de daños en el interior de la unidad o de una instalación incorrecta. Las piezas pueden aflojarse, lo que, además de ser peligroso, puede provocar averías.

NO INSTALE LA UNIDAD EN LUGARES MUY HÚMEDOS O LLENOS DE POLVO. Evite instalar la unidad en lugares con altos índices de humedad o polvo. Si entra polvo o humedad, el equipo puede averiarse.

CONFÍE EL CABLEADO Y LA INSTALACIÓN A PROFESIONALES. El cableado y la instalación de este equipo requieren una competencia y experiencia técnica confirmada. Para garantizar la seguridad, póngase siempre en contacto con el distribuidor al que ha comprado el equipo para confiarle estas tareas.

DISPONGA EL CABLEADO DE FORMA QUE LOS CABLES NO SE DOBLEN, NO SE CONTRAIGAN NI ROZEN UN BORDE METÁLICO AFILADO. Aleje los cables y el cableado de piezas móviles (como los rieles de los asientos) o de bordes puntiagudos o afilados. De esta forma evitará dobleces y daños en el cableado. Si los cables se introducen por un orificio de metal, utilice una arandela de goma para evitar que el borde metálico del orificio corte el aislamiento del cable.

Instalación

- Utilice la unidad como plantilla, sujétela en su ubicación de montaje y marque los orificios que deban perforarse. Antes de perforar, asegúrese de que no hay objetos que puedan dañarse detrás de la superficie de montaje.
- Perfore los orificios y asegure la unidad con los tornillos autoenroscables (M4 x 14) suministrados.

Connections/Connexions/Conexiones

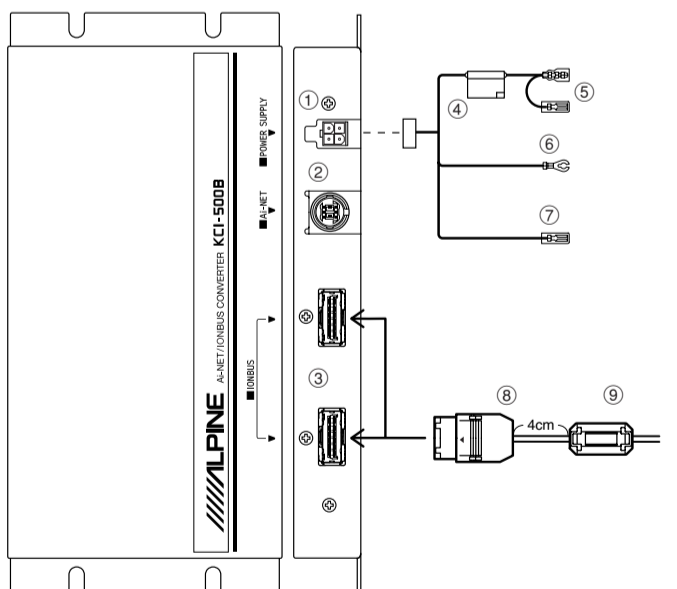

- Power Supply Connector**
- Ai-NET Connector**
Only an Ai-NET compatible CD Changer, XM Radio Module and DAB Tuner Unit can be connected. No other Ai-NET products are compatible.
- IONBUS terminal**
Connects to an IONBUS compatible product with an IONBUS cable.
- Choke Coil with Fuse Holder (7.5A)**
- Battery Lead (Yellow)**
Connect this lead to the positive (+) post of the vehicle's battery.
- Ground Lead (Black)**
Connect this lead to a good chassis ground on the vehicle. Make sure the connection is made to bare metal and is securely fastened using the sheet metal screw provided.
- Audio Interrupt In Lead (Pink/Black)**
Connect this lead to a cellular phone interface which provides a grounded output when a call is received.
- IONBUS Cable**
- Ferrite Core**
Attach the Ferrite Core (included) to the both ends of the IONBUS cable at a location where the product does not touch the core when installing. (When connecting to the main unit, attach the core at a location of approx. 4 cm from the terminal end.)

- Connecteur d'alimentation**
- Connecteur Ai-NET**
Seul un changeur de CD, un Module Radio XM et une unité de tuner DAB compatibles Ai-NET peuvent être connectés. Aucun autre produit Ai-NET n'est compatible.
- Borne IONBUS**
Se connecte à un produit compatible IONBUS avec un câble IONBUS.
- Bobine d'arrêt avec porte-fusible (7,5A)**
- Fil de la batterie (Jaune)**
Connecter ce fil à la borne positive (+) de la batterie du véhicule.
- Fil de mise à terre (Noir)**
Connecter ce fil à une bonne masse du châssis sur le véhicule. S'assurer que la connexion est faite à un métal nu et solidement fixée en utilisant une vis de feuille métallique fournie.
- Fil d'entrée d'interruption audio (Rose/Noir)**
Connecter ce fil à l'interface d'un téléphone cellulaire fournissant une sortie de terre lorsqu'un appel est reçu.
- Câble IONBUS**
- Noyau de ferrite**
Le module du sintonisateur radio XM (TUA-T020XM) peut être relié au changeur de CD. L'unité du sintonisateur (TUA-T100DAB) peut être reliée au changeur CD.

- English/Français/Español**
- Conector de alimentación**
 - Conector Ai-NET**
Solo se puede conectar un cambiador de CD, un módulo de radio XM y un sintonizador DAB compatibles con Ai-NET. Ningún otro producto Ai-NET es compatible.
 - Terminal IONBUS**
Conecta un producto IONBUS compatible con un cable IONBUS.
 - Bobina de impedancia protectora con portafusibles (7,5A)**
 - Cable de la batería (Amarillo)**
Conecte este cable al terminal positivo (+) de la batería del vehículo.
 - Cable de tierra (Negro)**
Conecte este cable a una buena tierra del chasis del vehículo. Asegúrese de conectarlo a una parte metálica despejada y de fijarlo firmemente usando el tornillo para plancha metálica proporcionado.
 - Cable de entrada de interrupción de audio (Rosa/Negro)**
Conecte este cable a una interfaz de teléfono celular que proporcione una salida de conexión a tierra cuando se reciba una llamada.
 - Cable IONBUS**
 - Núcleo de ferrita**
Acoople el núcleo de ferrita (suministrado) a ambos extremos del cable IONBUS, en un lugar en el que el producto no toque el núcleo mientras se efectúa la instalación. (Al conectarlo a la unidad principal, acoople el núcleo a una distancia de approx. 4 cm del extremo terminal.)

System/Système/Sistema

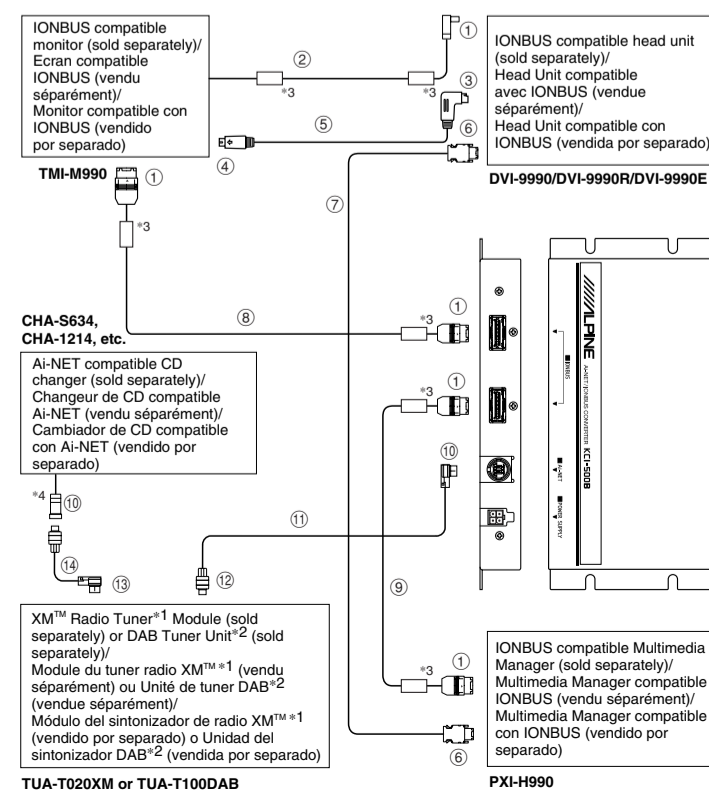

- IONBUS terminal**
 - IONBUS cable**
 - S video output terminal**
 - S video input terminal**
 - S video cable (Included with head unit)**
 - DVD Audio Link terminal**
 - DVD Audio Link cable (Included with Multimedia Manager)**
 - IONBUS cable (Included with Monitor)**
 - IONBUS cable (Included with KCI-500B CONVERTER)**
 - Ai-NET connector**
 - Ai-NET cable**
 - Ai-NET Output connector**
 - Ai-NET Input connector**
 - Ai-NET cable (Included with CD Changer)**
- When combined with a KCI-500B, you can connect an Ai-NET compatible changer XM Radio Module, DAB Tuner Unit to IONBUS compatible products.
 - IONBUS compatible products can be connected in any order. The left connection chart is an example.
 - A second KCI-500B cannot be connected to a KCI-500B IONBUS connector.
 - Using a KCA-410C (Versatile Link Terminal) with the KCI-500B, does not allow more than 2 Ai-NET changers to be connected.
 - *1 To Customers in North America
The XM Radio Tuner Module (TUA-T020XM) can be connected with the CD Changer.
 - *2 For Customers in other Countries
The DAB Tuner Unit (TUA-T100DAB) can be connected with the CD Changer.
 - *3 Ferrite Core
Two pieces are attached to KCI-500B, TMI-M990, PXI-H990.
 - *4 Connect directly to the KCI-500B Ai-NET connector using Ai-NET cable, when only a CD changer is being used in the system.

- Borne IONBUS**
 - Câble IONBUS**
 - Borne de sortie S vidéo**
 - Borne d'entrée S vidéo**
 - Câble de borne S vidéo (Fourni avec la Head Unit)**
 - Borne de liaison audio DVD**
 - Câble de liaison audio DVD (Fourni avec le Multimedia Manager)**
 - Câble IONBUS (Fourni avec le moniteur)**
 - Câble IONBUS (Fourni avec le CONVERTISSEUR KCI-500B)**
 - Connecteur Ai-NET**
 - Câble Ai-NET**
 - Connecteur de sortie Ai-NET**
 - Connecteur d'entrée Ai-NET**
 - Câble Ai-NET (Fourni avec le changeur de CD)**
- Lorsqu'il est associé à un KCI-500B, vous pouvez connecter un changeur compatible XM Radio Module, un Module Radio XM et une unité de tuner DAB à des produits compatibles IONBUS.
 - Les produits compatibles IONBUS peuvent être connectés dans n'importe quel ordre. Le tableau de connexion à gauche est un exemple.
 - Un deuxième KCI-500B ne peut être connecté à un connecteur IONBUS du KCI-500B.
 - Le fait d'utiliser un KCA-410C (borne de lien polyvalent) avec le KCI-500B, ne permet pas la connexion de plus de 2 changeurs Ai-NET.
 - Pour de plus amples détails, référez-vous au manuel d'instructions du produit à connecter.
 - *1 Aux clients en Amérique du Nord
L'unité du sintonisateur radio XM (TUA-T020XM) peut être relié au changeur de CD.
 - *2 Pour les clients d'autres pays
L'unité du sintonisateur (TUA-T100DAB) peut être reliée au changeur CD.
 - *3 Noyau de ferrite
Deux pièces sont attachées aux KCI-500B, TMI-M990, PXI-H990.
 - *4 Connecter directement au connecteur Ai-NET du KCI-500B avec le câble Ai-NET, lorsque seul un changeur de CD est utilisé par le système.

- English/Français/Español**
- Terminal IONBUS**
 - Cable IONBUS**
 - Terminal de salida de S video**
 - Terminal de entrada S video**
 - Cable de terminal S video (Incluido con la Head Unit)**
 - Terminal de conexión de audio DVD**
 - Cable de conexión de audio DVD (Incluido con el Multimedia Manager)**
 - Cable IONBUS (Incluido con el monitor)**
 - Cable IONBUS (Incluido con el CONVERTIDOR KCI-500B)**
 - Conector Ai-NET**
 - Cable Ai-NET**
 - Conector de salida Ai-NET**
 - Conector de entrada Ai-NET**
 - Cable Ai-NET (Incluido con el cambiador de CD)**
- Cuando se combina con un KCI-500B, es posible conectar un cambiador Ai-NET compatible, un módulo de radio XM y un sintonizador DAB con productos IONBUS compatibles.
 - Los productos compatibles con IONBUS se pueden conectar en cualquier orden. El diagrama que se muestra a la izquierda es un ejemplo de esto.
 - No se puede conectar un segundo KCI-500B a un conector KCI-500B IONBUS.
 - No es posible conectar más de 2 cambiadores Ai-NET cuando se utiliza un KCA-410C (terminal de conexión versátil) con el KCI-500B.
 - Para más detalles al respecto, remítase al manual de instrucciones del producto que va a conectar.
 - *1 Para los clientes en Norteamérica
El módulo del sintonizador de radio XM (TUA-T020XM) se puede conectar con el cambiador de CD.
 - *2 Para los usuarios en otros países
La unidad del sintonizador DAB (TUA-T100DAB) se puede conectar con el cambiador de CD.
 - *3 Núcleo de ferrita.
Hay dos piezas acopladas al KCI-500B, TMI-M990, PXI-H990.
 - *4 Realice la conexión directamente al conector Ai-NET del KCI-500B con el cable Ai-NET, sólo cuando se utilice en el sistema un cambiador de CD.

Deutsch

Maßregeln für sicheren Betrieb

⚠️ WARNUNG

Dieses Symbol weist auf wichtige Anweisungen hin. Bei Nichtbeachtung besteht die Gefahr von schweren Verletzungen oder Todesfällen.

GERÄT NICHT ÖFFNEN. Andernfalls besteht Unfallgefahr, Feuergefahr oder die Gefahr eines elektrischen Schlages.

KLEINE GEGENSTÄNDE WIE BATTERIEN VON KINDERN FERNHALTEN. Werden solche Gegenstände verschluckt, besteht die Gefahr schwerwiegender Verletzungen. Suchen Sie unverzüglich einen Arzt auf, wenn ein Kind einen solchen Gegenstand verschluckt.

SICHERUNGEN IMMER DURCH SOLCHE MIT DER RICHTIGEN AMPEREZAHL ERSETZEN. Andernfalls besteht Feuergefahr oder die Gefahr eines elektrischen Schlages.

NUR IN FAHRZEUGEN MIT 12-VOLT-BORDNETZ UND MINUS AN MASSE VERWENDEN. Fragen Sie im Zweifelsfall Ihren Händler. Andernfalls besteht Feuergefahr usw.

VOR DEM ANSCHLUSS DAS KABEL VOM MINUSPOL DER BATTERIE ABKLEMMEN. Andernfalls besteht die Gefahr eines elektrischen Schlages oder Verletzungsgefahr durch einen Kurzschluss.

ELEKTRISCHE KABEL NICHT SPLEISSEN. Kabel dürfen nicht abisoliert werden, um andere Geräte mit Strom zu versorgen. Andernfalls wird die Strombelastbarkeit des Kabels überschritten, und es besteht Feuergefahr oder die Gefahr eines elektrischen Schlages.

BEIM BOHREN VON LÖCHERN LEITUNGEN UND KABEL NICHT BESCHÄDIGEN. Wenn Sie beim Einbauen Löcher in das Fahrzeugchassis bohren, achten Sie unbedingt darauf, die Kraftstoffleitungen und andere Leitungen, den Benzin tank und elektrische Kabel nicht zu berühren, zu beschädigen oder zu blockieren. Andernfalls besteht Feuergefahr.

BOLZEN UND MUTTERN DER BREMSANLAGE NICHT ALS MASSEPUNKTE VERWENDEN. Verwenden Sie für Einbau oder Masseanschluß NIEMALS Bolzen oder Muttern der Brems- bzw. Lenkanlage oder eines anderen sicherheitsrelevanten Systems oder des Benzin tanks. Andernfalls besteht die Gefahr, daß Sie die Kontrolle über das Fahrzeug verlieren oder ein Feuer ausbricht.

DAFÜR SORGEN, DASS SICH DIE KABEL NICHT IN GEGENSTÄNDEN IN DER NÄHE VERFANGEN. Verlegen Sie die Kabel wie im Handbuch beschrieben, damit sie beim Fahren nicht hinderlich sind. Kabel, die sich im Lenkrad, im Schalthebel, im Bremspedal usw. verfangen, können zu äußerst gefährlichen Situationen führen.

DAS GERÄT NUR AN EIN 12-V-BORDNETZ IN EINEM FAHRZEUG ANSCHLIESSEN. Andernfalls besteht Feuergefahr, die Gefahr eines elektrischen Schlags oder anderer Verletzungen.

AUF KORREKTE ANSCHLÜSSE ACHTEN. Bei fehlerhaften Anschlüssen besteht Feuergefahr, und es kann zu Schäden am Gerät kommen.

⚠️ VORSICHT

Dieses Symbol weist auf wichtige Anweisungen hin. Bei Nichtbeachtung besteht die Gefahr von Verletzungen bzw. Sachschäden.

NUR DAS VORGESCHRIEBENE ZUBEHÖR VERWENDEN UND DIESES SICHER EINBAUEN. Verwenden Sie ausschließlich das vorgeschriebene Zubehör. Andernfalls wird das Gerät möglicherweise beschädigt, oder es läßt sich nicht sicher einbauen. Wenn sich Teile lösen, stellen diese eine Gefahrenquelle dar, und es kann zu Betriebsstörungen kommen.

DAS GERÄT NICHT AN STELLEN EINBAUEN, AN DENEN ES HOHER FEUCHTIGKEIT ODER STAUB AUSGESETZT IST. Bauen Sie das Gerät so ein, daß es vor hoher Feuchtigkeit und Staub geschützt ist. Wenn Feuchtigkeit oder Staub in das Gerät gelangen, kann es zu Betriebsstörungen kommen.

VERKABELUNG UND EINBAU VON FACHPERSONAL AUSFÜHREN LASSEN. Die Verkabelung und der Einbau dieses Geräts erfordern technisches Geschick und Erfahrung. Zu Ihrer eigenen Sicherheit sollten Sie Verkabelung und Einbau dem Händler überlassen, bei dem Sie das Gerät erworben haben.

DIE KABEL SO VERLEGEN, DASS SIE NICHT GEKNICKT ODER DURCH SCHARFE KANTEN GEQUETSCHT WERDEN. Verlegen Sie die Kabel so, daß sie sich nicht in beweglichen Teilen wie den Sitzschienen verfangen oder an scharfen Kanten oder spitzen Ecken beschädigt werden können. So verhindern Sie eine Beschädigung der Kabel. Wenn Sie ein Kabel durch eine Bohrung in einer Metallplatte führen, schützen Sie die Kabelisolierung mit einer Gummitülle vor Beschädigung durch die Metallkanten der Bohrung.

Einbau

- Halten Sie das Gerät als Schablone an die Montagestelle, und markieren Sie die erforderlichen Bohrungen. Bevor Sie die Bohrungen anbringen, stellen Sie sicher, daß sich hinter der Montageoberfläche keine Teile befinden, die beschädigt werden könnten.
- Bringen Sie die Bohrungen an, und befestigen Sie das Gerät mit den mitgelieferten Schneidschrauben (M4 x 14).

Italiano

Punti da osservare per un uso sicuro

⚠️ AVVERTIMENTO

Questo simbolo indica istruzioni importanti. La non osservanza di tali norme potrebbe causare gravi ferite o morte.

NON SMONTARE O MODIFICARE. Tale azione potrebbe causare incidenti, incendi o scosse elettriche.

TENERE LE PARTI PICCOLE QUALI LE BATTERIE FUORI DALLA PORTATA DEI BAMBINI. Se ingeriti potrebbero causare gravi danni. In caso di ingerimento, consultare immediatamente un medico.

USARE FUSIBILI DI RICAMBIO DELL'AMPERAGGIO CORRETTO. Altrimenti potrebbero derivarne incendi o scosse elettriche.

UTILIZZARE SOLO IN VEICOLI CON TERRA NEGATIVA A 12 VOLT (se non si è sicuri, controllare con il proprio rivenditore). Diversamente si potrebbero causare incendi o altri danni.

PRIMA DI ESEGUIRE I COLLEGAMENTI, SCOLLEGARE IL CAVO DEL TERMINALE NEGATIVO DELLA BATTERIA. Altrimenti potrebbero derivare scosse elettriche o altre lesioni dovute a cortocircuiti.

NON UTILIZZARE I CAVI PER EFFETTUARE ALTRI COLLEGAMENTI. Non eliminare mai le parti isolanti dei cavi per alimentare altri apparecchi. Diversamente la capacità di trasporto di corrente del cavo in questione viene superata causando incendi o scosse elettriche.

NELL'EFFETTUARE I FORI, NON DANNEGGIARE I TUBI O I CAVI. Nell'effettuare i fori nel telaio per l'installazione, fare attenzione a non entrare in contatto, danneggiare o ostruire i tubi, i condotti della benzina, i serbatoi o i cavi elettrici. La non osservanza di queste precauzioni potrebbe causare incendi.

PER ESEGUIRE I COLLEGAMENTI DI TERRA, NON UTILIZZARE BULLONI O DADI DEI SISTEMI DI FRENATA O DI STERZO. Non utilizzare MAI bulloni o dadi dei sistemi di frenata e di sterzo (o di qualsiasi altro sistema di sicurezza), o dei serbatoi per eseguire l'installazione o per i collegamenti di terra. L'utilizzo di queste parti potrebbe inibire il controllo del veicolo e causare incendi o altro.

EVITARE CHE I CAVI SI IMPIGLIANO AGLI OGGETTI CIRCOSTANTI. Effettuare i collegamenti seguendo le istruzioni in modo che i cavi non interferiscano con la guida. I cavi o i fili che interferiscono o si impigliano in parti quali lo sterzo, la leva del cambio, i pedali, ecc. potrebbero essere pericolosi.

UTILIZZARE IL PRODOTTO IN VEICOLI CON BATTERIA DA 12 V. Un utilizzo diverso da quello indicato potrebbe causare incendi, scosse elettriche o altri incidenti.

ESEGUIRE CORRETTAMENTE I COLLEGAMENTI. Altrimenti ne potrebbero derivarne incendi o danni al prodotto.

⚠️ ATTENZIONE

Questo simbolo indica istruzioni importanti. La non osservanza di queste norme potrebbe causare ferite o provocare danni alle cose.

UTILIZZARE LE PARTI ACCESSORIE SPECIFICATE E INSTALLARLE IN MODO CORRETTO. Assicurarsi di utilizzare solo parti accessorie specificate. L'utilizzo di altri componenti potrebbe danneggiare l'apparecchio all'interno o determinare in un'installazione non corretta. I componenti potrebbero non rimanere collegati in modo saldo e provocare problemi di funzionamento o pericoli.

NON INSTALLARE IN LUOGHI ECCESSIVAMENTE UMIDI O POLVEROSI. Evitare di installare l'apparecchio in luoghi eccessivamente umidi o polverosi. La presenza di umidità o polvere all'interno del prodotto potrebbe causare problemi di funzionamento.

I COLLEGAMENTI E L'INSTALLAZIONE DEVONO ESSERE EFFETTUATI DA PERSONALE QUALIFICATO. I collegamenti e l'installazione dell'apparecchio richiedono conoscenze tecniche ed esperienza particolari. Per ragioni di sicurezza, contattare sempre il rivenditore presso il quale è stato acquistato il prodotto per eseguire l'installazione.

SISTEMARE I CAVI IN MODO CHE NON VENGANO PIEGATI O COMPRESSI DA PARTI METALLICHE TAGLIENTI. Per evitare che vengano danneggiati o piegati, sistemare i cavi e i fili lontano da parti mobili (quali le guide dei sedili) o da parti taglienti o aguzze. Se i cavi vengono fatti passare attraverso un foro metallico, utilizzare un anello di gomma per evitare che l'isolante dei cavi venga tagliato dal bordo metallico del foro.

Installazione

- Utilizzare l'apparecchio come modello, tenerlo nella posizione di montaggio e contrassegnare i fori da perforare. Prima di praticare i fori, assicurarsi che dietro la superficie di montaggio non vi siano oggetti che potrebbero essere danneggiati.
- Praticare i fori e fissare l'apparecchio con le viti autofilettanti (M4 x 14) in dotazione.

Observera angående säker användning

⚠️ VARNING!

Den här symbolen markerar viktig information. Ignorera inte det som sägs här, eftersom det kan leda till allvarliga olyckor, till och med med dödlig utgång.

TAG INTE ISÅR OCH GÖR INGA ÄNDRINGAR. Det kan resultera i en olycka, brand eller elektriska stötar.

FÖRVARA MINDRE FÖREMÅL, SOM T.EX. BATTERIER, UTOM RÄCKHÅLL FÖR BARN. Om något föremål skulle sväljas, skall en läkare kontaktas omedelbart.

ANVÄND RÄTT AMPERETAL VID BYTE AV SÄKRINGAR. Fel amperetal kan orsaka brand eller elektriska stötar.

ANVÄND BARA ENHETEN I BILAR MED 12-VOLTSYSTEM SOM HAR NEGATIV (–) JORD. (Återförsäljaren kan hjälpa dig om du är osäker.) Felaktig anslutning kan resultera i brand, elektriska stötar eller andra skador.

KOPPLA UR KABELN FRÅN DET NEGATIVA (–) UTTAGET PÅ BILBATTERIET INNAN ANSLUTNINGARNA GÖRS. Detta för att undvika risken för elektriska stötar eller olycksfall på grund av kortslutning.

KAPA INTE BORT KABELMANTELN FRÅN EN STRÖMKABEL FÖR ATT STRÖMFÖRSÖRJA NÅGOT ANNANT TILLBEHÖR. Det leder till en för hög kabelbelastning och kan resultera i brand eller elektriska stötar.

SE TILL ATT VARKEN RÖR, VÄTSKELEDNINGAR ELLER KABLAR VIDRÖRS, SKADAS ELLER FÖRHINDRAS VID BORRNING AV HÅL. Undersök chassit innan hålen borras så att inte några slangar, kablar, bränsleledningar eller liknande råkar skadas. Det kan leda till att brand uppstår.

MONTERA VARKEN MUTTRAR ELLER BULTAR I NÅGON DEL AV BROMSSYSTEMET VID JORDANSLUTNINGAR. Bultar eller muttrar som hör till någon vätsketank, styr- eller bromssystemet (eller något annan system som är av betydelse för säkerheten) ska ALDRIG användas för kabeldragning eller jordanslutning. Användandet av sådana delar kan leda till att fordonets styrförmåga försämras och orsaka bromsfel, brand eller personskada.

SE TILL ATT INTE KABLARNA TRASSLAR IN SIG I OMGIVANDE FÖREMÅL. Utför kabeldragningen enligt anvisningarna för att undvika arrangemang som kan äventyra körningen. Kablar och anslutningar i närheten av rattstäng, växelspåk, bromspedal och liknande kritiska platser kan vara mycket farligt.

DEN HÄR PRODUKTEN ÄR ENDAST AVSEDD FÖR MONTERING I BILAR MED 12 VOLTS-SYSTEM. Annan användning kan resultera i brand, elektriska stötar eller andra skador.

GÖR ANSLUTNINGARNA PÅ KORREKT SÄTT. Felaktiga anslutningar kan orsaka brand eller skador på enheten.

⚠️ FÖRSIKTIGHET!

Den här symbolen markerar viktig information. Ignorera inte det som sägs här eftersom det kan leda till skador på person eller egendom.

ANVÄND ALLTID SPECIFICERADE TILLBEHÖR OCH MONTERA TILLBEHÖREN ORDENTLIGT. Användandet av andra delar än som är avsedda för denna apparat kan leda till att apparaten skadas invändigt eller till ostadig montering på grund av lossnande delar.

MONTERA INTE APPARATEN DÄR DEN UTSÄTTS FÖR FUKT ELLER DAMM. Undvik att installera enheten på platser där fukt och damm kan tränga in och ställa till skador.

LÅT EN FACKKUNNIG TEKNIKER GÖRA KABELDRAGNINGEN OCH MONTERINGEN. Kabeldragningen och monteringen av denna apparat kräver teknisk kunskap och erfarenhet. Kontakta återförsäljaren, som sålde apparaten, för utförandet av säker montering.

DRA KABLARNA RAKA OCH SÅ ATT DE INTE KOMMER I KLÄM ELLER SKAVER MOT SKARPA KANTER. Undvik kläm- och nötskador genom att se till att kablarna går fria från rörliga delar (t.ex. bilstätens glibbanor) och skarpa och spetsiga kanter. Om kablarna måste dras genom hål i plåten bör gummbussningar användas som skydd, så att inte kablarna ligger och nöter mot metallen.

Installation

1. Använd enheten som mall och håll den som du tänker montera den och markera var du ska förborra skruvhålen. Innan du börjar borra bör du ha kontrollerat ordentligt att det inte finns något på monteringsytans baksida som kan skadas av borren.

- Borra hålen och skruva fast enheten med de medföljande självgångande skruvarna (M4 x 14).

Anslüsse/Collegamenti/Anslutningar

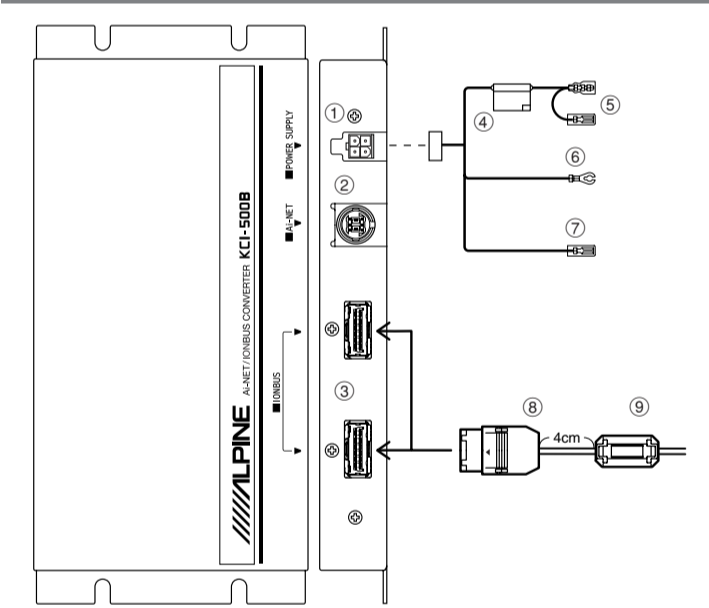

- Hauptnetzanschluss**
- Ai-NET-Anschluss** Nur Ai-NET kompatible CD-Wechsler und DAB-Tuner Einheiten können angeschlossen werden. Alle übrigen Ai-NET-Produkte sind nicht kompatibel.
- IONBUS-Anschluss** Wird mit einem IONBUS-Kabel an ein mit IONBUS kompatibles Produkt angeschlossen.
- Drosselspule mit Sicherungshalter (7,5A)**
- Batteriekabel (Gelb)** Verbinden Sie dieses Kabel mit dem Pluspol (+) der Fahrzeugbatterie.
- Massekabel (Schwarz)** Legen Sie dieses Kabel an einem geeigneten Punkt der Karosserie an Masse. Achten Sie darauf, dass der gewählte Punkt lack- und fettfrei ist, und schrauben Sie das Kabel mit der mitgelieferten Blechschaube gut fest.
- Eingangskabel für Tonunterbrechung (Rosa/Schwarz)** Schließen Sie diese Leitung an eine Mobiltelefon-Schnittstelle an, die bei Empfang eines Anrufs einen geerdeten Ausgang gewährleistet.
- IONBUS-Kabel**
- Ferritkern** Befestigen Sie den Ferritkern (im Lieferumfang enthalten) an beiden Enden des IONBUS-Kabels und an einer Stelle, an der das Produkt während der Installation nicht den Kern berührt. (Bringen Sie den Kern beim Anschluss an das Hauptgerät an einer Stelle ca. 4 cm vom Anschluss entfernt an.)

System/Sistema/System

