

FOR CAR USE ONLY/NUR FÜR AUTOMOBIL GEBRAUCH/POUR APPLICATION AUTOMOBILE UNIQUEMENT/
PARA USO EN AUTOMÓVILES/SOLO PER L'UTILIZZO IN AUTOMOBILE/ENDAST FÖR BILBRUK

ALPINE®

RDS MP3/WMA/AAC CD Receiver

CDA-9887R

MP3



AAC



- **OWNER'S MANUAL**
Please read before using this equipment.
- **BEDIENUNGSANLEITUNG**
Lesen Sie diese Bedienungsanleitung bitte vor Gebrauch des Gerätes.
- **MODE D'EMPLOI**
Veuillez lire avant d'utiliser cet appareil.
- **MANUAL DE OPERACIÓN**
Léalo antes de utilizar este equipo.
- **ISTRUZIONI PER L'USO**
Si prega di leggere prima di utilizzare il attrezzatura.
- **ANVÄNDARHANDLEDNING**
Innan du använder utrustningen bör du läsa igenom denna användarhandledning.

ALPINE ELECTRONICS MARKETING, INC.
1-1-8 Nishi Gotanda,
Shinagawa-ku,
Tokyo 141-0031, Japan
Phone 03-5496-8231

ALPINE ELECTRONICS OF AMERICA, INC.
19145 Gramercy Place, Torrance,
California 90501, U.S.A.
Phone 1-800-ALPINE-1 (1-800-257-4631)

ALPINE ELECTRONICS OF CANADA, INC.
777 Superstest Road, Toronto,
Ontario M3J 2M9, Canada
Phone 1-800-ALPINE-1 (1-800-257-4631)

ALPINE ELECTRONICS OF AUSTRALIA PTY. LTD.
161-165 Princes Highway, Hallam
Victoria 3803, Australia
Phone 03-8787-1200

ALPINE ELECTRONICS GmbH
Frankfurter Ring 117, 80807 München, Germany
Phone 089-32 42 640

ALPINE ELECTRONICS OF U.K. LTD.
Alpine House
Fletchamstead Highway, Coventry CV4 9TW, U.K.
Phone 0870-33 33 763

ALPINE ELECTRONICS FRANCE S.A.R.L.
(RCS PONTOISE B 338 101 280)
98, Rue de la Belle Etoile, Z.I. Paris Nord II,
B.P. 50016, 95945 Roissy Charles de Gaulle
Cedex, France
Phone 01-48638989

ALPINE ITALIA S.p.A.
Viale C. Colombo 8, 20090 Trezzano
Sul Naviglio (MI), Italy
Phone 02-484781

ALPINE ELECTRONICS DE ESPAÑA, S.A.
Portal de Gamarra 36, Pabellón, 32
01013 Vitoria (Alava)-APDO 133, Spain
Phone 945-283588

ALPINE ELECTRONICS (BENELUX) GmbH
Leuvensesteenweg 510-B6,
1930 Zaventem, Belgium
Phone 02-725-13 15

EN

DE

FR

ES

IT

SE

Ascolta la musica nel modo in cui vorrebbe l'artista

Alpine presenta IMPRINT — la prima tecnologia al mondo capace di eliminare completamente i problemi acustici all'interno del veicolo che di solito influiscono negativamente sulla qualità del suono.



CONCETTO E REALTÀ

Tutta la buona musica ha inizio da un concetto ideato da un artista. Dopo innumerevoli ore di prove, registrazione e mixaggio, il concetto è pronto per essere ascoltato su dischi, radio e altri supporti. Ma quello che si ascolta rispetta davvero il concetto inizialmente pensato dall'artista? Nella realtà, purtroppo, non si riesce quasi mai ad ascoltare la musica nello stesso modo in cui l'artista l'aveva pensata. Soprattutto quando l'ascolto avviene in macchina.

L'AUTO È UN AMBIENTE ACUSTICAMENTE PESSIMO

Gli interni delle auto sono pieni di materiali che ostacolano e degradano la qualità del suono. Ad esempio, i finestrini amplificano e riflettono le alte frequenze. I rivestimenti del cruscotto e dei sedili modificano alcune frequenze. I tappetini assorbono e coprono le medie frequenze. Gli equalizzatori parametrici e grafici costituiscono rimedi solo parziali a questi problemi. Inoltre i diffusori non sono posizionati a distanze eguali dagli ascoltatori, creando così un suono decentrato e squilibrato. La correzione temporale può contribuire a stabilizzare questo problema, ma solo per una postazione audio.

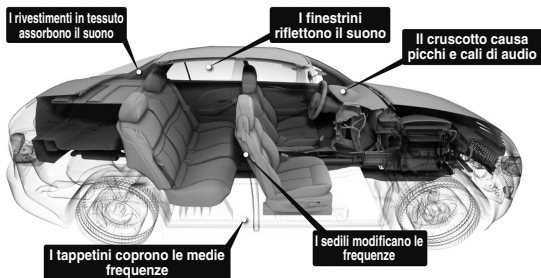

DESCRIZIONE DI IMPRINT

Questi problemi acustici sono così seri che nessun sistema di correzione è stato in grado di risolverli. Fino ad oggi. Con l'introduzione di IMPRINT, Alpine fornisce infatti una combinazione di hardware e software che non solo permette di risolvere questi problemi, ma migliora anche il suono, la definizione e il bilanciamento tonale e lo fa automaticamente in pochi minuti!

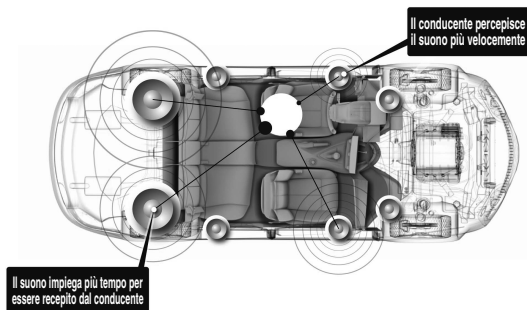

LA PECULIARITÀ DI IMPRINT

Grazie all'utilizzo di MultEQ, IMPRINT è superiore ad altri sistemi di equalizzazione per cinque motivi.

1. È l'unico sistema in grado di misurare l'intera area di ascolto, catturando informazioni sul dominio temporale da ogni posizione di ascolto e applicando un metodo proprietario per l'elaborazione in grado di rappresentare tutte le postazioni. Ciò garantisce ai passeggeri un ottimo ascolto da ogni posizione.
2. Consente di correggere i problemi relativi alla frequenza e al tempo, garantendo così un'acustica migliore e un suono più naturale e uniforme.
3. Utilizza un sistema di distribuzione dinamica delle frequenze per applicare centinaia di punti di correzione a quelle zone dove i problemi del suono sono maggiori.
4. Determina punti di fusione ottimizzati per garantire i crossover delle basse frequenze.
5. In pochi minuti fornisce una sintonizzazione del suono nel veicolo che richiede generalmente molto tempo e lavoro da parte di professionisti esperti.

Indice

Istruzioni per l'uso

AVVERTIMENTO

AVVERTIMENTO	3
ATTENZIONE	3
PRECAUZIONI	3

Operazioni preliminari

Elenco degli accessori	6
Accensione e spegnimento	6
Inserimento e rimozione del pannello anteriore	6
Avvio iniziale del sistema	7
Regolazione del volume	7
Impostazione dell'ora e della data	7

Radio

Ascolto della radio	8
Preselezione manuale delle stazioni	8
Preselezione automatica delle stazioni	8
Sintonia delle stazioni preselezionate	8
Funzione di ricerca frequenza	8

RDS

Impostazione del modo Ricezione RDS e ricezione di stazioni RDS	9
Richiamo delle stazioni RDS preselezionate	9
Ricezione di stazioni RDS regionali (locali)	9
Impostazione PI SEEK	10
Impostazione della ricezione PTY31 (Trasmissione di emergenza)	10
Impostazione automatica dell'ora	10
Ricezione delle informazioni sul traffico	10
Sintonizzazione PTY (tipo di programma)	11
Ricezione delle informazioni sul traffico durante l'ascolto di un CD o della radio	11
Priorità notiziari	11
Visualizzazione del testo radio	12

CD/MP3/WMA/AAC

Riproduzione	12
Riproduzione ripetuta	13
M.I.X. (riproduzione casuale)	13
Ricerca nel testo del CD	13
Ricerca per nome file/cartella (MP3/WMA/AAC)	14
Ricerca rapida	14
Informazioni su MP3/WMA/AAC	14

Impostazione dell'audio

Regolazione di bassi/acuti/bilanciamento (tra i canali sinistro e destro)/Volume automatico/ Fader (tra gli altoparlanti anteriore e posteriore)/Defeat	16
Attivazione/disattivazione MultEQ	16
Impostazioni preselezionate equalizzatore	16
Impostazione del modo EQ	16
Regolazione e salvataggio della curva dell'equalizzatore parametrico	17
Regolazione e salvataggio della curva dell'equalizzatore grafico	17
Richiamo della curva dell'equalizzatore salvata	18
Crossover	18
Regolazione e salvataggio delle impostazioni di crossover	19
Richiamo delle impostazioni di crossover salvate	20
Correzione del tempo	20
Impostazione unità di misura per la correzione del tempo	21
Regolazione e salvataggio della correzione del tempo	21
Richiamo delle impostazioni di correzione del tempo salvate	22
Impostazione di MX Mode	22

Altre funzioni

Visualizzazione di testo	23
Visualizzazione dell'ora	24
Attivazione/disattivazione modo blackout	24

SETUP

Impostazione Bluetooth

Impostazione della connessione Bluetooth IN	25
---	----

Impostazioni generali

Impostazione messaggio di apertura compleanno (Birthday Set)	25
Impostazione visualizzazione orologio (Clock Mode)	25
Attivazione/disattivazione visualizzazione orologio (Clock)	25
Riproduzione di dati MP3/WMA/AAC (Play Mode)	25
Guida al funzionamento del suono (Beep)	25
Attivazione/disattivazione del modo di silenziamento (INT Mute)	25
Impostazione del modo AUX+ Setup	25
Impostazione del modo AUX (V-Link)	25
Impostazione dell'ingresso digitale esterno (Digital AUX)	25
Collegamento a un amplificatore esterno	26
Impostazione del telecomando da volante adattivo	26
Impostazione del font della lingua (Language Set)	26
Dimostrazione	26

Impostazione audio

Subwoofer attivato e disattivato	27
Impostazione del sistema subwoofer	27
Impostazione del tipo di filtro	27
Impostazione della fase del subwoofer	27
Impostazione dell'emissione del subwoofer (SUBW. Channel)	27
Impostazione della pendenza di risposta per l'altoparlante high range (TW Setup)	27

Impostazione display

Cambiamento del colore dell'illuminazione (Illumination)	27
Controllo del regolatore luminoso	27
Impostazione del tipo di scorrimento	28
Impostazione di scorrimento (Text Scroll)	28
Modifica del carattere del Font (Font Select)	28
Modifica del tipo di animazione display (BGV Select)	28
Impostazione della modifica del modo di visualizzazione della data (Calendar)	28
Impostazione attivazione/disattivazione messaggio di apertura.....	28

Impostazione sintonizzatore

Regolazione dei livelli del segnale sorgente (FM Level)	28
---	----

iPod® (opzionale)

Riproduzione	29
Ricerca di un brano	29
Ricerca rapida	30
Funzione di ricerca diretta	30
Selezione di Playlist/Artista/Album/Podcast/ Genere/Compositore	30
Riproduzione casuale (M.I.X.)	31
Riproduzione ripetuta	31
Visualizzazione di testo	31

Caricatore (opzionale)

Controllo del caricatore CD (opzionale)	32
Riproduzione di file MP3 con il caricatore CD (opzionale)	32
Selezione del multicaricatore (opzionale)	32

Telecomando

Comandi sul telecomando	33
Funzionamento del processore audio	33
Sostituzione batteria	34

Informazioni

In caso di difficoltà	35
Caratteristiche tecniche	37

Installazione e collegamenti

Avvertimento	38
Attenzione	38
Precauzioni	38
Installazione	39
Collegamenti	40

Istruzioni per l'uso

AVVERTIMENTO

AVVERTIMENTO

Questo simbolo indica istruzioni importanti. La non osservanza di tali norme potrebbe causare gravi ferite o morte.

NON EFFETTUARE ALCUNA OPERAZIONE CHE POSSA DISTOGLIERE L'ATTENZIONE DALLA GUIDA DEL VEICOLO.

Qualsiasi operazione che necessita di attenzione prolungata deve essere effettuata solo dopo il completo arresto del veicolo. Arrestare sempre il veicolo in un luogo sicuro prima di effettuare queste operazioni. In caso contrario si potrebbero causare incidenti.

TENERE IL VOLUME AD UN LIVELLO CHE PERMETTA DI UDIRE I RUMORI ESTERNI DURANTE LA GUIDA.

Livelli eccessivi di volume, in grado di coprire suoni quali le sirene dei mezzi di soccorso o segnali stradali di attenzione (ad esempio, passaggi a livello, ecc.), possono essere pericolosi e provocare incidenti. **INOLTRE, L'ASCOLTO DI AUDIO AD ALTO VOLUME IN AUTO PUÒ PROVOCARE DANNI ALL'UDITO.**

NON SMONTARE O MODIFICARE.

Tale azione potrebbe causare incidenti, incendi o scosse elettriche.

UTILIZZARE SOLO IN VEICOLI CON TERRA NEGATIVA A 12 VOLT.

(se non si è sicuri, controllare con il proprio rivenditore.)
Diversamente si potrebbero causare incendi o altri danni.

TENERE LE PARTI PICCOLE QUALI LE BATTERIE FUORI DALLA PORTATA DEI BAMBINI.

Se ingeriti potrebbero causare gravi danni. In caso di ingerimento, consultare immediatamente un medico.

USARE FUSIBILI DI RICAMBIO DELL'AMPERAGGIO CORRETTO.

Altrimenti potrebbero derivarne incendi o scosse elettriche.

NON BLOCCARE LE FESSURE O I PANNELLI DI IRRADIAZIONE.

Bloccandoli si potrebbe causare un surriscaldamento interno dell'apparecchio che potrebbe dare luogo a incendi.

UTILIZZARE IL PRODOTTO IN VEICOLI CON BATTERIA DA 12 V.

Un utilizzo diverso da quello indicato potrebbe causare incendi, scosse elettriche o altri incidenti.

NON INSERIRE LE MANI, LE DITA O OGGETTI ESTRANEI NELLE FESSURE O NELLE APERTURE.

Diversamente si potrebbero causare danni alla persona o al prodotto.

ATTENZIONE

Questo simbolo indica istruzioni importanti. La non osservanza di queste norme potrebbe causare ferite o provocare danni alle cose.

INTERROMPERE IMMEDIATAMENTE L'USO IN CASO DI PROBLEMI.

Diversamente si potrebbero causare danni alla persona o al prodotto. Per riparazioni, rivolgersi ad un rivenditore autorizzato Alpine o al più vicino centro di assistenza Alpine.

NON UTILIZZARE ASSIEME PILE NUOVE E PILE VECCHIE. INSERIRE LE PILE NUOVE RISPETTANDO LA POLARITÀ.

Nell'inserire le pile nuove, non mancare di rispettare la polarità (+ e -) delle pile secondo le istruzioni. Rotture o perdite chimiche dalle pile possono causare incendi o lesioni alle persone.

PRECAUZIONI

Pulizia del prodotto

Per la pulizia periodica del prodotto, usare un panno asciutto morbido. Per le macchie più resistenti, inumidire il panno solo con acqua. Qualsiasi altro prodotto potrebbe far dissolvere la vernice o danneggiare la plastica.

Temperatura

Assicurarsi che la temperatura all'interno del veicolo sia compresa fra +60°C e -10°C prima di accendere l'apparecchio.

Condensa di umidità

Si possono notare incertezze nel suono di riproduzione del disco dovute alla presenza di condensa. In questo caso, rimuovere il disco dal lettore e attendere circa un'ora che l'umidità evapori.

Disco danneggiato

Non tentare di riprodurre dischi incrinati, deformati o danneggiati. La riproduzione di un disco in cattive condizioni può danneggiare severamente il meccanismo di riproduzione.

Manutenzione

In caso di problemi, non tentare di riparare l'apparecchio personalmente. Riportarlo al proprio rivenditore Alpine o al più vicino centro assistenza Alpine per riparazioni.

Non tentare mai le seguenti operazioni

Non afferrare o tirare il disco mentre viene ritratto nel lettore dal meccanismo di caricamento automatico.

Non tentare di inserire il disco nell'unità spenta.

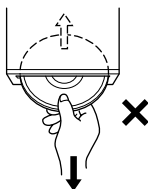

Inserimento di dischi

Il lettore accetta un solo disco per volta per la riproduzione. Non tentare di caricare più dischi.

Verificare che il lato dell'etichetta sia rivolto verso l'alto quando si inserisce il disco. Se si inserisce il disco in modo non corretto, sul lettore appare "Error". Se permane la scritta "Error" anche dopo l'inserimento corretto del disco, premere l'interruttore RESET con un oggetto appuntito (ad es. una penna a sfera).

La riproduzione del disco mentre si guida su strade accidentate può causare salti del suono, che non determinano comunque graffi sul disco o danni al lettore.

Dischi nuovi

Per evitare inceppamenti del CD, appare la scritta "Error" se si inseriscono dischi in modo non corretto o con superfici irregolari. Quando un disco nuovo viene espulso subito dopo il caricamento, controllare i bordi interno ed esterno del disco passandovi un dito. Se si avvertono sporgenze o irregolarità, queste potrebbero essere la causa dell'errato caricamento del disco. Per eliminare le sporgenze, levigare i bordi interno ed esterno del disco con una penna a sfera o un altro oggetto simile, quindi inserire di nuovo il disco.

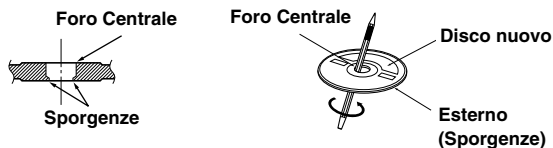

Dischi di forma irregolare

Assicurarsi di impiegare in questa unità solo dischi di forma rotonda, mai con forma particolare.

L'uso di dischi di forma particolare può danneggiare il meccanismo.

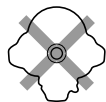

Luogo di installazione

Evitare di installare l'unità in luoghi soggetti a:

- Luce solare diretta e calore
- Elevata umidità e acqua
- Polvere in quantità eccessiva
- Eccessive vibrazioni

Uso corretto

Non lasciare cadere i dischi. Tenere i dischi dai bordi in modo da non lasciare impronte sulla superficie. Non attaccare nastro adesivo, carta o etichette adesive sul disco. Non scrivere sul disco.

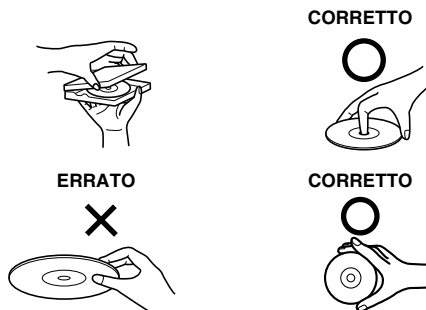

Pulizia dei dischi

Impronte digitali, polvere o sporcizia sulla superficie del disco possono causare salti del lettore CD. Per la pulizia normale, strofinare la superficie di riproduzione con un panno morbido pulito, procedendo dal centro del disco verso il bordo esterno. Se la superficie è molto sporca, inumidire un panno morbido pulito con una soluzione di detergente neutro delicato prima di pulire il disco.



Accessori per dischi

Esistono vari accessori reperibili in commercio per la protezione della superficie del disco e il miglioramento della qualità sonora. Tuttavia, la maggior parte di essi altera lo spessore e/o il diametro del disco. L'uso di tali accessori può determinare alterazioni delle specifiche standard del disco e conseguenti problemi di funzionamento. Si consiglia di non impiegare tali accessori per i dischi riprodotti con lettori CD Alpine.



Trattamento dei Compact Disc (CD/CD-R/CD-RW)

- Non toccare la superficie.
- Non esporre il disco alla luce diretta del sole.
- Non applicare adesivi o etichette.
- Pulire il disco se impolverato.
- Verificare che non vi siano sporgenze intorno al disco.
- Non utilizzare accessori per dischi reperibili in commercio.

Non lasciare il disco nell'automobile o nell'unità per periodi prolungati. Non esporre mai il disco alla luce solare diretta. Il calore e l'umidità possono danneggiare il CD, che potrebbe non essere più riproducibile.

Per i clienti che utilizzano CD-R/CD-RW

- Se non è possibile riprodurre un CD-R/CD-RW, accertarsi che l'ultima sessione di registrazione sia stata chiusa (finalizzata).
- Se necessario, finalizzare il CD-R/CD-RW e tentare nuovamente di riprodurlo.

Supporti riproducibili

Utilizzare solo compact disc con il lato dell'etichetta riportante i simboli del logo CD in basso.



Se si utilizzano compact disc di tipo non specificato, non è possibile garantire il funzionamento corretto.

È possibile riprodurre solo CD-R (CD registrabili)/CD-RW (CD riscrivibili) che siano stati registrati esclusivamente su dispositivi audio.

È possibile riprodurre anche CD-R/CD-RW contenenti file audio in formato MP3/WMA/AAC.

- Su questa unità, potrebbero non essere riproducibili alcuni dei seguenti CD:
CD difettosi, CD con impronte digitali, CD esposti a temperature estreme o alla luce solare (ad es. lasciati in auto o nell'unità), CD registrati in condizioni instabili, CD su cui si è tentata una registrazione non riuscita o una seconda registrazione, CD protetti da copia non conformi allo standard industriale dei CD audio.
- Utilizzare dischi con file MP3/WMA/AAC scritti in formati compatibili con questa unità. Per ulteriori informazioni, vedere alle pagine 14-15.
- I dati ROM diversi da file audio presenti nel disco non produrranno suoni durante la riproduzione.

-
- *Windows Media e il logo Windows sono marchi o marchi registrati di Microsoft Corporation negli Stati Uniti e/o in altri paesi.*
 - *Apple, il logo Apple, iPod e iTunes sono marchi di Apple Computer, Inc., registrati negli Stati Uniti e in altri paesi.*
 - *“Tecnologia di codifica audio MPEG Layer-3 concessa in licenza da Fraunhofer IIS e Thomson.”*
 - *“La fornitura di questo prodotto trasferisce solo una licenza per l'uso privato e non commerciale; non trasferisce licenze né implica alcun diritto di usare questo prodotto per la trasmissione in tempo reale (terrestre, satellitare, via cavo e/o con eventuali altri mezzi) commerciale (vale a dire per la generazione di reddito), per la trasmissione/streaming via Internet, intranet e/o altre reti, o con altri sistemi di distribuzione di contenuto elettronico, quali applicazioni per audio a pagamento o audio su richiesta. Per tali usi è richiesta una licenza a parte. Per ulteriori informazioni, visitare <http://www.mp3licensing.com>”*

Operazioni preliminari

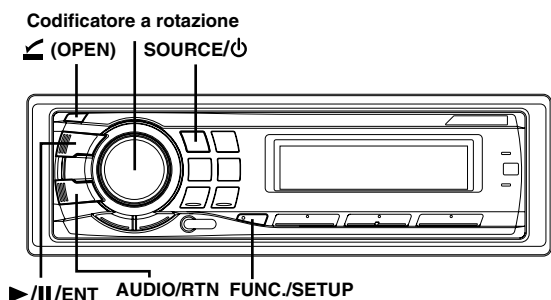

Elenco degli accessori

- Unità principale.....1
- Cavo di alimentazione.....1
- Copertura di montaggio.....1
- Custodia.....1
- Cappuccio di gomma.....1
- Bullone esagonale.....1
- Vite (M5 x 8).....4
- Telecomando.....1
- Batteria (formato AAA).....2
- Istruzioni per l'uso.....1 set

Accensione e spegnimento

Premere **SOURCE/⏻** per accendere l'unità.

- L'unità può essere accesa premendo qualsiasi tasto, eccetto il tasto ⏻ (OPEN) e il codificatore a rotazione.

Per spegnere l'unità, tenere premuto **SOURCE/⏻** per almeno 2 secondi.

- Quando si accende l'unità per la prima volta, il volume è impostato sul livello 12.

Inserimento e rimozione del pannello anteriore

Accertarsi di aver premuto il codificatore a rotazione all'interno dell'unità prima di aprire il pannello anteriore, in modo da poterlo aprire completamente senza causare danni.

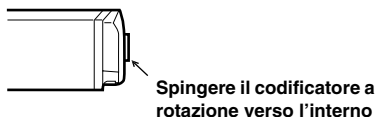

Quando si preme nuovamente il codificatore a rotazione, esso ritorna fuori.

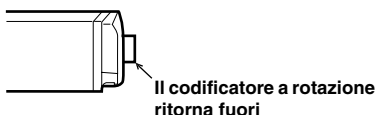

Rimozione

- 1 Spegnere l'unità.
- 2 Premere ⏻ (OPEN) per aprire il pannello anteriore.

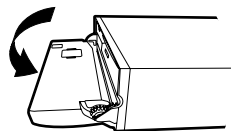

Per chiudere il pannello anteriore, premere il lato sinistro fino a quando non sia bloccato come illustrato nella figura di seguito.

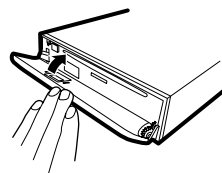

- 3 Afferrare saldamente il pannello anteriore, far scorrere verso sinistra ① e tirare ② per rimuovere.

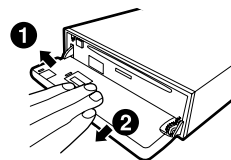

- Il pannello anteriore potrebbe scaldarsi durante il normale uso (specialmente i terminali del connettore sul retro del pannello anteriore). Non si tratta di un problema di funzionamento.
- Per proteggere il pannello anteriore, riporlo nell'apposita custodia.
- Nel disinserire il pannello anteriore, non forzare eccessivamente per non causare problemi di funzionamento e eventuali danni.
- Non lasciare aperto il pannello anteriore e non guidare l'auto con il pannello aperto, per non determinare incidenti o problemi di funzionamento.

Inserimento

- 1 Inserire il lato destro del pannello anteriore nell'unità principale. Allineare la scanalatura presente sul pannello anteriore con le parti sporgenti presenti sull'unità principale.
- 2 Spingere il lato sinistro del pannello anteriore finché non si blocca saldamente nell'unità principale.

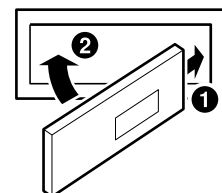

- Prima di applicare il pannello anteriore, verificare che non ci siano sporco o polvere sui terminali del connettore o oggetti estranei tra il pannello anteriore e l'unità principale.
- Applicare il pannello anteriore con attenzione, tenendolo per i lati onde evitare di premere inavvertitamente dei tasti.

Avvio iniziale del sistema

Assicurarsi di premere l'interruttore RESET la prima volta che si utilizza l'unità, dopo aver sostituito la batteria dell'automobile, e così via.

- 1 Spegnerne l'unità.
- 2 Premere **↵ (OPEN)** per aprire il pannello anteriore, quindi rimuoverlo.
- 3 Premere **RESET** con una penna a sfera o un oggetto appuntito simile.

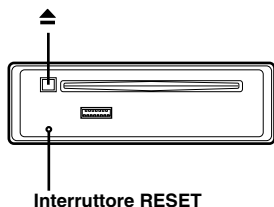

Regolazione del volume

Ruotare il **codificatore a rotazione** fino a ottenere l'audio desiderato.

Impostazione dell'ora e della data

- 1 Tenere premuto **FUNC./SETUP** per almeno 2 secondi per attivare il modo SETUP.
- 2 Ruotare il **codificatore a rotazione** per selezionare il modo **GENERAL**, quindi premere **▶/II/ENT.**
Bluetooth ↔ GENERAL ↔ AUDIO ↔ DISPLAY ↔
TUNER ↔ Bluetooth
- 3 Ruotare il **codificatore a rotazione** per selezionare **Clock Adjust (imposta orologio)**, quindi premere **▶/II/ENT.**
- 4 Ruotare il **codificatore a rotazione** per impostare l'anno.
- 5 Premere **▶/II/ENT.**
- 6 Ripetere i punti 4 e 5 sopra descritti per impostare il mese, il giorno, l'ora e i minuti.
- 7 Tenere premuto **FUNC./SETUP** per almeno 2 secondi per ritornare al modo normale.

- Premere **AUDIO/RTN** per ritornare al modo **SETUP** precedente.
- Se non viene eseguita alcuna operazione entro 60 secondi, il modo **SETUP** viene annullato.
- Per sincronizzare l'orologio con un altro orologio o un segnale radiofonico, dopo aver impostato "hour" (ora), tenere premuto **▶/II/ENT** per almeno 2 secondi. I minuti saranno azzerati (00). Durante questa procedura, se il display segnala oltre "30" minuti, l'orologio avanzerà di 1 ora.

Radio

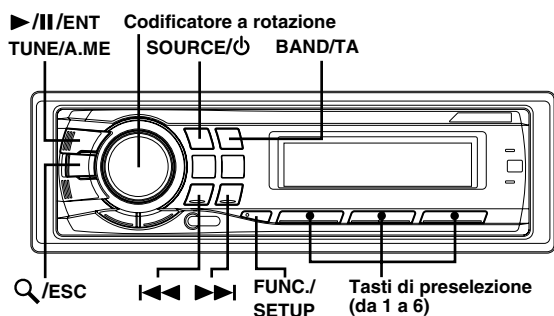

Ascolto della radio

- 1 Premere **SOURCE/⏻** per selezionare il modo **TUNER** (sintonizzatore).
 - 2 Premere più volte **BAND/TA** finché non viene visualizzata la banda radio desiderata.
FM1 → FM2 → FM3 → MW → LW → FM1
 - 3 Premere **TUNE/A.ME** per selezionare il modo sintonia.
DX (modo Distanza) → LOCAL (modo Locale) → MANUAL (modo Manuale) → DX (modo Distanza)
- Il modo iniziale corrisponde al modo Distanza.

Modo Distanza:

Vengono sintonizzate automaticamente le stazioni con segnale forte e con segnale debole (sintonia a ricerca automatica).

Modo Locale:

Vengono sintonizzate automaticamente solo le stazioni con segnale forte (sintonia a ricerca automatica).

Modo Manuale:

La frequenza viene sintonizzata manualmente a passi (sintonia manuale).

- 4 Premere **◀◀** o **▶▶** per sintonizzarsi sulla stazione desiderata.
Tenere premuto **◀◀** o **▶▶** per cambiare continuamente la frequenza.

Preselezione manuale delle stazioni

- 1 Selezionare la banda radio e sintonizzarsi sulla stazione radio desiderata da memorizzare nella memoria di preselezione.
 - 2 Tenere premuto per almeno 2 secondi il **tasto di preselezione (da 1 a 6)** in cui si intende memorizzare la stazione.
La stazione selezionata viene memorizzata.
Il display riporta la banda, il numero di preselezione e la frequenza della stazione memorizzata.
- Nella memoria di preselezione è possibile memorizzare fino a 30 stazioni (6 stazioni per ciascuna banda FM1, FM2, FM3, MW e LW).
 - Se si memorizza una stazione in una memoria di preselezione che già contiene una stazione, la stazione presente viene cancellata e sostituita con la nuova stazione.
 - Se è attivo il modo funzionamento, premere **FUNC./SETUP** per ritornare al modo preselezionato.

Preselezione automatica delle stazioni

- 1 Premere più volte **BAND/TA** finché non viene visualizzata la banda radio desiderata.
 - 2 Tenere premuto **TUNE/A.ME** per almeno 2 secondi.
La frequenza sul display continua a cambiare mentre la memorizzazione automatica è in corso. Il sintonizzatore cerca e memorizza automaticamente 6 stazioni con segnale forte nella banda selezionata. Vengono memorizzate nei tasti di preselezione da 1 a 6 in ordine di potenza di segnale.
Al termine della memorizzazione automatica, il sintonizzatore passerà sulla stazione memorizzata al tasto di preselezione n. 1.
- Se non sono memorizzate stazioni, il sintonizzatore ritorna alla stazione attiva prima dell'inizio dell'operazione di memorizzazione automatica.

Sintonia delle stazioni preselezionate

- 1 Premere più volte **BAND/TA** finché non viene visualizzata la banda desiderata.
 - 2 Premere il **tasto di preselezione (da 1 a 6)** in cui è memorizzata la stazione radio desiderata.
Il display visualizza la banda, il numero di preselezione e la frequenza della stazione selezionata.
- Se è attivo il modo di funzionamento, premere **FUNC./SETUP** per ritornare al modo preselezionato.

Funzione di ricerca frequenza

È possibile effettuare la ricerca di una stazione radio mediante la sua frequenza.

- 1 Tenere premuto **Q/ESC** per almeno 2 secondi in modo Radio per attivare il modo Ricerca frequenza.
 - 2 Ruotare il **codificatore a rotazione** per selezionare la frequenza desiderata.
 - 3 Premere **►/II/ENT** per ricevere la frequenza selezionata.
- Tenere premuto **Q/ESC** per almeno 2 secondi nel modo Ricerca per annullare. In caso contrario, se non viene eseguita alcuna operazione entro 10 secondi il modo di ricerca viene annullato.

RDS

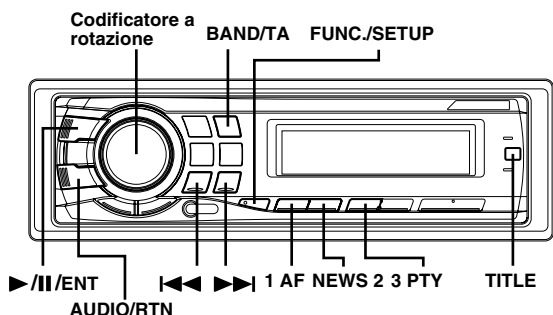

Impostazione del modo Ricezione RDS e ricezione di stazioni RDS

RDS (sistema dati radio) è un sistema di informazioni radiofoniche che impiega la sottoportante 57 kHz delle normali trasmissioni FM. RDS consente di ricevere varie informazioni come notiziari sul traffico e nomi delle stazioni, ma anche di risintonizzare automaticamente un'emittente più forte che trasmette lo stesso programma.

- 1 Premere **FUNC./SETUP** per attivare il modo funzionamento.
- 2 Premere **1 AF** per attivare il modo RDS.
- 3 Premere **<<< o >>>** per sintonizzarsi sulla stazione RDS desiderata.
- 4 Premere di nuovo **1 AF** per disattivare il modo RDS.
- 5 Premere **FUNC./SETUP** per attivare il modo preselezionato.

- Quando "Impostazione della ricezione PTY31 (Trasmissione di emergenza)" (consultare pagina 10) è attivo, se l'unità riceve il segnale PTY31 (Trasmissione d'emergenza), l'unità visualizzerà automaticamente sul display "ALARM".
- Utilizzare l'unità quando il modo funzionamento è attivato. Se non viene eseguita alcuna operazione entro 10 secondi, il modo funzionamento viene annullato.

I dati digitali RDS comprendono i seguenti:

PI	Identificazione programma
PS	Nome servizio programma
AF	Elenco frequenze alternative
TP	Programma sul traffico
TA	Notiziario sul traffico
PTY	Tipo programma
EON	Altre reti potenziate

Richiamo delle stazioni RDS preselezionate

- 1 Premere **FUNC./SETUP** per attivare il modo funzionamento.
- 2 Premere **1 AF** per attivare il modo RDS.
- 3 Premere **FUNC./SETUP** per attivare il modo preselezionato.
- 4 Assicurarsi che il modo di funzionamento ritorni al modo preselezionato, e quindi premere il tasto di preselezione in cui è preselezionata la stazione RDS desiderata.

Se il segnale della stazione preselezionata è debole, l'unità cerca e si sintonizza automaticamente su una stazione con segnale più forte nell'elenco AF (Alternative Frequencies, frequenze alternative).

- 5 Se è impossibile ricevere la stazione preselezionata e le stazioni nell'elenco AF:

Se l'impostazione PI SEEK è attiva (vedere "Impostazione PI SEEK" a pagina 10), l'unità esegue nuovamente la ricerca di una stazione nell'elenco PI (identificazione programma). Se non ci sono stazioni ricevibili nell'area anche in questo caso, l'unità visualizza la frequenza della stazione preselezionata e il numero di preselezione scompare. Se il livello del segnale di una stazione regionale (locale) sintonizzata diventa troppo debole per la ricezione, premere lo stesso tasto di preselezione per sintonizzarsi su una stazione regionale di un'altra zona.

- Per la preselezione delle stazioni RDS, consultare la sezione sull'uso della radio. Le stazioni RDS possono essere preselezionate solo nelle bande FM1, FM2 e FM3.
- Utilizzare l'unità quando il modo funzionamento è attivato. Se non viene eseguita alcuna operazione entro 10 secondi, la funzione audio viene annullata.

Ricezione di stazioni RDS regionali (locali)

- 1 Tenere premuto **FUNC./SETUP** per almeno 2 secondi per attivare il modo SETUP.
- 2 Ruotare il **codificatore a rotazione** per selezionare il modo TUNER (sintonizzatore), quindi premere **>/II/ENT**.
- 3 Ruotare il **codificatore a rotazione** per selezionare il modo RDS Regional (RDS regionale), quindi premere **>/II/ENT**.
- 4 Ruotare il **codificatore a rotazione** per selezionare **ON** oppure **OFF**.
Nel modo OFF, l'unità continua a ricevere automaticamente la relativa stazione RDS locale.
- 5 Tenere premuto **FUNC./SETUP** per almeno 2 secondi per ritornare al modo normale.

- Premere **AUDIO/RTN** durante la procedura per ritornare al modo precedente.
- Se non viene eseguita alcuna operazione entro 60 secondi nel modo SETUP, il modo impostazione viene annullato.

Impostazione PI SEEK

- 1 Tenere premuto **FUNC./SETUP** per almeno 2 secondi per attivare il modo **SETUP**.
- 2 Ruotare il **codificatore a rotazione** per selezionare il modo **TUNER** (sintonizzatore), quindi premere ►/II/ENT.
Bluetooth ↔ GENERAL ↔ AUDIO ↔ DISPLAY ↔ TUNER ↔ Bluetooth
- 3 Ruotare il **codificatore a rotazione** per selezionare **PI Seek**, quindi premere ►/II/ENT.
- 4 Ruotare il **codificatore a rotazione** per selezionare **ON** oppure **OFF**.
- 5 Tenere premuto **FUNC./SETUP** per almeno 2 secondi per ritornare al modo normale.

- Premere **AUDIO/RTN** durante la procedura per ritornare al modo precedente.
- Se non viene eseguita alcuna operazione entro 60 secondi nel modo **SETUP**, il modo impostazione viene annullato.

Impostazione della ricezione PTY31 (Trasmissione di emergenza)

Attivare/Disattivare ricezione PTY31 (Trasmissione di emergenza).

- 1 Tenere premuto **FUNC./SETUP** per almeno 2 secondi per attivare il modo **SETUP**.
- 2 Ruotare il **codificatore a rotazione** per selezionare il modo **TUNER** (sintonizzatore), quindi premere ►/II/ENT.
Bluetooth ↔ GENERAL ↔ AUDIO ↔ DISPLAY ↔ TUNER ↔ Bluetooth
- 3 Ruotare il **codificatore a rotazione** per selezionare **Alert PTY31**, quindi premere ►/II/ENT.
- 4 Ruotare il **codificatore a rotazione** per selezionare **ON** oppure **OFF**.
Impostandolo su **ON**, le trasmissioni di emergenza vengono ricevute indipendentemente dalla sorgente. Durante la ricezione appare il messaggio "ALARM".
- 5 Tenere premuto **FUNC./SETUP** per almeno 2 secondi per ritornare al modo normale.

Durante la ricezione di una trasmissione di emergenza, il volume viene automaticamente impostato sul livello memorizzato nel modo informazioni sul traffico. Per ulteriori informazioni, fare riferimento a "Ricezione delle informazioni sul traffico" a pagina 10.

- Premere **AUDIO/RTN** durante la procedura per ritornare al modo precedente.
- Se non viene eseguita alcuna operazione entro 60 secondi nel modo **SETUP**, il modo impostazione viene annullato.

Impostazione automatica dell'ora

Quando impostata su **ON**, l'ora è regolata automaticamente dai dati RDS.

- 1 Tenere premuto **FUNC./SETUP** per almeno 2 secondi per attivare il modo **SETUP**.
- 2 Ruotare il **codificatore a rotazione** per selezionare il modo **TUNER**, quindi premere ►/II/ENT.
Bluetooth ↔ GENERAL ↔ AUDIO ↔ DISPLAY ↔ TUNER ↔ Bluetooth
- 3 Ruotare il **codificatore a rotazione** per selezionare **Auto Clock** (orologio automatico), quindi premere ►/II/ENT.
- 4 Ruotare il **codificatore a rotazione** per selezionare **ON** oppure **OFF**.
- 5 Tenere premuto **FUNC./SETUP** per almeno 2 secondi per ritornare al modo normale.

- Premere **AUDIO/RTN** durante la procedura per ritornare al modo precedente.
- Se non viene eseguita alcuna operazione entro 60 secondi nel modo **SETUP**, il modo impostazione viene annullato.

Ricezione delle informazioni sul traffico

- 1 Tenere premuto **BAND/TA** per almeno 2 secondi, in modo che l'indicatore "TA" si illumini.
- 2 Premere ◀◀ o ▶▶ per selezionare la stazione di informazioni sul traffico desiderata.

Quando viene sintonizzata una stazione di informazioni sul traffico, l'indicatore "TP" si illumina.

È possibile ascoltare le informazioni sul traffico solo al momento della loro trasmissione. Se non vengono trasmesse informazioni sul traffico, l'unità rimane nel modo di attesa. Quando inizia un notiziario sul traffico, l'unità lo riceve e il display visualizza il messaggio "T. INFO".

Al termine della trasmissione delle informazioni sul traffico, l'unità torna automaticamente al modo di attesa.

- Se il segnale della trasmissione di informazioni sul traffico scende al di sotto di un certo livello, l'unità rimane in modo di ricezione per 1 minuto. Se il segnale rimane al di sotto di un determinato livello per più di 1 minuto, l'indicatore "TA" lampeggia.
- Se non si desidera ascoltare le informazioni sul traffico in fase di ricezione, premere leggermente il tasto **BAND/TA** per saltare il notiziario. Il modo **TA** rimane attivo per ricevere il notiziario successivo.
- Se si cambia il livello del volume durante la ricezione delle informazioni sul traffico, il cambiamento di livello del volume viene memorizzato. Quando si riceve il successivo notiziario sul traffico, il livello del volume viene automaticamente regolato su quello memorizzato, se questo è compreso in una gamma tra 5 e 20. In caso contrario, il livello del volume viene automaticamente regolato a 5 (se il livello memorizzato è inferiore a 5) o a 20 (se il livello memorizzato è superiore a 20).
- Nella modalità **TA**, la sintonia **SEEK** consente la selezione delle sole stazioni **TP**.

Sintonizzazione PTY (tipo di programma)

- 1 Premere **FUNC./SETUP** per attivare il modo funzionamento.**
- 2 Premere **3 PTY** per attivare il modo PTY, mentre l'unità si trova nel modo radio (ricezione FM).**
Il tipo di programma della stazione attualmente sintonizzata viene visualizzato per 10 secondi.
Se non esistono trasmissioni PTY ricevibili, viene visualizzato "NO PTY" per 10 secondi.
Se non è ricevibile alcuna stazione RDS, il display visualizza "NO PTY".
 - Se non viene eseguita alcuna operazione entro 10 secondi dalla pressione di **3 PTY**, il modo PTY sarà annullato automaticamente.
- 3 Premere **◀◀** o **▶▶** entro 10 secondi dopo l'attivazione del modo PTY per scegliere il tipo di programma desiderato, mentre il PTY (tipo di programma) viene visualizzato.**
Ciascuna pressione visualizza i tipi di programma nell'ordine uno per volta.
- 4 Premere **3 PTY** entro 10 secondi dopo la selezione del tipo di programma, per avviare la ricerca di una stazione nel tipo di programma selezionato.**
La visualizzazione del tipo di programma scelto lampeggia durante la ricerca e si illumina stabilmente quando viene trovata una stazione.
Se non viene trovata alcuna stazione PTY, appare "NO PTY" per 10 secondi.
- 5 Premere **FUNC./SETUP** per attivare il modo preselezionato.**
 - Utilizzare l'unità quando il modo funzionamento è attivato. Se non viene eseguita alcuna operazione entro 10 secondi, il modo funzionamento viene annullato.

Ricezione delle informazioni sul traffico durante l'ascolto di un CD o della radio

- 1 Tenere premuto **BAND/TA** per almeno 2 secondi, in modo che l'indicatore "TA" si illumini.**
- 2 Premere **◀◀** o **▶▶** per selezionare una stazione di informazioni sul traffico, se necessario.**
Quando inizia la trasmissione di un notiziario sul traffico, l'unità silenzia automaticamente il suono di CD lettore/caricatore o della normale trasmissione FM.
Al termine della trasmissione delle informazioni sul traffico, l'unità ritorna automaticamente alla sorgente attiva prima dell'inizio della trasmissione delle informazioni sul traffico.

Quando non è possibile ricevere stazioni con informazioni sul traffico:

Nel modo sintonizzatore:

Quando il segnale TP non può più essere ricevuto per oltre 1 minuto, l'indicatore "TA" lampeggia.

Nel modo CD:

Quando il segnale TP non può più essere ricevuto, viene selezionata automaticamente una stazione di informazioni sul traffico con un'altra frequenza.

- *Il ricevitore è dotato di funzione EON (Enhanced Other Networks, altre reti potenziate) per poter rintracciare altre frequenze alternative all'elenco AF. L'indicatore "EON" si accende durante la fase di ricezione di una stazione RDS EON. Se la stazione in fase di ricezione non trasmette informazioni sul traffico, il ricevitore si sintonizza automaticamente su una stazione correlata che trasmette informazioni sul traffico.*

- 3 Tenere premuto **BAND/TA** per almeno 2 secondi per disattivare il modo Informazioni sul traffico.**
L'indicatore "TA" si spegne.

Priorità notiziari

Questa funzione permette di predisporre la priorità per i programmi di notizie. In questo modo non si perde mai un giornale radio perché l'unità dà automaticamente la precedenza ai notiziari non appena ne inizia la trasmissione, interrompendo il programma in fase di ascolto. È possibile utilizzare questa funzione se l'unità è impostato su un modo diverso da MW o LW.

- 1 Premere **FUNC./SETUP** per attivare il modo funzionamento, mentre l'unità si trova nel modo radio (ricezione FM).**
- 2 Premere **NEWS 2** per attivare il modo PRIORITY NEWS.**
Sul display viene visualizzato l'indicatore "NEWS".
Per disattivare la funzione PRIORITY NEWS, premere NEWS 2.
 - Nel modo PRIORITY NEWS, diversamente da quanto avviene con la funzione TA, il volume non viene aumentato automaticamente.
- 3 Premere **FUNC./SETUP** per attivare il modo preselezionato, mentre l'unità si trova nel modo radio (ricezione FM).**
 - Utilizzare l'unità quando il modo funzionamento è attivato. Se non viene eseguita alcuna operazione entro 10 secondi, il modo funzionamento viene annullato.

Visualizzazione del testo radio

È possibile visualizzare i messaggi di testo provenienti da una stazione radio.

Premere **TITLE** durante la ricezione FM nel modo Radio per selezionare la visualizzazione del testo radio.

Il display cambia ad ogni pressione del tasto.

Se è presente PS (nome servizio programma)

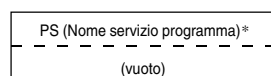
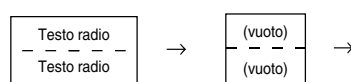
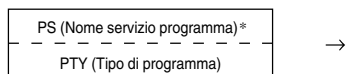
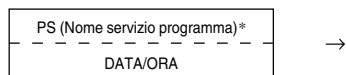
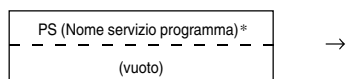

* Tenere premuto **TITLE** per almeno 2 secondi se nel modo Radio è visualizzato PS; per 5 secondi sarà visualizzata la frequenza.

Se non è presente PS (nome servizio programma)

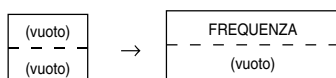
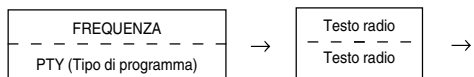
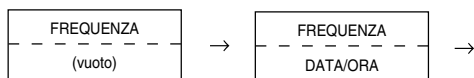

• Se non c'è nessun testo disponibile o l'unità non può ricevere le informazioni di testo in modo corretto, non sarà visualizzato nessun messaggio.

CD/MP3/WMA/AAC

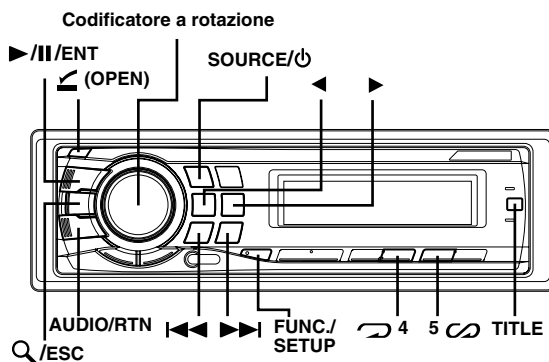

Riproduzione

- 1 Premere < (OPEN).**
Il pannello anteriore si apre.
- 2 Inserire un disco con il lato dell'etichetta rivolto verso l'alto.**
Il disco verrà tratto automaticamente all'interno dell'unità.

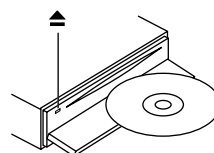

Chiudere il pannello anteriore manualmente.
Dopo aver inserito il disco, premere **SOURCE/⏻** per passare al modo DISC.

Il modo cambia ad ogni pressione del tasto.

TUNER → DISC → iPod*¹ → CHANGER*² → TUNER

*¹ Solo se l'iPod è connesso.

*² Solo se il caricatore CD è connesso.

- 3 Durante la riproduzione di MP3/WMA/AAC, premere < o > per selezionare la cartella desiderata.**
Tenere premuto < o > per cambiare cartella in continuazione.

- 4 Premere <<< o >>> per selezionare il brano desiderato (file).**

Ritorno all'inizio del brano corrente (file):

Premere <<<.

Indietro veloce:

Tenere premuto <<<.

Avanzamento all'inizio del brano successivo (file):

Premere >>>.

Avanti veloce:

Tenere premuto >>>.

- 5 Per mettere in pausa la riproduzione, premere >/II/ENT.**

Premere di nuovo >/II/ENT per riprendere la riproduzione.

- 6 Dopo aver premuto < (OPEN) per aprire il pannello anteriore, premere > per espellere il disco.**

- Non rimuovere il CD durante la fase di espulsione. Non caricare più di un disco alla volta. Diversamente, si potrebbe provocare un problema di funzionamento.
- Se il CD non viene espulso, tenere premuto **▲** per almeno 2 secondi.
- Il lettore CD può riprodurre dischi contenenti dati audio, dati MP3, dati WMA e dati AAC.
- I file in formato WMA protetti da DRM (Digital Rights Management), i file in formato AAC acquistati da iTunes Music Store e i file protetti da copia (protezione del copyright) non possono essere riprodotti su questa unità.
- La visualizzazione del brano per la riproduzione di dati MP3/WMA/AAC corrisponde ai numeri dei file registrati sul disco.
- Il tempo di riproduzione potrebbe non essere visualizzato correttamente se viene riprodotto un file VBR (Variable Bit Rate, velocità di trasmissione variabile).

Display per la riproduzione di file MP3/WMA/AAC

Il numero della cartella e il numero del file sono visualizzati come descritto di seguito.

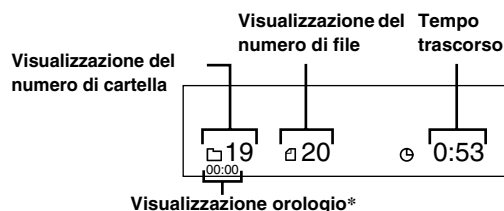

Visualizzazione orologio*

- * Visualizzato quando il modo "Attivazione/disattivazione visualizzazione orologio (Clock)" (pagina 25) è impostato su ON.
- Premere **TITLE** per cambiare visualizzazione. Vedere "Visualizzazione di testo" (pagina 23) per informazioni sul cambio di visualizzazione.

Riproduzione ripetuta

Premere **↶** 4 per riprodurre ripetutamente il brano corrente.

Il brano (file) viene riprodotto ripetutamente.

Premere di nuovo **↶** 4 e selezionare OFF per disattivare la riproduzione ripetuta.

Modo CD:

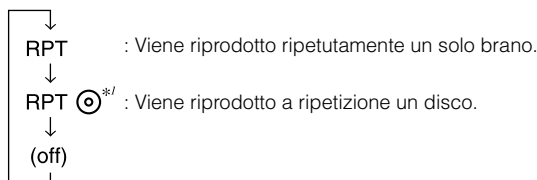

*¹ Quando è collegato un caricatore CD.

- Se la funzione RPT è attivata durante la riproduzione M.I.X. nel modo caricatore CD, M.I.X. si applicherà solo al disco corrente.

Modo MP3/WMA/AAC:

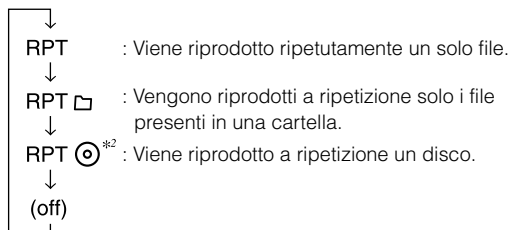

*² Quando è collegato un caricatore CD compatibile con il formato MP3.

- Se è collegato un caricatore CD oppure un caricatore CD compatibile con il formato MP3: Dopo aver premuto **FUNC./SETUP** per selezionare il modo funzionamento (RPT/M.I.X.), eseguire l'operazione entro 10 secondi.

M.I.X. (riproduzione casuale)

Premere **5** nel modo Riproduzione o Pausa.

I brani (file) sul disco vengono riprodotti con un ordine casuale.

Per annullare la riproduzione M.I.X., premere di nuovo **5**.

Modo CD:

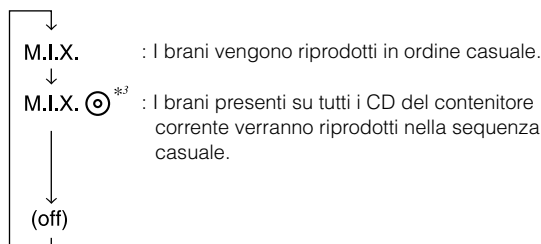

*³ Quando è collegato un caricatore CD dotato della funzione ALL M.I.X.

- Se la funzione M.I.X. è attivata durante la riproduzione RPT (REPEAT ALL) nel modo caricatore CD, M.I.X. si applicherà solo al disco corrente.

Modo MP3/WMA/AAC:

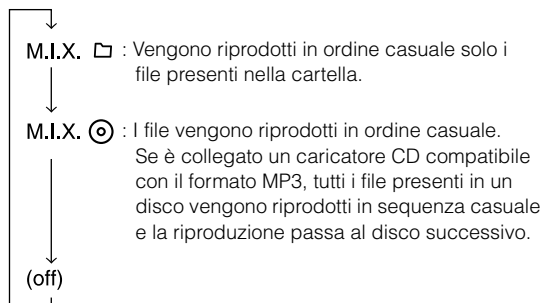

- Se è collegato un caricatore CD oppure un caricatore CD compatibile con il formato MP3: Dopo aver premuto **FUNC./SETUP** per selezionare il modo funzionamento (RPT/M.I.X.), eseguire l'operazione entro 10 secondi.

Ricerca nel testo del CD

Le tracce di un disco possono essere ricercate attraverso il testo CD. Se un disco non è compatibile col testo e si trova in un caricatore, la ricerca può essere effettuata per numero di traccia.

1 Premere **Q/ESC** durante la riproduzione. Viene impostata la modalità di ricerca.

2 Ruotare il codificatore a rotazione per selezionare il brano desiderato, quindi premere **▶/II/ENT**. Viene riprodotto il brano selezionato.

- Tenere premuto **Q/ESC** per almeno 2 secondi nel modo Ricerca per annullare. In caso contrario, se non viene eseguita alcuna operazione entro 10 secondi, il modo Ricerca viene annullato.
- La ricerca nel testo del CD non può essere effettuata durante la riproduzione M.I.X.

Ricerca per nome file/cartella (MP3/WMA/AAC)

È possibile eseguire ricerche basate sui nomi di file e cartelle e visualizzare tali nomi durante la riproduzione.

- 1 Premere **Q/ESC** per attivare il modo **Selezione ricerca durante la riproduzione di MP3/WMA/AAC**.
- 2 Ruotare il **codificatore a rotazione** per selezionare il modo **Ricerca nome cartella** o il modo **Ricerca nome file**, quindi premere **►/||/ENT**.

Modo Ricerca nome cartella

- 3 Ruotare il **codificatore a rotazione** per selezionare la cartella desiderata.
- 4 Tenere premuto **►/||/ENT** per almeno 2 secondi per riprodurre il primo file nella cartella selezionata.

- Tenere premuto **Q/ESC** per almeno 2 secondi nel modo Ricerca per annullare. In caso contrario, se non viene eseguita alcuna operazione entro 10 secondi, il modo Ricerca viene annullato.
- Per eseguire la ricerca di file nel modo Ricerca nome cartella, premere **►/||/ENT**. È possibile eseguire la ricerca dei file nella cartella.
- Premere **AUDIO/RTN** per uscire dal modo Ricerca nome cartella nel punto 3 e attivare il modo Ricerca nome file.
- La cartella principale viene visualizzata come "ROOT".
- La ricerca nome cartella non può essere effettuata durante la riproduzione M.I.X.

Modo Ricerca nome file

- 3 Premere **◀ o ▶** per selezionare un'altra cartella.
- 4 Selezionare il file desiderato ruotando il **codificatore a rotazione**.
- 5 Premere **►/||/ENT** per riprodurre il file selezionato.

- Tenere premuto **Q/ESC** per almeno 2 secondi nel modo Ricerca per annullare. In caso contrario, se non viene eseguita alcuna operazione entro 10 secondi, il modo Ricerca viene annullato.
- Premere **AUDIO/RTN** nel modo ricerca per ritornare al modo precedente.
- Ricerca nome file non può essere effettuata durante la riproduzione M.I.X.

Ricerca rapida

È possibile eseguire una ricerca dei brani (file).

- 1 Per attivare il modo Ricerca rapida, tenere premuto **Q/ESC** per almeno 2 secondi nel modo **CD/Caricatore/MP3/WMA/AAC**.
 - 2 Ruotare il **codificatore a rotazione** per selezionare il brano desiderato (file).
Il brano desiderato viene riprodotto immediatamente.
- Tenere premuto **Q/ESC** per almeno 2 secondi nel modo Ricerca per annullare. In caso contrario, se non viene eseguita alcuna operazione entro 10 secondi, il modo Ricerca viene annullato.

Informazioni su MP3/WMA/AAC

AVVERTENZA

Ad eccezione dell'uso personale, le operazioni di duplicazione di dati audio (inclusi i dati MP3/WMA/AAC) o la loro distribuzione, trasferimento o copia, con o senza scopo di lucro, senza il consenso del titolare del copyright sono severamente vietate dalla Legge sul copyright e dal trattato internazionale relativo.

Definizione di MP3

MP3, il cui nome ufficiale è "MPEG-1 Audio Layer 3", è uno standard di compressione stabilito da ISO, International Standardization Organization, e da MPEG, istituzione di attività congiunte di IEC.

I file MP3 contengono dati audio compressi. La codifica MP3 è in grado di comprimere dati audio con rapporti estremamente alti, riducendo le dimensioni dei file musicali a un decimo della dimensione originale. Il risultato mantiene comunque una qualità simile al CD. Valori di compressione così elevati del formato MP3 sono possibili grazie all'eliminazione dei suoni non udibili dall'uomo o celati da altri suoni.

Definizione di AAC

AAC è l'abbreviazione di "Advanced Audio Coding", un formato base di compressione audio utilizzato da MPEG2 o MPEG4.

Definizione di WMA

WMA o "Windows Media™ Audio" indica i dati audio compressi. I dati in formato WMA sono simili ai dati audio MP3 e consentono di raggiungere livelli qualitativi pari a quelli dei CD con file di dimensioni ridotte.

Metodo di creazione di file MP3/WMA/AAC

I dati audio vengono compressi utilizzando software con codec MP3/WMA/AAC. Per ulteriori informazioni sulla creazione di file MP3/WMA/AAC, consultare il manuale dell'utente relativo al software utilizzato.

I file MP3/WMA/AAC riproducibili su questa unità utilizzano le seguenti estensioni dei file:

MP3: "mp3"
WMA: "wma" (ver. 7.1, 8 e 9 sono supportati)
AAC: "m4a"

Esistono molte versioni diverse del formato AAC. Verificare che il software in uso sia conforme ai formati accettabili elencati sopra. È possibile che il formato non sia riproducibile anche se l'estensione è valida. La riproduzione dei file AAC codificati da iTunes versione 7.0 o successive è supportata.

Frequenze di campionamento e velocità di trasmissione supportate per la riproduzione

MP3

Frequenze di campionamento: 48 kHz, 44,1 kHz, 32 kHz, 24 kHz, 22,05 kHz, 16 kHz, 12 kHz, 11,025 kHz, 8 kHz

Velocità di trasmissione: 8 - 320 kbps

WMA

Frequenze di campionamento: 48 kHz, 44,1 kHz, 32 kHz

Velocità di trasmissione: 48 - 192 kbps

AAC

Frequenze di campionamento: 48 kHz, 44,1 kHz, 32 kHz, 24 kHz, 22,05 kHz, 16 kHz, 12 kHz, 11,025 kHz, 8 kHz

Velocità di trasmissione: 16 - 320 kbps

Questo dispositivo potrebbe non riprodurre correttamente i file, a seconda delle frequenze di campionamento.

Tag ID3/WMA

Questo dispositivo supporta tag ID3 v1 e v2, nonché tag WMA. Se in un file MP3/WMA/AAC sono presenti i dati relativi ai tag, questo dispositivo è in grado di visualizzare il titolo (titolo del brano), il nome dell'artista e i tag ID3 relativi al nome dell'album/dati relativi ai tag WMA.

Questo dispositivo può visualizzare solo caratteri alfanumerici a byte singolo (fino a 30 per tag ID3 e fino a 15 per tag WMA) e il carattere di sottolineatura. Per i caratteri non supportati, il display è vuoto.

Le informazioni relative ai tag possono essere visualizzate in modo non corretto, a seconda del contenuto.

Produzione di dischi MP3/WMA/AAC

I file MP3/WMA/AAC devono essere preparati e quindi scritti su CD-R o CD-RW utilizzando il software di scrittura CD-R. Un disco può contenere fino a 510 file/cartelle (comprese le cartelle principali); il numero massimo di cartelle è 255.

La riproduzione non può essere eseguita se un disco supera le limitazioni descritte sopra.

Dischi supportati

La presente unità è in grado di riprodurre CD-ROM, CD-R e CD-RW.

File system corrispondenti

Questo dispositivo supporta dischi formattati in conformità allo standard ISO9660 Livello 1 o Livello 2.

Lo standard ISO9660 include alcune restrizioni importanti.

La profondità massima di cartelle annidate è 8 (inclusa la directory principale). Il numero di caratteri per un nome di cartella/file è limitato.

I caratteri validi per i nomi di cartella/file sono le lettere A-Z (maiuscole), i numeri da 0-9 e '_' (carattere di sottolineatura).

Questo dispositivo può riprodurre anche dischi nello standard Joliet, Romeo e così via, e in altri standard conformi a ISO9660. Tuttavia, talvolta i nomi di file, cartelle e simili non sono visualizzati correttamente.

Formati supportati

Questo dispositivo supporta CD-ROM XA, CD Mixed Mode, CD Enhanced (CD-Extra) e Multi-Session.

Il dispositivo non è in grado di riprodurre correttamente dischi registrati con il metodo di scrittura Track At Once o a pacchetti.

Ordine dei file

I file vengono riprodotti nell'ordine in cui sono stati scritti su disco dal software di scrittura. Pertanto, l'ordine di riproduzione potrebbe essere diverso da quello previsto. Verificare l'ordine di scrittura nella documentazione del software. L'ordine di riproduzione delle cartelle e dei file è il seguente.

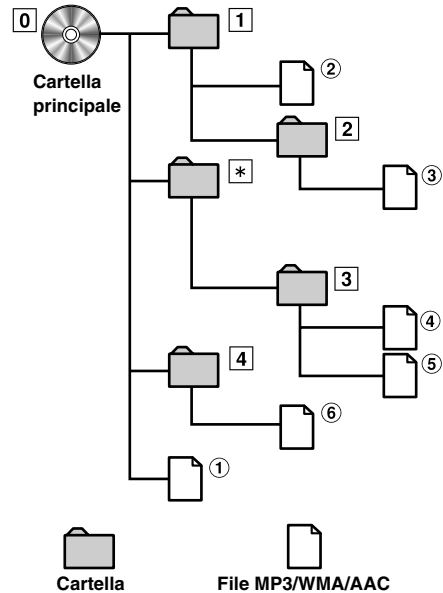

* Il numero/nome della cartella non viene visualizzato se la cartella stessa non contiene file.

Terminologia

Velocità di trasmissione

Si tratta della velocità di compressione "audio" specificata per la codifica. Maggiore è la velocità di trasmissione, migliore è la qualità sonora; tuttavia, le dimensioni dei file sono maggiori.

Frequenza di campionamento

Questo valore indica quante volte al secondo vengono campionati (registrati) i dati. Ad esempio, i CD musicali utilizzano una frequenza di campionamento pari a 44,1 kHz, di conseguenza il livello audio viene campionato (registrato) 44.100 volte al secondo. Maggiore è la frequenza di campionamento, migliore è la qualità sonora; tuttavia, il volume dei dati è maggiore.

Codifica

Conversione di CD musicali, file WAVE (AIFF) e altri file audio nel formato di compressione audio specificato.

Tag

Informazioni relative al brano, quali titolo, nome dell'artista, nomi dell'album, e così via, scritti nei file MP3/WMA/AAC.

Cartella principale

La cartella principale (o directory principale) si trova all'inizio del file system. La cartella principale contiene tutte le cartelle e tutti i file. Viene creata automaticamente per tutti i dischi masterizzati.

Impostazione dell'audio

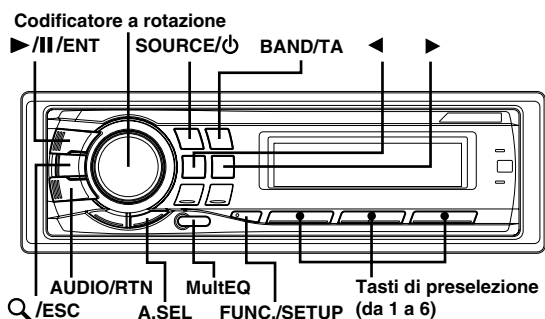

Regolazione di bassi/acuti/bilanciamento (tra i canali sinistro e destro)/Volume automatico/Fader (tra gli altoparlanti anteriore e posteriore)/Defeat

1 Premere più volte **AUDIO/RTN** per scegliere il modo desiderato.

Ciascuna pressione cambia il modo come segue:

SUBWOOFER*¹ → BASS*² → TREBLE*² → BALANCE →
FADER*³ → AUTO VOLUME*⁴ → DEFEAT → VOLUME →
SUBWOOFER*¹

Subwoofer: 0 ~ +15
Livello Bass (bassi): -7 ~ +7
Livello Treble (acuti): -7 ~ +7
Balance (bilanciamento): L15 ~ R15
Fader: R15 ~ F15
Auto Volume: OFF/LOW/MIDDLE/HIGH
Defeat: ON/OFF
Volume: 0 ~ 35

- Se non viene eseguita alcuna operazione entro 5 secondi dopo aver selezionato il modo SUBWOOFER, BASS, TREBLE, BALANCE, FADER, AUTO VOLUME o DEFEAT, l'unità torna automaticamente al modo normale.

*¹ Quando il modo Subwoofer è disattivato, non è possibile regolarne il livello.

*² Quando MultEQ (pagina 16) è impostato su OFF, non è possibile regolarne il livello.

*³ Se si imposta il selettore 4.2ch/2.2ch (pagine 40 a 42) su 2.2ch, non è possibile regolare questo modo.

*⁴ Se si imposta AUTO VOLUME, l'unità è in grado di regolare automaticamente il volume appropriato in base alla rumorosità della vettura/del motore, ecc. Esistono tre livelli di correzione del volume: LOW (BASSO), MIDDLE (MEDIO), HIGH (ALTO).

2 Ruotare il codificatore a rotazione fino a ottenere l'audio desiderato in ciascun modo.

Attivando DEFEAT, le impostazioni regolate in precedenza di BASS, TREBLE e EQ tornano ai valori predefiniti in fabbrica e MX (pagina 22) viene disattivato.

- A seconda dei dispositivi collegati, alcune funzioni e indicazioni del display non funzionano.

Attivazione/disattivazione MultEQ

MultEQ, sviluppato da Audyssey Labs, corregge automaticamente l'audio per l'ambiente di ascolto. Il sistema è ottimizzato per determinate posizioni nel veicolo. Per soddisfare le condizioni necessarie, MultEQ ha bisogno delle misure relative alle caratteristiche di risposta del veicolo. Per i dettagli sulla procedura di installazione, consultare un rivenditore autorizzato Alpine.

Premere **MultEQ** per selezionare il modo ON/OFF.

- Se si accende MultEQ e se ne tiene premuto il tasto per almeno 2 secondi, la modalità della Curva viene modificata (solo quando curva1 e curva2 sono memorizzate).
- Se si utilizza MultEQ, MX, X-OVER, T.CORRECTION, User's EQ, Parametric EQ e Graphic EQ vengono impostati automaticamente. Non possono più essere regolati dall'utente.
- Se è collegato un processore audio esterno, non è possibile utilizzare la funzione MultEQ.

Impostazioni preselezionate equalizzatore

Sono già preselezionate 10 impostazioni tipiche per l'equalizzatore, adatte a una varietà di materiale musicale sorgente.

1 Tenere premuto **FUNC./SETUP** per almeno 2 secondi per attivare il modo Selezione.

2 Ruotare il codificatore a rotazione per selezionare il modo AUDIO, quindi premere ▶/||/ENT.

Bluetooth ↔ GENERAL ↔ AUDIO ↔ DISPLAY ↔
TUNER ↔ Bluetooth

3 Ruotare il codificatore a rotazione per selezionare il modo EQ di fabbrica, quindi premere ▶/||/ENT.

4 Ruotare il codificatore a rotazione per selezionare la caratteristica dell'equalizzatore desiderata, quindi premere ▶/||/ENT.

Flat ↔ Pops ↔ Rock ↔ News ↔ Jazz&Blues ↔
Electrical Dance ↔ Hip Hop&Rap ↔ Easy Listening ↔
Country ↔ Classical ↔ User1 ↔ User2 ↔ User3 ↔
User4 ↔ User5 ↔ User6

- Se si selezionano le opzioni User's da 1 a 6, è possibile richiamare il numero di preselezione salvato in "Regolazione e salvataggio della curva dell'equalizzatore grafico" (pagina 17) o "Regolazione e salvataggio della curva dell'equalizzatore parametrico" (pagina 17).

5 Tenere premuto **FUNC./SETUP** per almeno 2 secondi per ritornare al modo normale.

- Premere **AUDIO/RTN** durante la procedura per ritornare al modo precedente.
- Se non viene eseguita alcuna operazione entro 60 secondi nel modo SETUP, il modo impostazione viene annullato.
- Questa funzione non è disponibile se è attivata la funzione DEFEAT (pagina 16).
- Tenere premuto **Q/ESC** per almeno 2 secondi nel modo impostazione per annullare.

Impostazione del modo EQ

Questa impostazione consente di scegliere tra un'equalizzatore parametrico a 5 bande o grafico a 7 bande.

1 Tenere premuto **FUNC./SETUP** per almeno 2 secondi per attivare il modo Selezione.

2 Ruotare il codificatore a rotazione per selezionare il modo AUDIO, quindi premere ▶/||/ENT.

Bluetooth ↔ GENERAL ↔ AUDIO ↔ DISPLAY ↔ TUNER
↔ Bluetooth

3 Ruotare il codificatore a rotazione per selezionare il modo EQ, quindi premere ▶/||/ENT.

4 Ruotare il **codificatore a rotazione** per selezionare la caratteristica dell'equalizzatore desiderata, quindi premere ►/II/ENT.

Parametric EQ ↔ Graphic EQ
(Impostazione iniziale)

PEQ: EQ parametrico a 5 bande (impostazione iniziale)

GEQ: EQ grafico a 7 bande

5 Tenere premuto **FUNC./SETUP** per almeno 2 secondi per ritornare al modo normale.

- Premere **AUDIO/RTN** durante la procedura per ritornare al modo precedente.
- Se non viene eseguita alcuna operazione entro 60 secondi nel modo **SETUP**, il modo impostazione viene annullato.
- Questa funzione non è disponibile se è attivata la funzione **DEFEAT** (pagina 16).
- Tenere premuto **Q/ESC** per almeno 2 secondi nel modo impostazione per annullare.

Regolazione e salvataggio della curva dell'equalizzatore parametrico

È possibile modificare le impostazioni dell'equalizzatore per creare una curva di risposta più adatta ai propri gusti personali.

Per regolare la curva dell'equalizzatore parametrico, impostare il modo EQ su Parametric EQ. Per ulteriori informazioni, fare riferimento a "Impostazione del modo EQ" (pagina 16).

1 Premere **A.SEL** per richiamare il modo di regolazione DSP.

Media Xpander ↔ Crossover ↔ T.Correction ↔
Parametric EQ / Graphic EQ ↔ Media Xpander

2 Ruotare il **codificatore a rotazione** per selezionare il modo **Parametric EQ**, quindi premere ►/II/ENT.

3 Premere **BAND/TA** per selezionare la banda da regolare.

Band1 → Band2 → Band3 → Band4 → Band5 → Band1

4 Premere ◀ o ▶ per selezionare le bande di frequenze.

Bande di frequenza regolabili:
da 20 Hz a 20 kHz (incrementi di 1/3 di ottava)

Band-1: 20 Hz~80 Hz (63 Hz)
Band-2: 50 Hz~200 Hz (150 Hz)
Band-3: 125 Hz~3,2 kHz (400 Hz)
Band-4: 315 Hz~8 kHz (1 kHz)
Band-5: 800 Hz~20 kHz (2,5 kHz)

5 Ruotare il **codificatore a rotazione** per regolare il livello.

Livelli disponibili: da -6 a +6 dB

6 Premere **SOURCE/⏻** per impostare la larghezza di banda (Q).

Ampiezza disponibile: 1; 1.5; 3.

7 Per regolare un'altra banda, ripetere i punti da 3 a 6 e regolare tutte le bande.

8 Dopo aver completato le operazioni di impostazione, selezionare uno qualsiasi dei **tasti di preselezione (da 1 a 6)** e tenere premuti i tasti di preselezione desiderati per almeno 2 secondi.

9 Ruotare il **codificatore a rotazione** per selezionare **PROTECT YES/NO**, quindi premere ►/II/ENT per salvare tutti i contenuti regolati.

PROTECT YES ↔ PROTECT NO
(Impostazione iniziale)

- Se viene selezionato **YES**, i contenuti regolati sono protetti e memorizzati nei tasti di preselezione. Se si desidera memorizzare il parametro in un tasto di preselezione protetto, è possibile selezionare "REPLACE NO/YES".
- Se è selezionato **NO**, viene salvata l'impostazione preselezionata.

10 Dopo l'impostazione, tenere premuto **Q/ESC** per almeno 2 secondi per ritornare al modo normale.

- Le frequenze delle bande adiacenti possono essere regolate in 4 passaggi.
- Questa funzione non è disponibile se è attivata la funzione **DEFEAT** (pagina 16).
- Quando si esegue la regolazione di **Parametric EQ**, occorre prendere in considerazione la risposta di frequenza degli altoparlanti collegati.
- I contenuti salvati non vengono cancellati neanche se l'unità viene resettata o si scollega la batteria.
- I contenuti salvati possono essere richiamati eseguendo l'operazione descritta in "Richiamo della curva dell'equalizzatore salvata" (pagina 18).
- Se si preme **AUDIO/RTN** dopo aver regolato **Parametric EQ**, si ritorna alla voce precedente.
- Se si accende **MultiEQ**, il tasto **A.SEL** diventa inefficace. Per ulteriori informazioni, consultare "Attivazione/disattivazione **MultiEQ**" (pagina 16).
- Se non vengono eseguite operazioni entro 60 secondi, l'unità ritorna al modo normale.

Regolazione e salvataggio della curva dell'equalizzatore grafico

È possibile modificare le impostazioni dell'equalizzatore per creare una curva di risposta più adatta ai propri gusti personali. Per regolare la curva dell'equalizzatore grafico, impostare il modo EQ su Graphic EQ. Per ulteriori informazioni, fare riferimento a "Impostazione del modo EQ" (pagina 16).

1 Premere **A.SEL** per richiamare il modo di regolazione DSP.

Media Xpander ↔ Crossover ↔ T.Correction ↔
Parametric EQ / Graphic EQ ↔ Media Xpander

2 Ruotare il **codificatore a rotazione** per selezionare il modo **Graphic EQ**, quindi premere ►/II/ENT.

3 Premere **BAND/TA** per selezionare la banda da regolare.

Band1 → Band2 → Band3 → Band4 → Band5 →
Band6 → Band7 → Band1

Band-1 (63 Hz) / Band-2 (150 Hz) / Band-3 (400 Hz) /
Band-4 (1 kHz) / Band-5 (2,5 kHz) / Band-6 (6,3 kHz) /
Band-7 (17,5 kHz)

4 Ruotare il **codificatore a rotazione** per regolare il livello.

Livelli di emissione disponibili: da -6 a +6 dB

5 Per regolare un'altra banda, ripetere i punti 3 e 4 e regolare tutte le bande.

6 Dopo aver completato le operazioni di impostazione, selezionare uno qualsiasi dei **tasti di preselezione (da 1 a 6)** e tenere premuti i tasti di preselezione desiderati per almeno 2 secondi per salvare i contenuti regolati.

7 Ruotare il codificatore a rotazione per selezionare PROTECT YES/NO, quindi premere ►/II/ENT per salvare tutti i contenuti regolati.

PROTECT YES ↔ PROTECT NO
(Impostazione iniziale)

- Se viene selezionato YES, i contenuti regolati sono protetti e memorizzati nei tasti di preselezione. Se si desidera memorizzare il parametro in un tasto di preselezione protetto, è possibile selezionare "REPLACE NO/YES".
- Se è selezionato NO, viene salvata l'impostazione preselezionata.

8 Dopo l'impostazione, tenere premuto Q/ESC per almeno 2 secondi per ritornare al modo normale.

- Questa funzione non è disponibile se è attivata la funzione DEFEAT (pagina 16).
- I contenuti salvati possono essere richiamati eseguendo l'operazione descritta in "Richiamo della curva dell'equalizzatore salvata" (pagina 18).
- Se si preme AUDIO/RTN dopo aver regolato Graphic EQ, si ritorna alla voce precedente.
- Se si accende MultiEQ, il tasto A.SEL diventa inefficace. Per ulteriori informazioni, consultare "Attivazione/disattivazione MultiEQ" (pagina 16).
- Se non vengono eseguite operazioni entro 60 secondi, l'unità ritorna al modo normale.

Richiamo della curva dell'equalizzatore salvata

1 Premere A.SEL per richiamare il modo di regolazione DSP.

Media Xpander ↔ Crossover ↔ T.Correction ↔ Parametric EQ / Graphic EQ ↔ Media Xpander

2 Ruotare il codificatore a rotazione per selezionare la caratteristica dell'equalizzatore desiderata, quindi premere ►/II/ENT.

3 Premere il tasto di preselezione (da 1 a 6) in cui è memorizzata la caratteristica dell'equalizzatore desiderata.

4 Premere di nuovo i tasti di preselezione per tornare alla modalità di regolazione DSP.

5 Tenere premuto Q/ESC per almeno 2 secondi per ritornare al modo normale.

- Questa funzione non è disponibile se è attivata la funzione DEFEAT (pagina 16).
- La curva dell'equalizzatore regolata può essere richiamata da "Impostazioni preselezionate equalizzatore" (pagina 16).
- Premere AUDIO/RTN durante la procedura per ritornare al modo precedente.
- Se non vengono eseguite operazioni entro 60 secondi, l'unità ritorna al modo normale.

Crossover

Crossover (X-OVER):

Questa unità è dotata di crossover attivo. Il crossover limita le frequenze prodotte dalle emissioni. Ogni canale è controllato in modo indipendente. Pertanto, ciascun altoparlante può funzionare alle frequenze per le quali è stato progettato.

Il crossover consente di regolare il filtro passa-alto (HPF) o il filtro passa-basso (LPF) per ciascuna banda, nonché la pendenza (rapidità con cui il filtro va dai picchi alti a quelli bassi).

È possibile effettuare regolazioni in base alle caratteristiche di riproduzione degli altoparlanti. Per alcuni altoparlanti potrebbe non essere necessaria una rete passiva. Se si hanno dei dubbi al riguardo, consultare un rivenditore autorizzato Alpine.

4.2ch (F/R/Sub-W) modo

	Frequenza di cut-off (incrementi di 1/3 di ottava)		Pendenza		Livello
	HPF	LPF	HPF	LPF	
Altoparlante low range	----	20 Hz - 200 Hz	----	FLAT, 6, 12, 18, 24 dB/ott.	da 0 a -12 dB
Altoparlante posteriore high range	20 Hz - 200 Hz	----	FLAT, 6, 12, 18, 24 dB/ott.	----	da 0 a -12 dB
Altoparlante anteriore high range	20 Hz - 200 Hz	----	FLAT, 6, 12, 18, 24 dB/ott.	----	da 0 a -12 dB

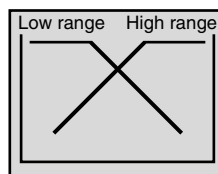

(diverso dal display effettivo)

2.2ch (3WAY) modo

	Frequenza di cut-off (incrementi di 1/3 di ottava)		Pendenza		Livello
	HPF	LPF	HPF	LPF	
Altoparlante low range	----	20 Hz - 200 Hz	----	FLAT, 6, 12, 18, 24 dB/ott.	da 0 a -12 dB
Altoparlante mid range	20 Hz - 200 Hz	20 Hz - 20 kHz	FLAT, 6, 12, 18, 24 dB/ott.	FLAT, 6, 12, 18, 24 dB/ott.	da 0 a -12 dB
Altoparlante high range	1 kHz - 20 kHz, (20 Hz - 20 kHz)*	----	FLAT*, 6, 12, 18, 24 dB/ott.	----	da 0 a -12 dB

* Solo quando si selezionano utenti in "Impostazione della pendenza di risposta per l'altoparlante high range (TW Setup)" (pagina 27).

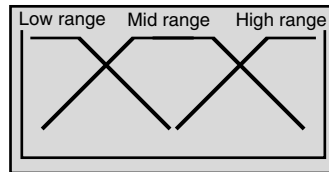

(diverso dal display effettivo)

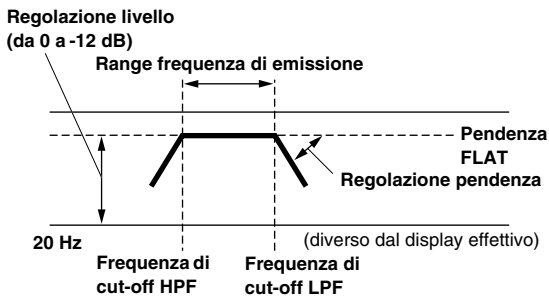

- **HPF (filtro passa-alto):** taglia le frequenze più basse e lascia passare quelle più alte.
 - **LPF (filtro passa-basso):** taglia le frequenze più alte e lascia passare quelle più basse.
 - **Pendenza:** la variazione di livello (in dB) per un cambio di frequenza di una ottava.
 - Più alto è il livello della pendenza, più inclinata è la pendenza.
 - Regolare la pendenza su **FLAT** per bypassare i filtri HP o LP.
 - Non utilizzare un tweeter con HPF disattivato o impostato su una frequenza bassa, poiché potrebbe danneggiare l'altoparlante a causa del contenuto a bassa frequenza.
 - Non è possibile impostare la frequenza di crossover su un livello più alto dell'HPF o più basso dell'LPF.
 - La regolazione deve essere effettuata in base alla frequenza di crossover consigliata per gli altoparlanti collegati. Determinare la frequenza di crossover consigliata per gli altoparlanti. Se si imposta un intervallo di frequenze esterno a quello consigliato possono verificarsi danni agli altoparlanti.
- Per le frequenze di crossover consigliate per gli altoparlanti Alpine, consultare i rispettivi manuali per l'utente.
Si declina qualsiasi responsabilità per eventuali danni o malfunzionamenti degli altoparlanti provocati dall'utilizzo di un crossover esterno a quello consigliato.

Regolazione e salvataggio delle impostazioni di crossover

Prima di eseguire le procedure descritte di seguito, consultare "Crossover" (pagina 18).

1 Premere **A.SEL** per richiamare il modo di regolazione DSP.

Media Xpander ↔ Crossover ↔ T.Correction ↔ Parametric EQ / Graphic EQ ↔ Media Xpander

2 Ruotare il **codificatore a rotazione** per selezionare il modo Crossover, quindi premere **►/II/ENT**.

Sistema 2.2ch (3WAY)

3 Premere **BAND/TA** per selezionare la banda da regolare.

Sistema 2.2ch (3WAY) / L=R

Opzioni disponibili:

LOW / MID-L / MID-H / HIGH

Sistema 2.2ch (3WAY) / L/R

Opzioni disponibili:

LOW-L / LOW-R / MID-L-L / MID-L-R / MID-H-L / MID-H-R / HIGH-L / HIGH-R

4 Premere **◀ o ▶** per selezionare la frequenza di cut-off desiderata (punto di crossover).

Sistema 2.2ch (3WAY)

Opzioni disponibili:

LOW / MID-L 20 Hz~200 Hz
MID-H 20 Hz~20 kHz
HIGH (1 kHz~20 kHz)*1/(20 Hz~20 kHz)*2

- *1 Se si seleziona **Maker's**, consultare la sezione "Impostazione della pendenza di risposta per l'altoparlante high range (TW Setup)" (pagina 27).
- *2 Se si seleziona **User's**, consultare la sezione "Impostazione della pendenza di risposta per l'altoparlante high range (TW Setup)" (pagina 27).

5 Premere **SOURCE/Ⓞ** per regolare la pendenza.

Pendenze disponibili: FLAT*, 6 dB/ott., 12 dB/ott., 18 dB/ott., 24 dB/ott.

- * **FLAT** può essere impostato per la pendenza **HIGH** solo se si seleziona **User's** in "Impostazione della pendenza di risposta per l'altoparlante high range (TW Setup)" (pagina 27). A seconda delle caratteristiche di risposta dell'altoparlante, prestare attenzione quando si imposta la pendenza di risposta su **FLAT**, poiché potrebbero verificarsi danni agli altoparlanti. In questa unità, viene visualizzato un messaggio quando la pendenza di risposta per il diffusore a gamma alta è impostata su **FLAT**.

6 Ruotare il **codificatore a rotazione** per regolare il livello di emissione.

Livelli di emissione disponibili: -12 a 0 dB.

7 Ripetere i punti da 3 a 6 per effettuare le regolazioni sulle altre bande.

8 Dopo aver completato le operazioni di impostazione, salvare in uno qualsiasi dei tasti di preselezione (da 1 a 6) tendo premuto il tasto di preselezione desiderato per almeno 2 secondi.

9 Ruotare il **codificatore a rotazione** per selezionare **PROTECT YES/NO**, quindi premere **►/II/ENT** per salvare tutti i contenuti regolati.

PROTECT YES ↔ PROTECT NO
(Impostazione iniziale)

- Se viene selezionato **YES**, i contenuti regolati sono protetti e memorizzati nei tasti di preselezione. Se si desidera memorizzare il parametro in un tasto di preselezione protetto, è possibile selezionare "REPLACE NOYES".
- Se è selezionato **NO**, viene salvata l'impostazione preselezionata.

10 Dopo l'impostazione, tenere premuto **Q/ESC** per almeno 2 secondi per ritornare al modo normale.

- Premere **AUDIO/RTN** durante la procedura per ritornare al modo precedente.
- Se non vengono eseguite operazioni entro 60 secondi, l'unità ritorna al modo normale.

Sistema 4.2ch (F/R/Sub-W)

3 Premere **BAND/TA** per selezionare la banda da regolare.

Sistema 4.2ch (F/R/Sub-W) / L=R

Opzioni disponibili:

LOW / MID / HIGH

Sistema 4.2ch (F/R/Sub-W) / L/R

Opzioni disponibili:

LOW-L / LOW-R / MID-L / MID-R / HIGH-L / HIGH-R

4 Premere **◀ o ▶** per selezionare la frequenza di cut-off desiderata (punto di crossover).

Bande di frequenza regolabili:

Sistema 4.2ch (F/R/Sub-W)

Opzioni disponibili:

20 Hz~200 Hz

5 Premere **SOURCE/Ⓞ** per regolare la pendenza.

Pendenze disponibili: FLAT, 6 dB/ott., 12 dB/ott., 18 dB/ott., 24 dB/ott.

6 Ruotare il codificatore a rotazione per regolare il livello di emissione.

Livelli di emissione disponibili: da -12 a 0 dB

7 Ripetere i punti da 3 a 6 per effettuare le regolazioni sulle altre bande.

- Quando si esegue la regolazione di X-over, occorre prendere in considerazione la risposta di frequenza degli altoparlanti collegati.
- I contenuti salvati non vengono cancellati neanche se l'unità viene resettata o si scollega la batteria.
- I contenuti salvati possono essere richiamati eseguendo l'operazione descritta in "Richiamo delle impostazioni di crossover salvate" (pagina 20).
- Se si preme **AUDIO/RTN** dopo aver regolato X-over, si ritorna alla voce precedente.
- Se si accende **MultiEQ**, il tasto **A.SEL** diventa inefficace. Per ulteriori informazioni, consultare "Attivazione/disattivazione MultiEQ" (pagina 16).
- Sistema 4.2ch (F/R/Sub-W) / 2.2ch (3WAY)
È possibile passare al sistema 4.2ch (F/R/Sub-W) / 2.2ch (3WAY) con l'interruttore 4.2ch (F/R/Sub-W) / 2.2ch (3WAY) posto nella parte inferiore dell'unità (pagine 40 a 42).



Quando si imposta "3WAY":

L'unità può funzionare in un sistema 2.2ch.

Quando si imposta "F/R/Sub-W":

L'unità può funzionare in un sistema 4.2ch.

Richiamo delle impostazioni di crossover salvate

1 Premere **A.SEL** per richiamare il modo di regolazione DSP.

Media Xpander ↔ Crossover ↔ T.Correction ↔
Parametric EQ / Graphic EQ ↔ Media Xpander

2 Ruotare il codificatore a rotazione per selezionare il modo Crossover, quindi premere ►/II/ENT.

3 Premere il tasto di preselezione (da 1 a 6) in cui è memorizzata la caratteristica desiderata.

4 Premere di nuovo i tasti di preselezione per tornare alla modalità di regolazione DSP.

5 Tenere premuto **Q/ESC** per almeno 2 secondi per ritornare al modo normale.

- Premere **AUDIO/RTN** durante la procedura per ritornare al modo precedente.

Correzione del tempo

La distanza tra l'ascoltatore e gli altoparlanti in un'auto può variare enormemente a causa della complessa disposizione degli altoparlanti. Tale differenza nelle distanze tra altoparlanti e ascoltatore crea uno sbalzo nell'immagine del suono e nelle caratteristiche di frequenza. Questo è dovuto al ritardo tra il momento in cui il suono raggiunge l'orecchio destro dell'ascoltatore e quello in cui raggiunge l'orecchio sinistro.

Per correggere questo ritardo, l'unità ritarda il segnale audio inviato agli altoparlanti più vicini all'ascoltatore. In pratica, si crea una percezione di maggiore distanza per questi altoparlanti. L'ascoltatore viene così posizionato alla stessa distanza tra gli altoparlanti a destra e a sinistra, ottenendo un effetto ottimale.

La regolazione per ciascun altoparlante viene effettuata con incrementi di 3,4 cm.

Esempio 1. Posizione di ascolto: sedile anteriore sinistro

Regolare il livello di correzione del tempo sull'altoparlante anteriore sinistro su un valore alto e quello dell'altoparlante posteriore destro su zero o su un valore basso.

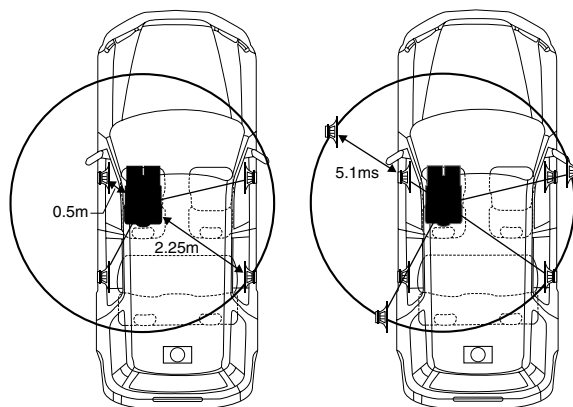

L'audio non è bilanciato perché la distanza tra la posizione di ascolto e i vari altoparlanti è diversa.

La differenza di distanza tra l'altoparlante anteriore sinistro e quello posteriore destro è 1,75 m.

Calcoliamo ora il valore della correzione di tempo per l'altoparlante anteriore sinistro nel diagramma sopra.

Condizioni:

Altoparlante più lontano – posizione di ascolto: 2,25 m

Altoparlante anteriore sinistro – posizione di ascolto: 0,5 m

Calcolo: $L = 2,25 \text{ m} - 0,5 \text{ m} = 1,75 \text{ m}$

Correzione del tempo = $1,75 \div 343^{*1} \times 1.000 = 5,1 \text{ (ms)}$

^{*1} Velocità del suono: 343 m/s a 20°C

In altre parole, dando all'altoparlante anteriore sinistro un valore di correzione di tempo di 5,1 ms, sembra che la sua distanza dall'ascoltatore sia identica alla distanza dell'altoparlante più lontano.

La correzione di tempo elimina le differenze nel tempo che occorre al suono per raggiungere la posizione di ascolto.

Il tempo dell'altoparlante anteriore sinistro viene corretto di 5,1 ms in modo tale che il suo suono raggiunge la posizione d'ascolto contemporaneamente al suono proveniente dagli altri altoparlanti.

Esempio 2. Posizione di ascolto: tutti i sedili

Regolare il livello di correzione del tempo di ogni altoparlante più o meno sullo stesso livello.

1 Sedersi nella posizione di ascolto (sedile conducente, ecc.) e misurare la distanza (in metri) tra la propria testa e i vari altoparlanti.

2 Calcolare la differenza tra la distanza dall'altoparlante più lontano e quella dagli altri altoparlanti.

$L = (\text{distanza dall'altoparlante più lontano}) - (\text{distanza dagli altri altoparlanti})$

3 Dividere le distanze calcolate per gli altoparlanti per la velocità del suono (343 m/s a 20°C).

Questi valori sono i valori della correzione del tempo per i vari altoparlanti.

Tabella differenza di tempo

Numero ritardo	Distanza (cm)	Distanza (pollici)	Numero ritardo	Distanza (cm)	Distanza (pollici)
0	0,0	0,0	51	173,4	68,3
1	3,4	1,3	52	176,8	69,7
2	6,8	2,7	53	180,2	71,0
3	10,2	4,0	54	183,6	72,4
4	13,6	5,4	55	187,0	73,7
5	17,0	6,7	56	190,4	75,0
6	20,4	8,0	57	193,8	76,4
7	23,8	9,4	58	197,2	77,7
8	27,2	10,7	59	200,6	79,1
9	30,6	12,1	60	204,0	80,4
10	34,0	13,4	61	207,4	81,7
11	37,4	14,7	62	210,8	83,1
12	40,8	16,1	63	214,2	84,4
13	44,2	17,4	64	217,6	85,8
14	47,6	18,8	65	221,0	87,1
15	51,0	20,1	66	224,4	88,4
16	54,4	21,4	67	227,8	89,8
17	57,8	22,8	68	231,2	91,1
18	61,2	24,1	69	234,6	92,5
19	64,6	25,5	70	238,0	93,8
20	68,0	26,8	71	241,4	95,1
21	71,4	28,1	72	244,8	96,5
22	74,8	29,5	73	248,2	97,8
23	78,2	30,8	74	251,6	99,2
24	81,6	32,2	75	255,0	100,5
25	85,0	33,5	76	258,4	101,8
26	88,4	34,8	77	261,8	103,2
27	91,8	36,2	78	265,2	104,5
28	95,2	37,5	79	268,6	105,9
29	98,6	38,9	80	272,0	107,2
30	102,0	40,2	81	275,4	108,5
31	105,4	41,5	82	278,8	109,9
32	108,8	42,9	83	282,2	111,2
33	112,2	44,2	84	285,6	112,6
34	115,6	45,6	85	289,0	113,9
35	119,0	46,9	86	292,4	115,2
36	122,4	48,2	87	295,8	116,6
37	125,8	49,6	88	299,2	117,9
38	129,2	50,9	89	302,6	119,3
39	132,6	52,3	90	306,0	120,6
40	136,0	53,6	91	309,4	121,9
41	139,4	54,9	92	312,8	123,3
42	142,8	56,3	93	316,2	124,6
43	146,2	57,6	94	319,6	126,0
44	149,6	59,0	95	323,0	127,3
45	153,0	60,3	96	326,4	128,6
46	156,4	61,6	97	329,8	130,0
47	159,8	63,0	98	333,2	131,3
48	163,2	64,3	99	336,6	132,7
49	166,6	65,7			
50	170,0	67,0			

Impostazione unità di misura per la correzione del tempo

È possibile cambiare unità di misura (cm o pollici) per la correzione del tempo.

- 1 Tenere premuto **FUNC./SETUP** per almeno 2 secondi per attivare il modo Selezione.**
- 2 Ruotare il codificatore a rotazione per selezionare il modo AUDIO, quindi premere ►/II/ENT.**
Bluetooth ↔ GENERAL ↔ AUDIO ↔ DISPLAY ↔ TUNER ↔ Bluetooth
- 3 Ruotare il codificatore a rotazione per selezionare il modo T.CORR Parameter, quindi premere ►/II/ENT.**
- 4 Ruotare il codificatore a rotazione per selezionare gli elementi desiderati, quindi premere ►/II/ENT.**
T.CORR Parameter<cm> ↔ T.CORR Parameter<inch> (Impostazione iniziale)
- 5 Dopo l'impostazione, tenere premuto **FUNC./SETUP** per almeno 2 secondi per ritornare al modo normale.**

- Premere **AUDIO/RTN** durante la procedura per ritornare al modo precedente.
- Se non viene eseguita alcuna operazione entro 60 secondi nel modo **SETUP**, il modo impostazione viene annullato.
- Tenere premuto **Q/ESC** per almeno 2 secondi nel modo impostazione per annullare.

Regolazione e salvataggio della correzione del tempo

Prima di eseguire le procedure descritte di seguito, consultare "Correzione del tempo" (pagina 20).

- 1 Premere **A.SEL** per richiamare il modo di regolazione DSP.**
Media Xpander ↔ Crossover ↔ T.Correction ↔ Parametric EQ / Graphic EQ ↔ Media Xpander
- 2 Ruotare il codificatore a rotazione per selezionare il modo T.Correction, quindi premere ►/II/ENT.**
- 3 Premere **BAND/TA** per selezionare l'altoparlante da regolare.**

Sistema 2.2ch (3WAY)

L-F (Impostazione iniziale) → R-F → L-R → (Medio-L) (Medio-R) (Alto-L)
R-R → L-SW → R-SW → L-F (Alto-R) (Medio-L)

Sistema 4.2ch (F/R/Sub-W)

L-F (Impostazione iniziale) → R-F → L-R → (Anteriore-L) (Anteriore-R) (Posteriore-L)
R-R → L-SW → R-SW → L-F (Posteriore-R) (Anteriore-L)

- 4 Ruotare il codificatore a rotazione per regolare la distanza. (da 0,0 a 336,6 cm).**

5 Per configurare un altro altoparlante, ripetere i punti 3 e 4.

6 Dopo aver completato le operazioni di impostazione, selezionare uno qualsiasi dei tasti di preselezione (da 1 a 6) e tenere premuti i tasti di preselezione desiderati per almeno 2 secondi.

7 Ruotare il codificatore a rotazione per selezionare PROTECT YES/NO, quindi premere ►/II/ENT per salvare tutti i contenuti regolati.

PROTECT YES ↔ PROTECT NO
(Impostazione iniziale)

- Se viene selezionato YES, i contenuti regolati sono protetti e memorizzati nei tasti di preselezione. Se si desidera memorizzare il parametro in un tasto di preselezione protetto, è possibile selezionare "REPLACE NO/YES".
- Se è selezionato NO, viene salvata l'impostazione preselezionata.

8 Dopo l'impostazione, tenere premuto Q/ESC per almeno 2 secondi per ritornare al modo normale.

- I contenuti salvati non vengono cancellati neanche se l'unità viene resettata o si scollega la batteria.
- I contenuti salvati possono essere richiamati eseguendo l'operazione descritta in "Richiamo delle impostazioni di correzione del tempo salvate" (pagina 22).
- Se si preme AUDIO/RTN dopo aver regolato la correzione del tempo, si ritorna alla voce precedente.
- Se si accende MultiEQ, il tasto A.SEL diventa inefficace. Per ulteriori informazioni, consultare "Attivazione/disattivazione MultiEQ" (pagina 16).
- Se non vengono eseguite operazioni entro 60 secondi, l'unità ritorna al modo normale.

Richiamo delle impostazioni di correzione del tempo salvate

1 Premere A.SEL per richiamare il modo di regolazione DSP.

Media Xpander ↔ Crossover ↔ T.Correction ↔
Parametric EQ / Graphic EQ ↔ Media Xpander

2 Ruotare il codificatore a rotazione per selezionare il modo T.Correction, quindi premere ►/II/ENT.

3 Premere il tasto di preselezione (da 1 a 6) in cui è memorizzata la caratteristica desiderata.

4 Premere di nuovo i tasti di preselezione per tornare alla modalità di regolazione DSP.

5 Tenere premuto Q/ESC per almeno 2 secondi per ritornare al modo normale.

- Premere AUDIO/RTN durante la procedura per ritornare al modo precedente.

Impostazione di MX Mode

MX (Media Xpander) fa in modo che le voci e gli strumenti siano distinti indipendentemente dalla sorgente di musica. In questo modo, la musica proveniente dalla radio FM, dal CD o dall'iPod sarà riprodotta in modo chiaro in auto anche quando c'è molto rumore.

1 Premere SOURCE/⏻ per selezionare la sorgente alla quale applicare Media Xpander.

2 Premere A.SEL per richiamare il modo di regolazione DSP.

Media Xpander ↔ Crossover ↔ T.Correction ↔
Parametric EQ / Graphic EQ ↔ Media Xpander

3 Ruotare il codificatore a rotazione per selezionare il modo Media Xpander, quindi premere ►/II/ENT.

4 Ruotare il codificatore a rotazione per selezionare il livello di Media Xpander desiderato.

FM (livello MX da 1 a 3):

Le frequenze medio-alte diventano più chiare e i suoni a tutte le frequenze sono più bilanciati.

CD (livello MX da 1 a 3):

Il modo CD elabora una grande quantità di dati durante la riproduzione. MX sfrutta la grande quantità di dati per riprodurre un suono più chiaro e più pulito.

CMPM (livello MX da 1 a 3):

Consente di correggere le inforazioni perse al momento della compressione. Riproduce un suono ben bilanciato e vicino all'originale.

DVD (Video CD)

(MOVIE livello MX da 1 a 2):

I dialoghi di un video vengono riprodotti più chiaramente.

(DVD MUSIC):

Un DVD o Video CD contiene grandi quantità di dati come ad esempio clip musicali. MX utilizza questi dati per riprodurre il suono in modo fedele.

AUX (livello MX 1):

Scegliere il modo MX (CMPM, MOVIE o MUSIC) corrispondente al supporto collegato.

Se sono collegati due dispositivi esterni, è possibile selezionare un modo MX diverso per ciascun supporto.

5 Dopo l'impostazione, tenere premuto Q/ESC per almeno 2 secondi per ritornare al modo normale.

- Per annullare il modo MX per tutte le sorgenti di musica, impostare MX su OFF.
- Ciascuna sorgente, ad esempio radio FM, CD e MP3/WMA/AAC, può avere la propria impostazione MX.
- Con i dischi che contengono sia MP3/WMA/AAC che CD-DA, quando la sorgente passa da "MP3/WMA/AAC a CD-DA" o da "CD-DA a MP3/WMA/AAC", il cambio di modalità MX può provocare un ritardo nella riproduzione.
- Se si imposta Non Effect, il modo MX di ciascuna sorgente viene impostato su OFF.
- Questa funzione non è disponibile se è attivata la funzione DEFEAT.
- Non esiste un modo MX per la radio MW e LW.
- Se è collegato un processore audio con funzione MX (PXA-H701, ecc.), alla sorgente viene applicata l'elaborazione MX del processore. Poiché le impostazioni del processore potrebbero non corrispondere con quelle dell'unità principale, è necessario regolarlo. Per informazioni dettagliate, consultare il Manuale utente del processore audio.
- "CMPM" viene applicato per MP3/WMA/AAC e iPod.
- Se non vengono eseguite operazioni entro 60 secondi, l'unità ritorna al modo normale.

Altre funzioni

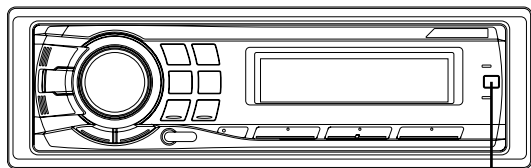

TITLE

Visualizzazione di testo

Le informazioni di testo, quali il titolo del disco e del brano, vengono visualizzate se si riproduce un disco compatibile con il testo CD. Durante la riproduzione di file MP3/WMA/AAC, è inoltre possibile visualizzare il nome della cartella, il nome del file, i tag e così via.

Premere TITLE.

Il display cambia ad ogni pressione del tasto.

- Per cambiare il display quando Text Scroll è impostato su Manual, premere **TITLE** durante lo scorrimento del testo. Se lo scorrimento è terminato, premere **TITLE** per consentire di nuovo lo scorrimento.

Display nel modo Radio:

Se è presente PS (nome servizio programma)

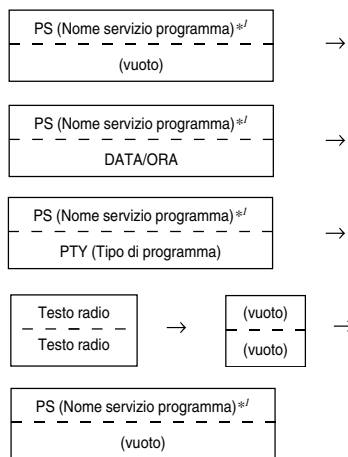

Se non è presente PS (nome servizio programma)

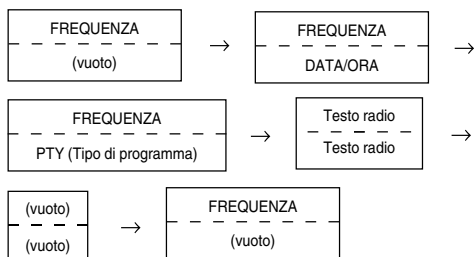

Display nel modo CD:

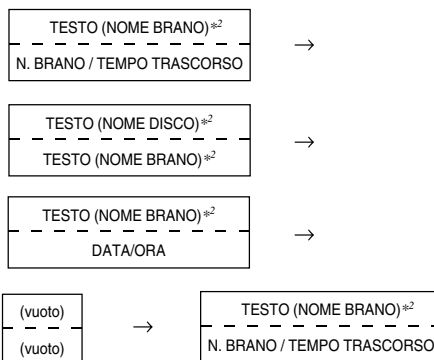

Display nel modo MP3/WMA/AAC:

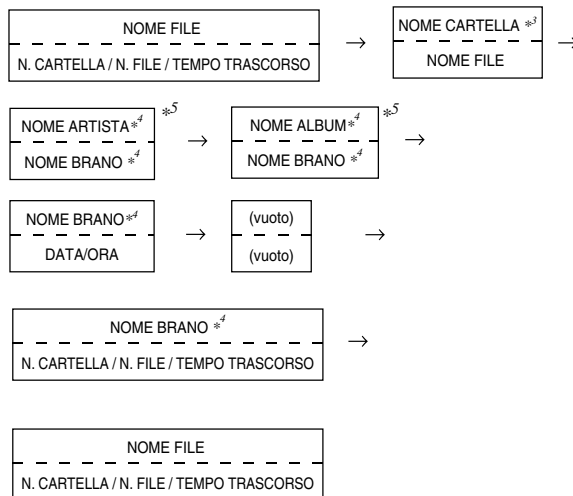

*1 Premere e tenere premuto **TITLE** per almeno 2 secondi se PS appare in modo radio; la frequenza verrà visualizzata per 5 secondi.

*2 Visualizzato durante la riproduzione di un disco con testo CD.

*3 La cartella principale viene visualizzata come vuota.

*4 Tag ID3/Tag WMA

Se un file MP3/WMA/AAC contiene informazioni relative a tag ID3/WMA, queste informazioni vengono visualizzate (ad esempio nome del brano, nome dell'artista e nome dell'album). Tutti gli altri dati dei tag vengono ignorati.

*2-4 Se non è presente alcuna informazione di testo non sarà visualizzata alcuna informazione.

*5 Se è impostato "Text Scroll Auto" (scorrimento automatico del testo) in "Impostazione di scorrimento (Text Scroll)" (pagina 28), il display non può essere cambiato premendo **TITLE** (titolo). Il contenuto del display si modifica alternativamente.

Informazioni sulla visualizzazione di indicazioni

Durante la visualizzazione del testo, i seguenti indicatori si illuminano in base al modo.

Indicatore/ modo	Modo CD	Modo MP3/ WMA/AAC	Modo iPod
	—	Nome cartella visualizzato	—
	—	Nome brano visualizzato	Nome brano visualizzato
	—	Nome artista visualizzato	Nome artista visualizzato
	—	Nome album visualizzato	Nome album visualizzato
	—	Nome file visualizzato	—
	Testo (nome disco) visualizzato	—	—
	Testo (nome brano) visualizzato	—	—

Informazioni su "Testo"

Testo:

I CD compatibili con testo contengono informazioni testuali come il nome di disco e il nome di brano. Queste informazioni testuali vengono chiamate "testo".

- Alcuni caratteri potrebbero non essere visualizzati correttamente con questo dispositivo, a seconda del tipo di carattere.
- Anche il caricatore CD deve essere compatibile con le informazioni testuali da visualizzare.
- Se non sono presenti informazioni sul testo (TEXT), il display è vuoto.
- Le informazioni relative al testo o al tag possono essere visualizzate in modo scorretto, a seconda del contenuto.

Visualizzazione dell'ora

Premere ripetutamente **TITLE** finché non sarà visualizzata l'ora.

Ad ogni pressione il display cambia.

Per ulteriori informazioni, vedere "Visualizzazione di testo" (pagina 23).

- La selezione del sintonizzatore o di una qualsiasi funzione CD mentre si è nel modo priorità orologio interromperà la visualizzazione dell'ora qualche istante. La funzione selezionata viene visualizzata per circa 5 secondi prima che sul display appaia nuovamente l'ora.

Attivazione/disattivazione modo blackout

Quando il modo blackout è attivato (eccetto il modo Radio), tutte le indicazioni del display sull'unità saranno spente per ridurre il consumo di energia.

La potenza supplementare va ad aumentare la qualità del suono.

Tenere premuto **TITLE** per almeno 2 secondi per attivare il modo blackout.

Tutte le indicazioni del display sull'unità saranno spente.

L'indicatore "B.OUT" si accende.

- Premendo qualsiasi tasto dell'unità durante il modo blackout, la funzione viene visualizzata per 5 secondi, mostrando l'operazione, prima di ritornare al modo blackout.

Per disattivare il modo blackout, tenere premuto **TITLE**. per almeno 2 secondi.

SETUP

È possibile personalizzare in modo flessibile l'unità adattandola adattandola alle proprie preferenze e al tipo di utilizzo. Dal menu **SETUP** è possibile modificare l'impostazione audio, l'impostazione del display e così via.

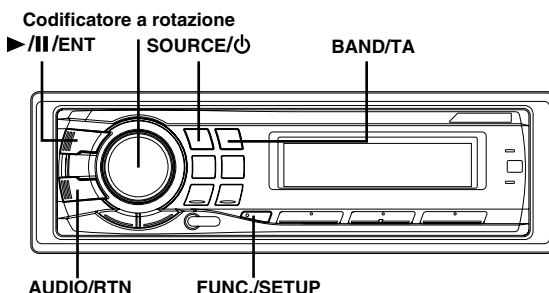

Seguire i punti da 1 a 5 per selezionare uno dei modi di **SETUP** da modificare. Vedere la sezione relativa per informazioni sulla voce di **SETUP** selezionata.

1 Tenere premuto **FUNC./SETUP** per almeno 2 secondi per attivare il modo **SETUP**.

2 Ruotare il **codificatore a rotazione** per selezionare l'elemento desiderato, quindi premere **▶/II/ENT**.

Bluetooth*¹ ↔ GENERAL ↔ AUDIO ↔ DISPLAY ↔
TUNER ↔ Bluetooth*¹
(es.: selezionare AUDIO)

3 Ruotare il **codificatore a rotazione** per selezionare l'elemento desiderato, quindi premere **▶/II/ENT**. (es.: selezionare Subwoofer)

Bluetooth*¹:
Bluetooth IN

GENERAL:
Birthday Set ↔ Clock Mode ↔ Clock ↔ Clock Adjust*² ↔
Play Mode ↔ Beep ↔ INT Mute*³ ↔ AUX+ Setup ↔
AUX IN ↔ AUX Name*⁴ ↔ Digital AUX ↔ Power IC ↔
Steering ↔ Language Set ↔ Demo ↔ Birthday Set

AUDIO:
Subwoofer ↔ SUBW. System*⁵ ↔ Factory's EQ*⁶ ↔
i.T.CORR Parameter*⁷ ↔ Filter Type ↔ SUBW. Phase ↔
SUBW. Channel ↔ TW Setup*⁸ ↔ EQ Mode*⁹ ↔ Subwoofer

DISPLAY:
Illumination ↔ Dimmer ↔ Scroll Type ↔ Text Scroll ↔
Font Select ↔ BGV Select ↔ Calendar ↔ Opening MSG ↔
Illumination

TUNER:
FM Level ↔ RDS Regional*¹⁰ ↔ Alert PTY31*¹¹ ↔
PI Seek*¹² ↔ Auto Clock*¹³ ↔ FM Level

*¹ Visualizzato solo se INT Mute è OFF.

*² Vedere "Impostazione dell'ora e della data" (pagina 7).

*³ Visualizzato solo se Bluetooth IN è OFF.

*⁴ Visualizzato solo se AUX IN è attivato.

*⁵ Visualizzato solo se Subwoofer è attivato.

*⁶ Vedere "Impostazioni preselezionate equalizzatore" (pagina 16).

*⁷ Vedere "Impostazione unità di misura per la correzione del tempo" (pagina 21).

*⁸ Visualizzato solo quando è impostato 2.2ch (3WAY).

*⁹ Vedere "Impostazione del modo EQ" (pagina 16).

*¹⁰ Vedere "Ricezione di stazioni RDS regionali (locali)" (pagina 9).

*¹¹ Vedere "Impostazione della ricezione PTY31 (Trasmissione di emergenza)" (pagina 10).

*¹² Vedere "Impostazione PI SEEK" (pagina 10).

*¹³ Vedere "Impostazione automatica dell'ora" (pagina 10).

*¹⁴ Se MultiEQ (pagina 16) è impostato su ON, non è possibile regolare questi elementi.

4 Ruotare il **codificatore a rotazione** per modificare l'impostazione, quindi premere ►/||/ENT.

(es.: selezionare Subwoofer ON oppure Subwoofer OFF.)

5 Tenere premuto **FUNC./SETUP** per almeno 2 secondi per ritornare al modo normale.

- Premere **AUDIO/RTN** per ritornare al modo **SETUP** precedente.
- Se non viene eseguita alcuna operazione entro 60 secondi, il modo **SETUP** viene annullato.

Impostazione Bluetooth

Selezionare Bluetooth dal menu di configurazione principale nel punto 2 di cui sopra.

Se è collegata una Bluetooth Box opzionale, è possibile fare una chiamata in vivavoce con un cellulare Bluetooth.

Eseguire questa impostazione quando la Bluetooth Box è collegata e si utilizza la funzione Bluetooth. Per informazioni dettagliate, consultare il Manuale utente della Bluetooth Box opzionale.

Impostazione della connessione Bluetooth IN

Bluetooth IN ADAPTER / Bluetooth IN OFF (impostazione iniziale)

Impostare ADAPTER quando è collegata la Bluetooth Box.

Impostazioni generali

GENERAL viene selezionato nel menu principale delle impostazioni al punto 2.

Impostazione messaggio di apertura compleanno (Birthday Set) mm/dd

Se Opening MSG è impostato su ON (vedere "Impostazione attivazione/disattivazione messaggio di apertura" a pagina 28) e si inserisce la propria data di nascita, in tale data viene visualizzato un messaggio.

Ruotare il **codificatore a rotazione** per impostare "mm" (mese), quindi premere ►/||/ENT. Ruotare nuovamente il **codificatore a rotazione** per impostare "dd" (giorno).

Impostazione visualizzazione orologio (Clock Mode)

AM (antimeridiane) 12:00 (12HOUR) / 00:00 (24HOUR) (impostazione iniziale)

E' possibile scegliere il tipo di visualizzazione dell'ora, 12-24 ore.

Attivazione/disattivazione visualizzazione orologio (Clock)

Clock ON (impostazione iniziale) / Clock OFF

Quando impostato su ON, l'ora viene sempre visualizzata nella parte inferiore sinistra del display.

Riproduzione di dati MP3/WMA/AAC (Play Mode)

CD-DA (impostazione iniziale) / CDDA&MP3/WMA

Questa unità è in grado di riprodurre CD contenenti dati CD e MP3/WMA/AAC (creati nel formato Enhanced CD (CD Extra)). Tuttavia, in alcune situazioni, la riproduzione dei CD di tipo Enhanced può essere difficoltosa. In questo caso, è possibile effettuare la riproduzione di una singola sessione contenente i dati CD. Quando un disco contiene sia dati CD sia dati MP3/WMA/AAC, la riproduzione inizia dalla parte dei dati CD del disco.

CD-DA: Possono essere riprodotti solo i dati CD nella sessione 1.

CDDA&MP3/WMA: È possibile riprodurre i dati CD, i file MP3/WMA/AAC nella modalità mista e i dischi multi-sessione.

- Configurare l'impostazione prima di inserire un disco. Se il disco è già stato inserito, è necessario rimuoverlo. (se si utilizza un caricatore MP3, è necessario cambiare i dischi.)

Guida al funzionamento del suono (Beep)

Beep ON (impostazione iniziale) / Beep OFF

Questa funzione emette un suono con tonalità variabile a seconda dei tasti che vengono premuti.

Attivazione/disattivazione del modo di silenziamento (INT Mute)

INT Mute ON / INT Mute OFF (impostazione iniziale)

Se è stato collegato un dispositivo provvisto della funzione di interruzione, l'audio verrà automaticamente eliminato ogni volta che il dispositivo avrà ricevuto tale segnale.

Impostazione del modo AUX+ Setup

AUX+ Setup ON / AUX+ Setup OFF (impostazione iniziale)

L'audio di un dispositivo esterno (ad esempio un lettore portatile) collegato al connettore iPod Direct di questa unità può essere utilizzato come ingresso, tramite un cavo di interfaccia iPod Direct/RCA.

Non è possibile collegare contemporaneamente un dispositivo esterno e un iPod.

AUX+ ON: Attivare l'impostazione quando è collegato un dispositivo esterno. Se viene premuto **SOURCE/** ed è selezionato AUX+, l'audio del dispositivo esterno viene utilizzato come ingresso per l'unità.

AUX+ OFF: Disattivare l'impostazione quando è collegato un iPod.

Impostazione del modo AUX (V-Link)

AUX IN ON / AUX IN OFF (impostazione iniziale)

È possibile immettere l'audio TV/video collegando a questo componente un cavo di interfaccia Ai-NET/RCA opzionale (KCA-121B) o un terminale di collegamento versatile (KCA-410C).

È possibile modificare la visualizzazione del nome AUX quando è attivato AUX IN. Premere ►/||/ENT quando AUX IN è impostato su ON, e selezionare AUX Name ruotando il **codificatore a rotazione**, quindi premere ►/||/ENT.

Di seguito, ruotare il **codificatore a rotazione** per selezionare il nome AUX desiderato. Se il KCA-410C è collegato, è possibile selezionare due nomi AUX.

- Tramite KCA-410C, è possibile collegare fino a 2 dispositivi esterni con uscita RCA. In questo caso, premere **SOURCE/** per selezionare il modo AUX e quindi premere **BAND/TA** per selezionare il dispositivo desiderato.

Impostazione dell'ingresso digitale esterno (Digital AUX)

Digital AUX ON / Digital AUX OFF (impostazione iniziale)

Quando sono collegati un processore audio digitale compatibile ALPINE Ai-NET (PXA-H701) e un lettore DVD (DVE-5207) non compatibile con Ai-NET, impostare Digital AUX su ON per fruire del suono surround a 5.1 canali.

- Premere **SOURCE/** e selezionare il modo D.AUX e regolare il volume, ecc.
- Una volta completata la selezione dell'ingresso, disattivare e riattivare l'avviamento. L'impostazione dell'interruttore relativo all'ingresso digitale ottico è completata.
- In base al processore audio collegato, è possibile che continui ad essere emesso il suono del lettore DVD, anche se la sorgente è stata cambiata. Se si verifica questo caso, disinserire l'alimentazione del lettore DVD.

Collegamento a un amplificatore esterno

Power IC ON (impostazione iniziale) / Power IC OFF

Quando è collegato un amplificatore esterno, la qualità del suono può essere migliorata interrompendo l'alimentazione dell'amplificatore integrato.

Power IC OFF: Utilizzare questo modo quando l'uscita dell'unità viene utilizzata per comandare un amplificatore esterno. Con questa impostazione, l'amplificatore interno dell'unità principale è disattivato e non può comandare gli altoparlanti.

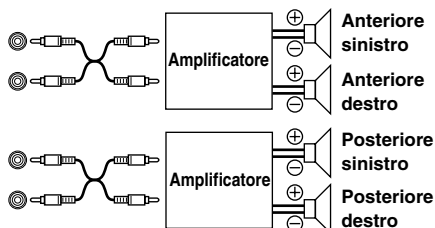

Power IC ON: Gli altoparlanti sono gestiti dall'amplificatore integrato.

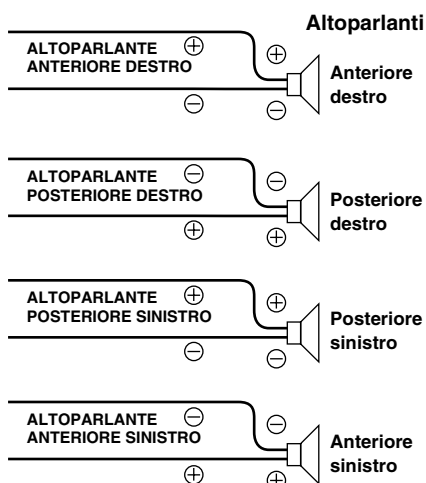

- Quando l'uscita dell'alimentazione è impostata su OFF, il sistema non emette alcun suono.

Impostazione del telecomando da volante adattivo

Steering ON / Steering OFF (impostazione iniziale)

Questa unità è compatibile con il telecomando adattivo del volante. Questa funzione consente il funzionamento dell'unità tramite l'invio del segnale del telecomando da volante.

Per servirsi del telecomando da volante, dopo aver attivato la funzione e premuto ►/||/ENT, eseguire le seguenti operazioni sui tasti.

Per ulteriori informazioni, consultare il rivenditore Alpine più vicino.

1 Selezionare la funzione assegnata ruotando il codificatore a rotazione.

(es.: selezionare SOURCE)

POWER ↔ SOURCE ↔ BAND ↔ VOL. UP ↔ VOL. DN ↔
PAUSE ↔ MUTE ↔ BWD ↔ FWD ↔ P. UP ↔ P. DN ↔
A.PROC ↔ POWER

FF SOURCE FF

2 Premere il tasto del telecomando da volante fino a quando non compare il valore del segnale modificato a sinistra del display.

(es.: Premere SOURCE del tasto del telecomando da volante.)

Il segnale modificato del telecomando da volante appare a sinistra del display.

DE SOURCE FF

Il valore del segnale modificato del telecomando da volante

3 Premere ►/||/ENT per confermare il valore di impostazione.

Il valore confermato del segnale del telecomando da volante appare a destra del display. Questa operazione determina l'attribuzione del funzionamento dell'unità al tasto del telecomando da volante.

DE SOURCE DE

Il valore confermato del segnale del telecomando da volante

4 Ripetere i passaggi da 1 a 3 e impostare ciascun tasto.

Al termine delle impostazioni, premere AUDIO/RTN per tornare al modo precedente.

Impostazione del font della lingua (Language Set)

Language 1 (impostazione iniziale) / Language 2 / Language 3

È possibile selezionare tre tipi di font.

Lingua 1: Font normale

Lingua 2: Font europeo

Lingua 3: Font russo

Dimostrazione

Demo ON / Demo OFF (impostazione iniziale)

Questa unità dispone di una funzione dimostrativa per display e audio.

- Per uscire dal modo Demo, impostare su Demo OFF.

Impostazione audio

AUDIO viene selezionato nel menu principale delle impostazioni al punto 2.

Subwoofer attivato e disattivato

Subwoofer ON (impostazione iniziale) / Subwoofer OFF

Quando il subwoofer è attivato, procedere come segue per regolare il livello di uscita del subwoofer.

- 1 Nel modo normale, premere più volte **AUDIO/RTN** per selezionare il modo **SUBWOOFER**.
SUBWOOFER → BASS → TREBLE → BALANCE → FADER → AUTO VOLUME → DEFEAT → VOLUME → SUBWOOFER
- 2 Regolare il livello ruotando il **codificatore a rotazione**.

Impostazione del sistema subwoofer

System1 (impostazione iniziale) / System2

Selezionare System1 o System2 per ottenere l'effetto subwoofer desiderato.

- System1:** Il livello del subwoofer cambia in base all'impostazione del volume principale.
- System2:** Il cambiamento del livello del subwoofer è diverso rispetto all'impostazione del volume principale. Ad esempio, anche con impostazioni di volume basso, il subwoofer è comunque udibile.

Impostazione del tipo di filtro

L=R (impostazione iniziale) / L/R

- L=R:** I diffusori sinistro e destro sono regolati in modo identico.
- L/R:** I diffusori sinistro e destro sono regolati singolarmente.

Impostazione della fase del subwoofer

SUBW. Phase 0° (impostazione iniziale) / SUBW. Phase 180°

La fase di emissione del subwoofer può essere **SUBWOOFER NORMAL (0°)** o **SUBWOOFER REVERSE (180°)**. Per regolare il livello, ruotare il **codificatore a rotazione**.

Impostazione dell'emissione del subwoofer (SUBW. Channel)

SUBW. Channel Stereo (impostazione iniziale) / Mono

È possibile impostare l'emissione del subwoofer so stereo o mono. Accertarsi di impostare l'emissione corretta per il tipo di subwoofer in uso.

- Stereo:** Emissione subwoofer stereo (L/R)
- Mono:** Emissione subwoofer mono

Impostazione della pendenza di risposta per l'altoparlante high range (TW Setup)

TW Setup Maker's (impostazione iniziale) / TW Setup User's

A seconda delle caratteristiche di risposta dell'altoparlante, prestare attenzione quando si imposta la pendenza dell'altoparlante high range su **FLAT** nel modo **2.2ch (3WAY)** (vedere "Regolazione e salvataggio delle impostazioni di crossover" a pagina 19), poiché potrebbero verificarsi danni agli altoparlanti.

- Maker's:** A protezione di eventuali danni agli altoparlanti, non è possibile impostare **FLAT** per la pendenza di risposta dell'altoparlante high range nel modo in **2.2ch (3WAY)**.
- User's:** È invece possibile impostare **FLAT** nel modo **2.2ch (3WAY)**.

Impostazione display

DISPLAY viene selezionato nel menu principale delle impostazioni al punto 2.

Cambiamento del colore dell'illuminazione (Illumination)

Illumination TYPE 1 (impostazione iniziale) / TYPE 2 / TYPE 3 / TYPE 4 / TYPE 5

TYPE 1 ↔ TYPE 2 ↔ TYPE 3 ↔ TYPE 4 ↔ TYPE 5

È possibile modificare il colore delle luci dei sette tasti seguenti. **SOURCE/☺**, **BAND/TA**, **◀**, **▶**, **◀◀**, **▶▶** e **MultEQ**.

- TYPE 1:** Se il colore dei sette tasti è blu, il colore dell'altro è verde.
- TYPE 2:** Se il colore dei sette tasti è verde, il colore dell'altro è verde.
- TYPE 3:** Se il colore dei sette tasti è blu, il colore dell'altro è rosso.
- TYPE 4:** Se il colore dei sette tasti è giallo, il colore dell'altro è rosso.
- TYPE 5:** Se il colore dei sette tasti è rosso, il colore dell'altro è rosso.

Controllo del regolatore luminoso

Dimmer Auto (impostazione iniziale) / Dimmer Manual

Impostare il controllo **Dimmer** su **Auto** per diminuire l'intensità dell'illuminazione dell'unità con i fari anteriori del veicolo accesi. Questo modo è utile se si ha la sensazione che l'illuminazione dei tasti dell'unità sia troppo intensa di notte.

- *Se il proprio veicolo dispone di un dispositivo di regolazione della luce per l'area del tachimetro, non collegare il cavo **DIMMER** (arancione) della radio a questo dispositivo di regolazione della luce.*

Impostazione del tipo di scorrimento

Scroll Type TYPE 1 / Scroll Type TYPE 2 (impostazione iniziale)

È possibile selezionare due tipi di scorrimento.

Selezionare il tipo di scorrimento preferito.

- TYPE 1: I caratteri scorrono da destra a sinistra, un singolo carattere alla volta, fino allo scorrimento completo del titolo.
- TYPE 2: Le parole vengono costruite da sinistra a destra, un singolo carattere alla volta. Una volta riempito, il display viene cancellato e le parole rimanenti vengono visualizzate in modo analogo, fino a mostrare tutte le parole del titolo.

Impostazione di scorrimento (Text Scroll)

Text Scroll Auto / Text Scroll Manual (impostazione iniziale)

Questo lettore CD può far scorrere i nomi di disco e brano registrati sui dischi CD-TEXT, oltre alle informazioni testuali di file MP3/WMA/AAC, nomi di cartella e tag.

- Auto: Le informazioni testuali del CD, i nomi di cartelle e file e le informazioni dei tag vengono fatti scorrere automaticamente.
- Manual: Le informazioni sopra elencate vengono fatte scorrere solo quando viene caricato un disco oppure quando si cambia canale o brano, e così via.

- *In alcune parti del display il testo potrebbe non scorrere, oppure il contenuto potrebbe cambiare.*

Modifica del carattere del Font (Font Select)

TYPE 1 (impostazione iniziale) / TYPE 2

È possibile selezionare due tipi di font.

Selezionate il tipo di font che vi piace maggiormente.

Modifica del tipo di animazione display (BGV Select)

OFF (impostazione iniziale) / TYPE 1 / TYPE 2 / TYPE 3 / TYPE 4

È possibile selezionare tra 4 tipi di animazione display per lo sfondo.

Impostazione della modifica del modo di visualizzazione della data (Calendar)

dd/mm/yyyy (impostazione iniziale) / yyyy/mm/dd / mm/dd/yyyy

È possibile modificare il modo di visualizzazione della data quando questa viene visualizzata.

- yyyy: indica l'anno
mm: indica il mese
dd: indica il giorno

es. dd/mm/yyyy → 25/12/2006

Impostazione attivazione/disattivazione messaggio di apertura

Opening MSG ON / Opening MSG OFF (impostazione iniziale)

Questa unità include una speciale funzione di messaggi con diverse caratteristiche che, quando attivata, visualizza messaggi di apertura per occasioni particolari. Per esempio, attivando questa funzione e accendendo l'unità il giorno del 25 Dicembre (a seconda delle impostazioni della data dell'unità), sul display viene visualizzato un augurio di Natale.

Impostazione sintonizzatore

TUNER (sintonizzatore) viene selezionato nel menu principale delle impostazioni al punto 2.

Regolazione dei livelli del segnale sorgente (FM Level)

FM Level High (impostazione iniziale) / FM Level Low

Se la differenza a livello di volume tra il lettore CD e la radio FM è eccessiva, regolare il livello del segnale FM.

iPod® (opzionale)

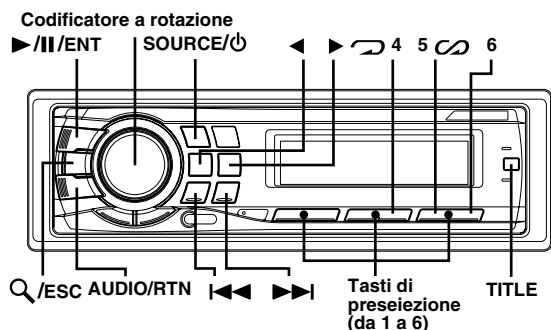

È possibile collegare un iPod® a questa unità utilizzando il cavo di collegamento di proprietà ALPINE FULL SPEED™ (KCE-422i) (venduto separatamente). Quando l'unità viene collegata mediante il cavo, i comandi del dispositivo iPod non sono utilizzabili.

- Impostare *AUX+ Setup* su *OFF* quando è collegato un iPod (vedere "Impostazione del modo *AUX+ Setup*" a pagina 25).

iPod compatibili con questa unità

- Questa unità può essere utilizzata con i modelli iPod, iPod photo, iPod mini o iPod nano di quarta generazione e successivi. Il modello iPod Shuffle non può essere utilizzato.
- Non è possibile collegare all'unità iPod con ghiera sensibile al tocco o "scroll wheel" e senza connettore Dock.
- Questa unità può essere usata con le seguenti versioni di iPod. Con le versioni precedenti il funzionamento corretto non è garantito.

iPod di quarta generazione: versione 3.1.1
iPod di quinta generazione: versione 1.1.2
iPod photo: versione 1.2.1
iPod mini: versione 1.4.1
iPod nano: versione 1.2

- Questa unità non può essere utilizzata con una versione del software antecedente il "28-06-2006". Per ulteriori informazioni sugli "aggiornamenti software iPod", fare riferimento al manuale di istruzioni del dispositivo iPod.

Riproduzione

1 Premere **SOURCE/⏻** per passare al modo iPod.

TUNER → DISC → iPod*¹ → CHANGER*² → TUNER

*¹ Solo se l'iPod è connesso.

*² Solo se il caricatore CD è connesso.

2 Premere **◀◀** o **▶▶** per selezionare il brano desiderato.

Ritorno all'inizio del brano in corso:

Premere **◀◀**.

Indietro veloce:

Tenere premuto **◀◀**.

Passaggio all'inizio del brano successivo:

Premere **▶▶**.

Avanti veloce:

Tenere premuto **▶▶**.

3 Per mettere in pausa la riproduzione, premere

▶/||/ENT.

Premere di nuovo **▶/||/ENT** per riprendere la riproduzione.

- Un brano in riproduzione sul dispositivo iPod collegato a questa unità prosegue la sua riproduzione dalla posizione di interruzione, dopo aver scollegato il dispositivo.

Ricerca di un brano

Un iPod può contenere centinaia di brani. Utilizzando le informazioni dei tag del file e organizzando i brani in playlist, la funzione di ricerca di questa unità facilita l'individuazione dei brani.

Ogni categoria musicale presenta la sua gerarchia. Utilizzare il modo Ricerca Playlist/Artista/Album/Brano/Podcast/Genere/Compositore per circoscrivere le ricerche in base alla tabella riportata di seguito.

Gerarchia 1	Gerarchia 2	Gerarchia 3	Gerarchia 4
Playlist	Brano	—	—
Artista*	Album*	Brano	—
Album*	Brano	—	—
Brano	—	—	—
Podcast	Episodio	—	—
Genere*	Artista*	Album*	Brano
Compositore*	Album*	Brano	—

Esempio: ricerca per artista

L'esempio seguente spiega come eseguire una ricerca per ARTIST. Per la stessa operazione è possibile utilizzare un altro modo Ricerca, con una gerarchia differente.

1 Premere **Q/ESC** per attivare il modo Selezione ricerca.

2 Ruotare il **codificatore a rotazione** per selezionare il modo di ricerca **Artista**, quindi premere **▶/||/ENT.**

Playlist ↔ Artist ↔ Album ↔ Song ↔ Podcast ↔ Genre ↔ Composer ↔ Playlist

3 Ruotare il **codificatore a rotazione** per selezionare l'**artista desiderato**, quindi premere **▶/||/ENT.**

4 Ruotare il **codificatore a rotazione** per selezionare un **album**, quindi premere **▶/||/ENT.**

5 Ruotare il **codificatore a rotazione** per selezionare un brano, quindi premere ►/||/ENT.

Il brano selezionato viene riprodotto.

- Tenere premuto ►/||/ENT per almeno 2 secondi in ciascuna gerarchia (eccetto la gerarchia BRANO) per riprodurre tutti i brani della gerarchia selezionata.
- Dopo aver selezionato [ALL] nel modo Ricerca con “*”, tenere premuto ►/||/ENT per almeno 2 secondi per riprodurre tutti i brani nel dispositivo iPod o nel modo Ricerca selezionato.
- Per annullare il modo Ricerca, tenere premuto Q/ESC per 2 secondi, o evitare l'esecuzione di operazioni per almeno 10 secondi.
- Nel modo Ricerca, premere AUDIO/RTN per ritornare al modo precedente.
- La ricerca non può essere effettuata durante la riproduzione M.I.X.
- Se la playlist selezionata nel modo di ricerca Playlist non contiene brani, viene visualizzata l'indicazione “NO SONG”.
- Se il dispositivo iPod nel modo di ricerca PODCAST non contiene dati podcast, viene visualizzata l'indicazione “NO PODCAST”.
- Se nel modo di ricerca Playlist viene selezionato il “nome iPod” memorizzato sul dispositivo iPod, quindi viene premuto ►/||/ENT, è possibile eseguire la ricerca di tutti i brani nel dispositivo iPod. Tenere premuto ►/||/ENT per almeno 2 secondi per riprodurre tutti i brani nel dispositivo iPod.
- La ricerca Podcast non è supportata su alcuni modelli di iPod.
- Se viene premuto uno dei **tasti di preselezione (da 1 a 6)** nel modo Ricerca, è possibile eseguire rapidamente una ricerca passando alla posizione specificata. Per ulteriori informazioni, fare riferimento a “Funzione di ricerca diretta” a pagina 30.

Ricerca rapida

È possibile ricercare un brano tra tutti i brani presenti nel dispositivo iPod senza selezionare album, artista e così via.

1 Per attivare il modo Ricerca rapida, tenere premuto Q/ESC per almeno 2 secondi.

2 Ruotare il **codificatore a rotazione** per selezionare il brano desiderato.

Il brano selezionato viene riprodotto immediatamente.

- Tenere premuto Q/ESC per almeno 2 secondi nel modo Ricerca per annullare. In caso contrario, se non viene eseguita alcuna operazione entro 10 secondi, il modo Ricerca viene annullato.
- Se il dispositivo iPod contiene molti brani, la ricerca può richiedere tempo.
- Se viene premuto uno dei **tasti di preselezione (da 1 a 6)** nel modo Ricerca, è possibile eseguire rapidamente una ricerca passando alla posizione specificata. Per ulteriori informazioni, fare riferimento a “Funzione di ricerca diretta” a pagina 30.

Funzione di ricerca diretta

La funzione di ricerca diretta dell'unità consente di ricercare album, brani e così via in modo più efficace. È possibile individuare facilmente qualsiasi brano nel modo Playlist/Artista/Album/Brano/Podcast/Genere/Compositore.

Nel modo Ricerca, premere uno dei **tasti di preselezione (da 1 a 6)** per saltare rapidamente una percentuale indicata del contenuto dei brani.

Esempio di ricerca per brano:

Se il dispositivo iPod contiene 100 brani, essi vengono divisi in 6 gruppi utilizzando le percentuali indicate di seguito. Questi gruppi sono assegnati ai tasti di preselezione (da 1 a 6).

Esempio 1:

Si supponga che il brano desiderato si trovi circa a metà (50%) della libreria: premere il tasto 4 per passare al 50° brano e ruotare il **codificatore a rotazione** per individuare il brano desiderato.

Esempio 2:

Si supponga che il brano desiderato si trovi circa alla fine (83%) della libreria: premere il tasto 6 per passare all'83° brano e ruotare il **codificatore a rotazione** per individuare il brano desiderato.

		Tutti i 100 brani (100%)					
		0%	17%	33%	50%	67%	83%
Tasti di preselezione		1	2	3	4	5	6
Brani		Primo brano	17° brano	33° brano	50° brano	67° brano	83° brano

Selezione di Playlist/Artista/Album/Podcast/Genere/Compositore

Cambiare playlist/artista/album/podcast/genere/compositore è molto semplice.

Ad esempio, se si ascolta una canzone di un album selezionato, è possibile cambiare l'album.

Premere ◀ o ▶ per selezionare playlist/artista/album/podcast/genere/compositore desiderato.

- Se per selezionare il brano è stato utilizzato il modo Ricerca, la funzione non è attiva.
- Se durante una ricerca per artista è stato selezionato un album, è possibile cercare altri album dello stesso artista.
- La funzione non è attiva durante la riproduzione casuale (M.I.X.).

Riproduzione casuale (M.I.X.)

La funzione di riproduzione casuale del dispositivo iPod è visualizzata come M.I.X. sulla presente unità.

Riproduzione casuale per album:



I brani di ciascun album sono riprodotti nell'ordine corretto. Al termine dei brani dell'album, viene selezionato in modo casuale l'album successivo. Questa procedura prosegue fino a quando sono stati riprodotti tutti gli album.

Riproduzione casuale per brano:

La riproduzione casuale consente di riprodurre in modo casuale i brani all'interno di una categoria selezionata (playlist, album e così via). I brani all'interno della categoria vengono riprodotti una sola volta, fino a quando sono stati riprodotti tutti i brani.

1 Premere **5** .

I brani vengono riprodotti in ordine casuale.

M.I.X.  → M.I.X.  → (off) → M.I.X. 
(Riproduzione casuale per album) (Riproduzione casuale per brano)

2 Per annullare la riproduzione M.I.X., selezionare (off) con la procedura descritta.

- Se viene selezionato un brano nel modo Ricerca album prima di selezionare la riproduzione M.I.X., i brani non vengono riprodotti in ordine casuale anche se viene selezionato Riproduzione casuale album.

Riproduzione casuale TUTTI:

La funzione di riproduzione casuale di tutti i brani consente di riprodurre tutti i brani sul dispositivo iPod in ordine casuale. Tutti i brani vengono riprodotti una sola volta, fino a quando sono stati riprodotti tutti i brani.

1 Premere **6**.

I brani vengono riprodotti in ordine casuale.

M.I.X. → (off) → M.I.X.
(Riproduzione casuale TUTTI)

2 Per annullare la riproduzione M.I.X., selezionare (off) con la procedura descritta.

- Se si seleziona la riproduzione casuale di tutti i brani, i brani selezionati riprodotti nel modo Ricerca vengono annullati.

Riproduzione ripetuta

Per il dispositivo iPod è disponibile soltanto la modalità di ripetizione singola.

Ripetizione singola:

Un singolo brano viene riprodotto ripetutamente.

1 Premere **4**.

Il brano viene riprodotto ripetutamente.

RPT → (off) → RPT
(Ripetizione singola)

2 Per annullare la riproduzione ripetuta, selezionare (off) con la procedura descritta.

- Durante la riproduzione ripetuta, non è possibile selezionare altri brani premendo **⏮** o **⏭**.

Visualizzazione di testo

È possibile visualizzare le informazioni dei tag per un brano sul dispositivo iPod.

Premere **TITLE**.

Ad ogni pressione il display cambia.

- Per cambiare il display quando Text Scroll è impostato su Manual, premere **TITLE** durante lo scorrimento del testo. Se lo scorrimento è terminato, premere **TITLE** per consentire di nuovo lo scorrimento.

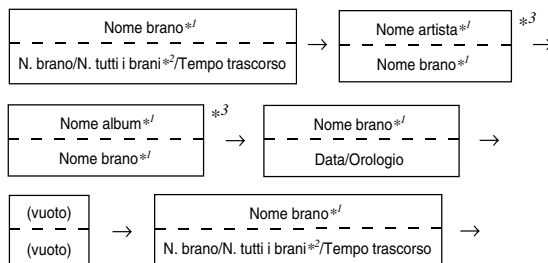

*¹ Informazioni relative ai tag

Quando l'impostazione di scorrimento (pagina 28) è impostata su "Auto", le informazioni dei tag scorrono automaticamente.

Se non è presente alcuna informazione di testo, non sarà visualizzata alcuna informazione.

*² Il numero dei brani visualizzati varia a seconda dei brani selezionati con la ricerca.

*³ Se è impostato Impostazione di scorrimento (pagina 28) su "Auto", il display non può essere cambiato premendo **TITLE** (titolo). Il contenuto del display si modifica alternativamente.

• Possono essere visualizzati soltanto caratteri alfanumerici (ASCII).

• Quando il dispositivo iPod è collegato all'adattatore, oppure se il nome dell'artista, dell'album o del brano creato in iTunes contiene un numero eccessivo di caratteri, i brani non possono essere riprodotti. Pertanto, si raccomanda un massimo di 250 caratteri. Il numero massimo di caratteri per l'unità principale è 128 (128 byte).

• Alcuni caratteri potrebbero non essere visualizzati correttamente.

• Se le informazioni di testo non sono supportate dall'unità, il display è vuoto.

Caricatore (opzionale)

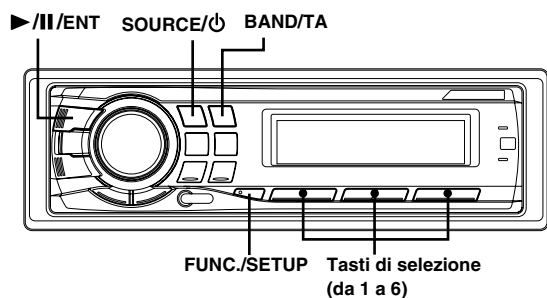

Controllo del caricatore CD (opzionale)

Se questa unità è compatibile con lo standard Ai-NET, può essere collegata a un caricatore CD opzionale da 6 o 12 dischi. Se il caricatore è collegato all'ingresso Ai-NET, esso sarà controllabile tramite questa unità.

Utilizzando il KCA-400C (dispositivo di commutazione multicaricatore) o il KCA-410C (terminale di collegamento versatile), questa unità può controllare più caricatori.

Per selezionare i caricatori CD, consultare "Selezione del multicaricatore (opzionale)" a pagina 32.

- I comandi di questa unità relativi all'uso del caricatore CD sono operativi solo se è collegato un caricatore CD.
- Questa unità può controllare sia il cambia DVD (opzionale) che il caricatore CD.

1 Premere SOURCE/⏻ per attivare il modo CHANGER.

Il display mostra il numero del disco e il numero del brano.

- L'indicatore della sorgente varia a seconda della sorgente collegata.
- Premere BAND/TA per commutare il modo Disco nel modo Caricatore.

2 Premere FUNC./SETUP per attivare il modo di selezione disco.

Modo selezione disco (Disco N.1~6) → Modo selezione disco* (Disco N.7~12) →

RPT/Modo M.I.X. → Modo selezione disco (Disco N.1~6)

3 Premere i tasti di selezione (da 1 a 6) corrispondente a uno dei dischi presenti nel caricatore CD.

Il numero del disco selezionato appare sul display e inizia la riproduzione del CD/MP3.

- Dopo aver selezionato il disco desiderato, è possibile procedere come per il lettore CD dell'unità.
Per ulteriori dettagli, consultare la sezione CD/MP3/WMA/AAC.

* Se è collegato un caricatore CD da 12 dischi.

Riproduzione di file MP3 con il caricatore CD (opzionale)

Se si collega un caricatore compatibile con lo standard MP3, è possibile riprodurre su questa unità solo CD-ROM, CD-R e CD-RW contenenti file MP3.

1 Premere SOURCE/⏻ per commutare nel modo Caricatore MP3.

2 Premere FUNC./SETUP per attivare il modo di selezione disco.

Modo di funzionamento M.I.X./REPEAT →

Modo di selezione Disc →

Modo di funzionamento M.I.X./REPEAT

3 Premere uno qualsiasi dei tasti di selezione (da 1 a 6) corrispondente a uno dei dischi presenti nel caricatore CD.

4 Per mettere in pausa la riproduzione, premere ►/||/ENT.

Premere di nuovo ►/||/ENT per riprendere la riproduzione.

- L'unità può riprodurre dischi contenenti sia dati audio che dati MP3.
- Per l'uso di dati MP3 con un caricatore CD compatibile con il formato MP3, consultare "CD/MP3/WMA/AAC" alle pagine da 12 a 15.

Selezione del multicaricatore (opzionale)

Il sistema Ai-NET Alpine può supportare fino a 6 caricatori CD.

Quando si utilizzano due o più caricatori, è necessario usare il KCA-400C (dispositivo di commutazione multicaricatore). Se si usa un dispositivo di commutazione è possibile collegare fino a 4 caricatori CD. Se si usano 2 dispositivi di commutazione si possono collegare fino a 6 caricatori CD. Se si utilizza KCA-410C (terminale di collegamento versatile), è possibile collegare due caricatori e due uscite esterne (AUX).

1 Premere SOURCE/⏻ sull'unità per attivare il modo Caricatore CD.

2 Premere BAND/TA per attivare il modo Selezione caricatore CD.

Il modo Selezione caricatore CD resta attivo per vari secondi.

3 Premere BAND/TA finché sul display non compare l'indicatore del caricatore CD desiderato.

- Se il caricatore CD selezionato non è collegato, sul display compare l'indicazione "NO CHANGER (No.)".
- Per utilizzare il caricatore selezionato, consultare "CD/MP3/WMA/AAC" (pagine 12-15).
- Per ulteriori dettagli sull'ingresso esterno (AUX) quando si usa KCA-410C, consultare "Impostazione del modo AUX (V-Link)" a pagina 25.

Telecomando

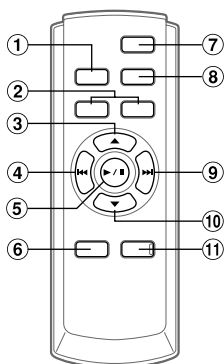

Comandi sul telecomando

- ① **Tasto sorgente**
Premere questo tasto per selezionare la sorgente audio.
- ② **Tasti di regolazione del volume**
Per aumentare il livello del volume:
Premere il tasto ▲

Per diminuire il livello del volume:
Premere il tasto ▼
- ③ **Tasto ▲**
Modo radio: questo tasto consente di selezionare, in ordine ascendente, le stazioni preprogrammate nelle preselezioni della radio come indicato di seguito.
1 → **2** ... **6** → **1**

Modo caricatore CD: tasto selezione disco (SU)
Premere questo tasto per selezionare un disco in ordine ascendente.

Modo MP3/WMA/AAC: tasto selezione cartella (SU)
Premere questo tasto per selezionare la cartella.

Modo caricatore CD compatibile MP3:
Tasto selezione cartella (SU) / selezione disco (SU)
Premere questo tasto per selezionare una cartella in ordine ascendente. Tenere premuto questo tasto per selezionare un disco in ordine ascendente.
Modo iPod: cambia playlist/artista/album.
- ④ **Tasto DN ◀◀**
Modo radio: tasto SEEK (GIÙ)
Modo CD/iPod: premere questo tasto per tornare all'inizio del brano corrente.
- ⑤ **Tasto ▶/||**
Premere questo tasto per passare da Play a Pausa per i CD.
- ⑥ **Tasto processore audio**
A ciascuna pressione del pulsante, la modalità del processore audio cambia.
Per ulteriori informazioni, vedere "Funzionamento del processore audio" come mostrato di seguito.
Premere questo tasto per attivare il modo processore audio esterno quando è collegato un processore audio esterno.*¹

*¹ Per il funzionamento del processore audio esterno, consultare il manuale di istruzioni del processore audio esterno acquistato.

- ⑦ **Tasto Power**
Premere questo tasto per accendere/spengere l'unità.
- ⑧ **Tasto banda**
Modo radio: tasto banda
Premere questo tasto per cambiare banda.

Modo caricatore: per cambiare caricatore.
- ⑨ **Tasto ▶▶**
Modo radio: tasto SEEK (SU)
Modo CD/iPod: premere questo tasto per avanzare all'inizio del brano successivo.
- ⑩ **Tasto ▼**
Modo radio: questo tasto consente di selezionare, in ordine discendente, le stazioni preprogrammate nelle preselezioni della radio come indicato di seguito.
6 → **5** ... **1** → **6**

Modo caricatore CD: tasto selezione disco (GIÙ)
Premere questo tasto per selezionare un disco in ordine discendente.
Modo MP3/WMA/AAC: tasto selezione cartella (GIÙ)
Premere questo tasto per selezionare la cartella.

Modo caricatore CD compatibile MP3:
Tasto selezione cartella (GIÙ) / selezione disco (GIÙ)
Premere questo tasto per selezionare un disco in ordine discendente. Tenere premuto questo tasto per selezionare un disco in ordine discendente.
Modo iPod: cambia playlist/artista/album.
- ⑪ **Tasto Mute**
Premere questo tasto per abbassare istantaneamente il volume di 20 dB. Premere di nuovo per annullare.

Funzionamento del processore audio

- 1 **Premere A.PROC per selezionare la modalità.**
Modalità normale → T.CORR → X-OVER → Modalità normale
- 2 **Premere ▲ o ▼ per selezionare la voce.**
Modalità di Correzione temporale (T.CORR)/Modalità Crossover (X-OVER):
Selezionare da MEMORY 1 a 6.

Sostituzione batteria

Batteria applicabile: utilizzare due batterie a secco "AAA" o equivalenti.

1 Apertura vano batterie

Far scorrere il coperchio del vano batterie premendo in modo deciso nella direzione indicata dalla freccia.

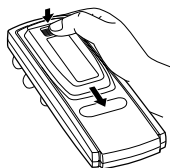

2 Sostituzione della batteria

Inserire le batterie, rispettando le polarità come illustrato.

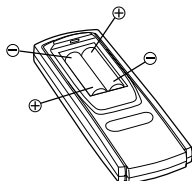

3 Chiusura del coperchio

Far scorrere il coperchio come illustrato fino a udire un clic.

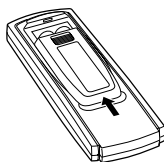

Controllabile con il telecomando

Rivolgere il trasmettitore del telecomando verso il sensore del telecomando.

Sensore del telecomando

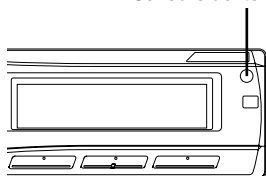

Collegabile alla scatola di interfaccia del telecomando

Questa unità può essere controllata usando i comandi audio del veicolo. Deve essere usata una scatola di interfaccia del telecomando opzionale Alpine. Per ulteriori informazioni, rivolgersi al rivenditore Alpine.

Informazioni

In caso di difficoltà

In caso di problemi, spegnere e riaccendere l'unità. Se l'unità continua a funzionare in modo anomalo, verificare le voci del seguente elenco di controllo. Questa guida aiuta a individuare eventuali problemi dipendenti dall'unità. Altrimenti, assicurarsi che il resto del sistema sia collegato correttamente o consultare un rivenditore autorizzato Alpine.

Base

L'unità non funziona e non c'è alcuna visualizzazione.

- L'avviamento del veicolo è disinserito.
 - Se collegata secondo le istruzioni, l'unità non funziona se l'avviamento del veicolo è disinserito.
- Collegamenti non corretti dei cavi di alimentazione (rosso) e della batteria (giallo).
 - Controllare i collegamenti dei cavi di alimentazione e della batteria.
- Fusibile saltato.
 - Controllare il fusibile dell'unità; se occorre, sostituirlo con un altro di valore adatto.
- Problema di funzionamento del microcomputer interno a causa di interferenze, e così via.
 - Premere l'interruttore RESET con una penna a sfera o un altro oggetto appuntito.

Radio

Impossibile ricevere le stazioni.

- Assenza di antenna o collegamenti aperti dei cavi.
 - Accertarsi che l'antenna sia collegata correttamente; sostituire l'antenna o il cavo, se necessario.

Impossibile sintonizzare le stazioni nel modo Ricerca.

- La zona presenta un segnale debole.
 - Assicurarsi che il sintonizzatore sia regolato nel modo DX.
- Se ci si trova in un'area di segnale primario, è possibile che l'antenna non sia messa a terra e collegata correttamente.
 - Controllare i collegamenti dell'antenna; assicurarsi che l'antenna abbia una messa a terra adeguata nella sua posizione di installazione.
- È possibile che la lunghezza dell'antenna non sia adeguata.
 - Assicurarsi che l'antenna sia completamente estesa; se rotta, sostituire l'antenna con una nuova.

La trasmissione è rumorosa.

- La lunghezza dell'antenna non è adeguata.
 - Estendere completamente l'antenna; sostituirla se è rotta.
- L'antenna non ha un'adeguata messa a terra.
 - Assicurarsi che l'antenna abbia una messa a terra adeguata nella sua posizione di installazione.

CD

Letture/Caricatore CD non funzionante.

- È stato superato l'intervallo di temperatura +50°C di funzionamento del CD.
 - Attendere che il interno del veicolo (o del bagagliaio) si raffreddi.

Il suono di riproduzione del CD risulta tremolante.

- Condensa di umidità nel modulo del CD.
 - Attendere che la condensa di umidità evapori (circa 1 ora).

Impossibile inserire il CD.

- Nel lettore CD è già presente un CD.
 - Estrarre il CD.
- Il CD viene inserito in modo non corretto.
 - Verificare che il CD sia inserito secondo le istruzioni della sezione sul funzionamento del lettore CD.

Impossibile far procedere rapidamente in avanti o indietro il CD.

- Il CD è stato danneggiato.
 - Estrarre il CD e gettarlo; l'uso nell'unità di un CD danneggiato può determinare danni al meccanismo.

Salti del suono nella riproduzione dei CD dovuti a vibrazioni.

- L'unità non è stata installata correttamente.
 - Installare di nuovo e in modo saldo l'unità.
- Il disco è molto sporco.
 - Pulire il disco.
- Il disco è graffiato.
 - Cambiare il disco.
- La lente di rilevamento è sporca.
 - Non utilizzare dischi di pulizia per lenti disponibili in commercio. Rivolgersi al rivenditore Alpine di zona.

Salti del suono nella riproduzione dei CD in assenza di vibrazioni.

- Il disco è sporco o graffiato.
 - Pulire il disco; i dischi danneggiati devono essere sostituiti.

Visualizzazioni di errore (solo lettore CD incorporato).

- Errore meccanico.
 - Premere **▲**. Dopo la scomparsa dell'indicazione di errore, inserire di nuovo il disco. Se il problema persiste anche dopo avere tentato la soluzione proposta, rivolgersi al rivenditore Alpine di zona.

Impossibile riprodurre un CD-R/CD-RW.

- Il CD non è stato finalizzato.
 - Eseguire la finalizzazione e tentare nuovamente la riproduzione.

MP3/WMA/AAC

Impossibile riprodurre file MP3, WMA o AAC.

- Si è verificato un errore di scrittura. Il formato del CD non è compatibile.
 - Assicurarsi che la masterizzazione del CD sia stata eseguita in un formato supportato. Consultare "Informazioni su MP3/WMA/AAC" (pagine 14-15), quindi eseguire di nuovo la masterizzazione in un formato supportato da questo dispositivo.

Audio

Gli altoparlanti non emettono alcun suono.

- L'unità non emette alcun segnale di uscita dall'amplificatore interno.
 - Power IC è impostato su "ON" (pagina 26).

iPod

I brani su un iPod non vengono riprodotti e non viene emesso audio.

- Il dispositivo iPod non è stato riconosciuto.
 - Eseguire un reset dell'unità e dell'iPod. Vedere "Avvio iniziale del sistema" (pagina 7). Per eseguire il reset del dispositivo iPod, consultare il relativo manuale dell'utente.

Indicazioni per il lettore CD

High Temperature

- Il circuito di protezione si è attivato a causa di alte temperature.
 - L'indicazione scompare quando la temperatura ritorna nei limiti di funzionamento.

No Disc

- Nessun CD inserito.
 - Inserire un CD.
- Anche se il disco è inserito, viene visualizzato “No Disc” e l’unità non inizia la riproduzione né espelle il disco.
 - Rimuovere il disco attraverso i seguenti passaggi:
 - Premere di nuovo il tasto ▲ per almeno 2 secondi.
 - Se il disco non viene ancora espulso, rivolgersi al rivenditore Alpine.

Error

- Errore del meccanismo.
 - 1) Premere il tasto ▲ ed espellere il CD.
 - Se il CD non viene espulso, rivolgersi al rivenditore Alpine.
 - 2) Se l’indicazione di errore persiste dopo l’espulsione, premere di nuovo il tasto ▲.
 - Se l’indicazione di errore non scompare dopo aver premuto alcune volte il tasto ▲, rivolgersi al rivenditore Alpine.
- *Quando viene visualizzato “Error”:*
 - Se è impossibile espellere il disco premendo ▲, premere l’interruttore RESET (vedere a pagina 7) e premere di nuovo ▲.
 - Se risulta ancora impossibile espellere il disco, rivolgersi al rivenditore Alpine.

PROTECT

- È stato riprodotto un file WMA protetto da copia.
 - Si possono riprodurre solo file non protetti da copia.

UNSUPPORTED

- È in uso una frequenza di campionamento/velocità di trasmissione non supportata dall’unità.
 - Utilizzare una frequenza di campionamento/velocità di trasmissione supportata dall’unità.

Indicazioni per il caricatore CD

High Temperature

- Il circuito di protezione si è attivato a causa di alte temperature.
 - L’indicazione scompare quando la temperatura ritorna nei limiti di funzionamento.

Error 01

- Problema di funzionamento nel caricatore CD.
 - Rivolgersi ad un rivenditore Alpine. Premere il tasto di espulsione del contenitore ed estrarre il contenitore dischi. Controllare l’indicazione. Inserire di nuovo il contenitore. Se non è possibile estrarre il contenitore, consultare il rivenditore Alpine.
- Impossibile espellere il contenitore.
 - Premere il tasto di espulsione del contenitore. Se non è possibile estrarre il contenitore, consultare il proprio rivenditore Alpine.

Error 02

- Un CD è rimasto all’interno del caricatore CD.
 - Premere il tasto di espulsione per attivare la funzione di espulsione. Quando il caricatore CD termina la funzione di espulsione, inserire un contenitore dischi vuoto nel caricatore CD per estrarre il disco rimasto al suo interno.

No Magazine

- Nessun contenitore presente nel caricatore CD.
 - Inserire un contenitore.

No Disc

- Disco indicato assente.
 - Scegliere un altro disco.

Indicazioni per il modo iPod

No iPod

- Il dispositivo iPod non è collegato.
 - Verificare che il dispositivo iPod sia collegato correttamente (vedere “Collegamenti”).
 - Verificare che il cavo non sia piegato in modo eccessivo.

NO SONG

- Non vi sono brani nel dispositivo iPod.
 - Scaricare i brani nell’iPod e collegarlo all’adattatore.

NO PODCAST

- Non vi sono dati podcast nel dispositivo iPod.
 - Scaricare i dati podcast nel dispositivo iPod e collegarlo all’unità.

Error 01

- Errore di comunicazione.
 - Spegnerlo e poi riaccenderlo.
 - Controllare il display ricollegando il dispositivo iPod e l’unità mediante il cavo iPod.

Error 02

- La versione del software del dispositivo iPod non è compatibile con l’unità.
 - Aggiornare la versione del software del dispositivo iPod in modo che sia compatibile con l’unità.

Caratteristiche tecniche

SEZIONE SINTONIZZATORE FM

Campo di sintonia	87,5-108,0 MHz
Sensibilità utilizzabile mono	0,7 μ V
Selettività canali alternativi	80 dB
Rapporto segnale/rumore	65 dB
Separazione stereo	35 dB
Rapporto di acquisizione	2,0 dB

SEZIONE SINTONIZZATORE MW

Campo di sintonia	531-1.602 kHz
Sensibilità (standard IEC)	25,1 μ V/28 dB

SEZIONE SINTONIZZATORE LW

Campo di sintonia	153-281 kHz
Sensibilità (standard IEC)	31,6 μ V/30 dB

SEZIONE LETTORE CD

Risposta in frequenza	5-20.000 Hz (\pm 1 dB)
Wow e Flutter (% WRMS)	Al di sotto dei limiti misurabili
Distorsione armonica totale	0,008% (a 1 kHz)
Gamma dinamica	95 dB (a 1 kHz)
Rapporto segnale/rumore	105 dB
Separazione tra canali	85 dB (a 1 kHz)

SEZIONE ACQUISIZIONE

Lunghezza d'onda	795 nm
Potenza laser	CLASS I

GENERALI

Alimentazione	14,4 V CC (11-16 V consentita)
Uscita potenza massima	60 W \times 4
Tensione massima di uscita preamplificazione	4 V/10 k ohm
Bassi	+20/-14 dB a 60 Hz
Acuti	\pm 14 dB a 10 kHz
Peso	1,7 kg (3 lbs, 11 oz)

DIMENSIONI DEL TELAIO

Larghezza	178 mm
Altezza	50 mm
Profondità	160 mm

DIMENSIONI DELLA PARTE ANTERIORE

Larghezza	170 mm
Altezza	46 mm
Profondità	24 mm

- *A causa di continui miglioramenti del prodotto, le caratteristiche tecniche e il design sono soggetti a variazioni senza preavviso.*

IL PRODUTTORE ALPINE ELECTRONICS INC. DI QUESTO APPARECCHIO MODELLO CDA-9887R DICHIARA CHE ESSO È CONFORME AL D.M. 28.08.1995 N.548. OTTEMPERANDO ALLE PRESCRIZIONI DI CUI AL D.M.25.6.1985 (PARAGRAFO 3. ALL A) ED AL D.M. 27.8.1987 (PARAGRAFO 3. ALL 1)

AVVERTENZA

**CLASS 1
LASER PRODUCT**

(parte inferiore del lettore)

Installazione e collegamenti

Per un utilizzo corretto, prima di installare o collegare l'unità, leggere attentamente quanto segue e le pagine 3 a 5 del presente manuale.

Avvertimento

ESEGUIRE CORRETTAMENTE I COLLEGAMENTI.

Altrimenti ne potrebbero derivare incendi o danni al prodotto.

UTILIZZARE SOLO IN VEICOLI CON TERRA NEGATIVA A 12 VOLT.

(se non si è sicuri, controllare con il proprio rivenditore.)
Diversamente si potrebbero causare incendi o altri danni.

PRIMA DI ESEGUIRE I COLLEGAMENTI, SCOLLEGARE IL CAVO DEL TERMINALE NEGATIVO DELLA BATTERIA.

Altrimenti potrebbero derivare scosse elettriche o altre lesioni dovute a cortocircuiti.

NON UTILIZZARE I CAVI PER EFFETTUARE ALTRI COLLEGAMENTI.

Non eliminare mai le parti isolanti dei cavi per alimentare altri apparecchi. Diversamente la capacità di trasporto di corrente del cavo in questione viene superata causando incendi o scosse elettriche.

NELL'EFFETTUARE I FORI, NON DANNEGGIARE I TUBI O I CAVI.

Nell'effettuare i fori nel telaio per l'installazione, fare attenzione a non entrare in contatto, danneggiare o ostruire i tubi, i condotti della benzina, i serbatoi o i cavi elettrici. La non osservanza di queste precauzioni potrebbe causare incendi.

PER ESEGUIRE I COLLEGAMENTI DI TERRA, NON UTILIZZARE BULLONI O DADI DEI SISTEMI DI FRENATA O DI STERZO.

Non utilizzare MAI bulloni o dadi dei sistemi di frenata e di sterzo (o di qualsiasi altro sistema di sicurezza), o dei serbatoi per eseguire l'installazione o per i collegamenti di terra. L'utilizzo di queste parti potrebbe inibire il controllo del veicolo e causare incendi o altro.

TENERE LE PARTI PICCOLE QUALI LE BATTERIE FUORI DALLA PORTATA DEI BAMBINI.

Se ingeriti potrebbero causare gravi danni. In caso di ingerimento, consultare immediatamente un medico.

NON INSTALLARE IN LUOGHI CHE POTREBBERO INTERFERIRE CON LE OPERAZIONI DI GUIDA QUALI LO STERZO O LA LEVA DEL CAMBIO.

Diversamente si potrebbe ostruire la visuale della strada o interferire con i movimenti del conducente e causare gravi incidenti.

Attenzione

I COLLEGAMENTI E L'INSTALLAZIONE DEVONO ESSERE EFFETTUATI DA PERSONALE QUALIFICATO.

I collegamenti e l'installazione dell'apparecchio richiedono conoscenze tecniche ed esperienza particolari. Per ragioni di sicurezza, contattare sempre il rivenditore presso il quale è stato acquistato il prodotto per eseguire l'installazione.

UTILIZZARE LE PARTI ACCESSORIE SPECIFICATE E INSTALLARLE IN MODO CORRETTO.

Assicurarsi di utilizzare solo parti accessorie specificate. L'utilizzo di altri componenti potrebbe danneggiare l'apparecchio all'interno o determinare in un'installazione non corretta. I componenti potrebbero non rimanere collegati in modo saldo e provocare problemi di funzionamento o pericoli.

SISTEMARE I CAVI IN MODO CHE NON VENGANO PIEGATI O COMPRESI DA PARTI METALLICHE TAGLIENTI.

Per evitare che vengano danneggiati o piegati, sistemare i cavi e i fili lontano da parti mobili (quali le guide dei sedili) o da parti taglienti o aguzze. Se i cavi vengono fatti passare attraverso un foro metallico, utilizzare un anello di gomma per evitare che l'isolante dei cavi venga tagliato dal bordo metallico del foro.

NON INSTALLARE IN LUOGHI ECCESSIVAMENTE UMIDI O POLVEROSI.

Evitare di installare l'apparecchio in luoghi eccessivamente umidi o polverosi. La presenza di umidità o polvere all'interno del prodotto potrebbe causare problemi di funzionamento.

Precauzioni

- Accertarsi di aver scollegato il cavo dal polo (-) della batteria, prima di installare il CDA-9887R. In tal modo, si ridurrà il rischio di danni all'unità in caso di cortocircuito.
- Assicurarsi di collegare i cavi differenziati in base al colore secondo lo schema. Collegamenti errati potrebbero causare problemi di funzionamento dell'unità o danneggiare il sistema elettrico dell'automobile.
- Quando si effettuano i collegamenti al sistema elettrico dell'automobile, tenere conto dei componenti installati in fabbrica (ad esempio, computer di bordo). Non utilizzare questi cavi per fornire alimentazione all'apparecchio. Quando si collega il CDA-9887R alla scatola dei fusibili, verificare che il fusibile preposto al circuito previsto per il CDA-9887R sia dell'ampereggio corretto. Diversamente, l'unità e/o l'automobile potrebbero subire dei danni. Se non si è certi dell'ampereggio, contattare un rivenditore Alpine.
- Il CDA-9887R impiega prese femmina di tipo RCA per il collegamento ad altre unità (ad es. l'amplificatore) munite di connettori RCA. Può essere necessario un adattatore per il collegamento ad altri apparecchi. In questo caso, richiedere l'assistenza al proprio rivenditore autorizzato Alpine.
- Assicurarsi di collegare i fili negativi degli altoparlanti (-) al rispettivo terminale (-). Non collegare mai i cavi destro e sinistro degli altoparlanti tra loro o al telaio dell'automobile.

IMPORTANTE

Annotare il numero di serie dell'unità nell'apposito spazio qui di seguito e conservarlo per uso futuro. Il numero di serie o il numero di serie inciso si trova nella parte inferiore dell'unità.

NUMERO DI SERIE: _____

DATA DI INSTALLAZIONE: _____

TECNICO MONTATORE: _____

LUOGO DI ACQUISTO: _____

Installazione

Attenzione

Non bloccare la ventola o il dissipatore di calore dell'unità, impedendo così la circolazione dell'aria. Se bloccati, il calore si accumulerà all'interno dell'unità e può provocare incendi.

Foro di ventilazione aria

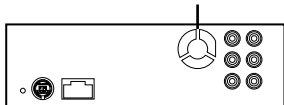

(Lato posteriore di CDA-9887R)

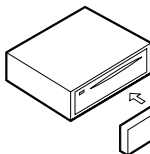

Pannello anteriore estraibile

Attenzione

Quando si installa questa unità nell'auto, non rimuovere il pannello anteriore estraibile. Se il pannello anteriore estraibile viene rimosso durante l'installazione, è possibile che venga esercitata una pressione eccessiva che potrebbe distorcere la piastra metallica che lo mantiene in sede.

- L'unità principale deve essere montata entro 35° rispetto al piano orizzontale, dalla parte posteriore a quella anteriore.

Inferiore a 35°

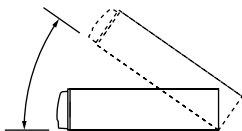

1

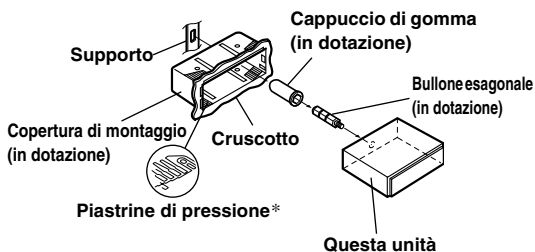

* Se la copertura di montaggio sembra allentata nel cruscotto, piegare leggermente le piastrine di pressione per risolvere il problema.

Rimuovere la copertura di montaggio dall'unità principale (vedere "Rimozione" a pagina 39). Inserire la copertura di montaggio nel cruscotto e fissarla con le maniglie metalliche.

2

Banda di montaggio in metallo

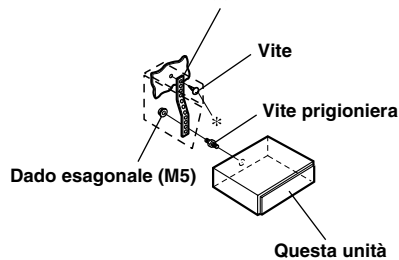

Se il veicolo è dotato di staffa, montare il bullone esagonale lungo sul pannello posteriore del CDA-9887R e applicare il cappuccio di gomma sul bullone esagonale. Se il veicolo non è dotato del supporto di montaggio, rinforzare l'unità principale con la banda di montaggio in metallo (non in dotazione). Collegare tutti i cavi del CDA-9887R secondo le istruzioni dettagliate riportate nella sezione COLLEGAMENTI.

- Per la vite *, procurarsi una vite adatta all'ubicazione di installazione nel telaio.

3

Inserire il CDA-9887R nel cruscotto. Una volta posta in sede l'unità, verificare che i perni di blocco siano ben assestati nella posizione abbassata. Questo risultato può essere ottenuto premendo in modo deciso sull'unità mentre si spinge verso il basso il perno di blocco con un piccolo cacciavite. In tal modo, si garantisce che l'unità sia correttamente bloccata e non fuoriesca accidentalmente dal cruscotto.

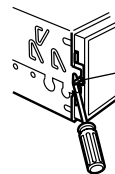

Perno di blocco

Rimozione

- Rimuovere il pannello anteriore estraibile.
- Utilizzare un piccolo cacciavite (o un oggetto simile) per spingere i perni di blocco nella posizione "sollevata" (vedere la figura precedente). Dopo avere sbloccato ciascun perno, alzare delicatamente l'unità per controllare che non si ribocchi prima di sbloccare il perno successivo.
- Estrarre l'unità, assicurandosi che sia sbloccata.

<AUTOMOBILE GIAPPANESE>

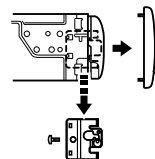

Pannello anteriore

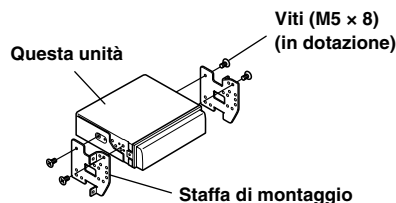

Collegamenti

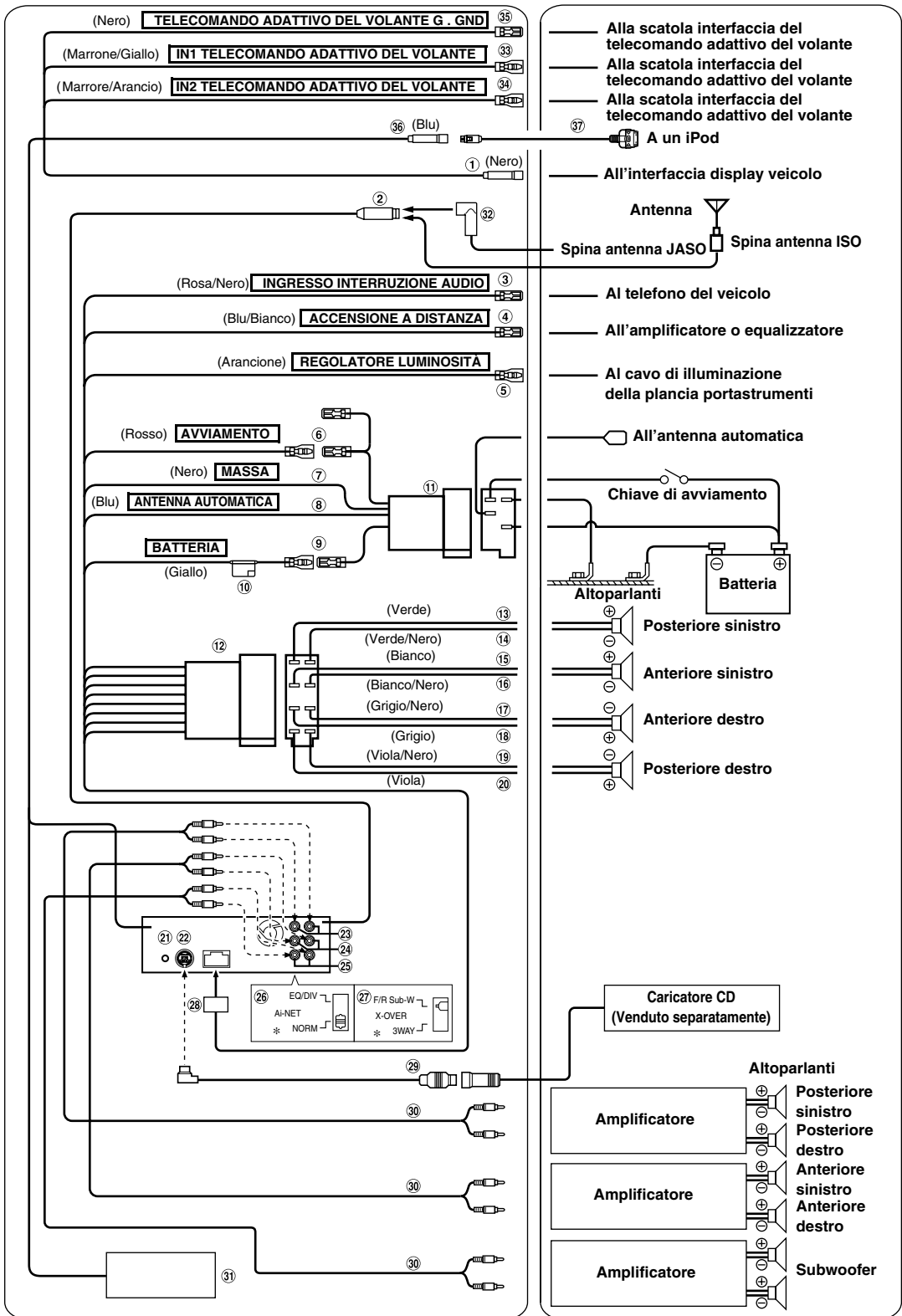

* L'etichetta è applicata sul fondo dell'unità.

- ① Connettore interfaccia display veicolo (Nero)**
Emette segnali di controllo interfaccia display veicolo. Collegare alla scatola dell'interfaccia display del veicolo opzionale.
Per informazioni dettagliate sui collegamenti, rivolgersi al più vicino rivenditore Alpine.
- ② Presa antenna**
- ③ Cavo di ingresso interruzione audio (Rosa/Nero)**
Collegare questo cavo all'uscita dell'interfaccia audio di un telefono cellulare, che fornisce cortocircuitazione a massa quando viene ricevuta una telefonata.
- ④ Cavo di accensione a distanza (Blu/Bianco)**
Collegare questo cavo al cavo di accensione a distanza dell'amplificatore o dell'elaboratore di segnali.
- ⑤ Cavo del regolatore di luminosità (Arancione)**
Questo cavo può essere collegato al cavo per l'illuminazione della plancia portastrumenti del veicolo. Permette di diminuire l'intensità della retroilluminazione dell'unità tramite il comando di regolazione di luminosità del veicolo.
- ⑥ Cavo di alimentazione asservita (avviamento) (Rosso)**
Collegare questo cavo a un terminale aperto sulla scatola fusibili del veicolo o a un'altra fonte di alimentazione inutilizzata che fornisca (+) 12 V solo quando l'avviamento è inserito o nella posizione accessoria.
- ⑦ Cavo di massa (Nero)**
Collegare questo cavo a una buona massa sul telaio del veicolo. Assicurarsi che il collegamento sia eseguito su metallo nudo e che sia fissato saldamente con la vite in metallo per lamiere in dotazione.
- ⑧ Cavo antenna automatica (Blu)**
Collegare questo cavo al terminale +B dell'antenna automatica, se possibile.
- *Questo cavo deve essere utilizzato soltanto per controllare l'antenna automatica del veicolo. Non utilizzare questo cavo per attivare amplificatori o elaboratori di segnali, e così via.*
- ⑨ Cavo batteria (Giallo)**
Collegare questo cavo al terminale positivo (+) della batteria del veicolo.
- ⑩ Portafusibili (15 A)**
- ⑪ Connettore alimentazione ISO**
- ⑫ Connettore ISO (uscita altoparlante)**
- ⑬ Cavo di uscita altoparlante posteriore sinistro (+) (Verde)**
- ⑭ Cavo di uscita altoparlante posteriore sinistro (-) (Verde/Nero)**
- ⑮ Cavo di uscita altoparlante anteriore sinistro (+) (Bianco)**
- ⑯ Cavo di uscita altoparlante anteriore sinistro (-) (Bianco/Nero)**
- ⑰ Cavo di uscita altoparlante anteriore destro (-) (Grigio/Nero)**
- ⑱ Cavo di uscita altoparlante anteriore destro (+) (Grigio)**
- ⑲ Cavo di uscita altoparlante posteriore destro (-) (Viola/Nero)**
- ⑳ Cavo di uscita altoparlante posteriore destro (+) (Viola)**
- ㉑ Connettore di interfaccia telecomando da volante**
Alla scatola di interfaccia del telecomando da volante. Per informazioni dettagliate sui collegamenti, rivolgersi al più vicino rivenditore Alpine.
- ㉒ Connettore Ai-NET**
Collegarlo al connettore di entrata o uscita di un altro prodotto (caricatore CD, equalizzatore, ecc.) dotato di Ai-NET.
- ㉓ Connettori RCA di uscita posteriore**
ROSSO corrisponde a destra, BIANCO a sinistra.
- ㉔ Connettori RCA di uscita anteriore**
ROSSO corrisponde a destra, BIANCO a sinistra.
- ㉕ Connettori RCA uscita subwoofer**
ROSSO corrisponde a destra, BIANCO a sinistra.
- ㉖ Interruttore di sistema**
Se si collega un processore tramite Ai-NET, impostare questo interruttore su EQ/DIV. Se non è collegato alcun dispositivo, impostare l'interruttore su NORM.
- *Prima di modificare l'impostazione dell'interruttore, assicurarsi di aver disattivato l'alimentazione.*
- ㉗ Impostazione dell'interruttore 2.2ch (3WAY)/4.2ch (F/R/Sub-W)**
Impostare l'interruttore 2.2ch (3WAY)/4.2ch (F/R/Sub-W) in base al proprio sistema audio.
- ㉘ Connettore alimentazione**
- ㉙ Cavo Ai-NET (in dotazione con il caricatore CD)**
- ㉚ Prolunga RCA (venduta separatamente)**
- ㉛ Convertitore DC/DC**
- *Non installare il convertitore in una posizione soggetta all'acqua quale sotto il tappetino o il condizionatore d'aria. Ciò potrebbe causare problemi di funzionamento.*
 - *Non attorcigliare il cavo del convertitore DC/DC con altri cavi audio, onde evitare disturbi nell'impianto.*
 - *Tenere il convertitore DC/DC lontano dai cavi dell'antenna e dalla parte posteriore dell'apparecchio, altrimenti potrebbero presentarsi disturbi durante la ricezione di programmi radio.*
- ㉜ Adattatore antenna ISO/JASO (venduto separatamente)**
A seconda del modello di veicolo, potrebbe essere necessario un adattatore per antenna ISO/JASO.
- ㉝ Cavo Ingresso 1 telecomando adattivo del volante (Marrone/Giallo)**
Alla scatola interfaccia del telecomando adattivo del volante.
Per informazioni dettagliate sui collegamenti, rivolgersi al più vicino rivenditore Alpine.
- ㉞ Cavo Ingresso 2 telecomando adattivo del volante (Marrone/Arancio)**
Alla scatola interfaccia del telecomando adattivo del volante.
Per informazioni dettagliate sui collegamenti, rivolgersi al più vicino rivenditore Alpine.
- ㉟ Telecomando adattivo del volante G.GND**
Alla scatola interfaccia del telecomando adattivo del volante.
Per informazioni dettagliate sui collegamenti, rivolgersi al più vicino rivenditore Alpine.
- ㊱ Connettore iPod Direct (Blu)**
Segnali di controllo per iPod.
Collegarlo a un iPod o a un Bluetooth Box opzionale.
Per utilizzare un telefono cellulare vivavoce, è necessaria una connessione Bluetooth Box opzionale. Per informazioni sul collegamento, consultare il Manuale utente del Bluetooth BOX opzionale. È possibile anche collegare quest'ultimo a un dispositivo esterno (come ad esempio un lettore portatile) utilizzando il cavo di interfaccia iPod Direct/RCA (venduto separatamente).
- * *Vedere "Impostazione del modo AUX+ Setup" (pagina 25).*
- AUX+ ON:** Quando è collegato il dispositivo esterno.
AUX+ OFF: Quando è collegato un iPod.
- ㊲ Cavo di collegamento FULL SPEED™ (KCE-422i) (venduto separatamente)**

La posizione dell'interruttore X-Over per un sistema 4.2ch (l'intervallo di frequenza è diviso tra i picchi alti per anteriore/posteriore e i bassi per il subwoofer).

La posizione dell'interruttore X-Over: F/R/Sub-W

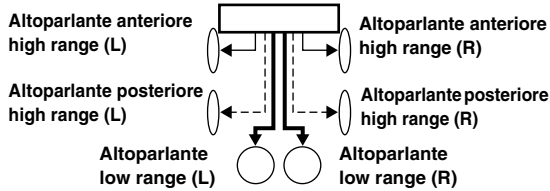

Posizione dell'interruttore X-Over per un sistema 2.2ch il cui intervallo di frequenza è diviso tra i picchi alti (posteriori), medi (anteriori) e bassi (subwoofer).

Posizione dell'interruttore X-Over: 3WAY

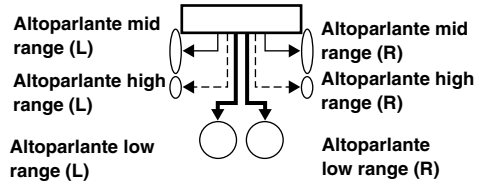

Uscite di questa unità:

——— Uscita anteriore

----- Uscita posteriore

———— Uscita SUB-W

- Utilizzare il cavo di uscita Sub-W per collegare l'unità all'altoparlante low range.
- È possibile utilizzare l'amplificatore integrato per consentire l'emissione audio dall'uscita anteriore/uscita posteriore.
- Non è possibile regolare l'attenuatore se è impostato su 3WAY.

Per evitare che rumori esterni disturbino il sistema audio.

- Collocare l'unità e disporre i cavi ad almeno 10 cm di distanza dai fili dell'auto.
- Tenere i cavi elettrici della batteria il più lontano possibile dagli altri cavi.
- Collegare il cavo di massa saldamente a un punto metallico nudo (eliminare vernice, sporco e grasso, se necessario) del telaio dell'auto.
- Se si aggiunge un dispositivo antidisturbi opzionale, collegarlo il più lontano possibile dall'unità. Presso i rivenditori Alpine sono disponibili vari dispositivi antidisturbi. Rivolgersi al proprio rivenditore per ulteriori informazioni.
- Il rivenditore Alpine conosce i rimedi migliori per la prevenzione dei disturbi. Rivolgersi al proprio rivenditore per ulteriori informazioni.



Car Audio and Navigation Systems

GERÄTE-PASS

AUDIO SYSTEME

Fahrzeugmarke: _____ Typ: _____

Amtl. Kennzeichen: _____

Name des Halters: _____

Straße: _____

Wohnort: _____

Bitte füllen Sie diesen Pass vollständig aus und bewahren Sie ihn außerhalb des Fahrzeugs auf:

Im Falle eines Diebstahls wird für Sie die Schadensabwicklung mit der Versicherung einfacher, und Sie erleichtern der Polizei die Fahndung nach den Tätern.

Händlerstempel

Tips der Polizei:

- Stellen Sie Ihr Fahrzeug stets gut sichtbar ab.
- Verschließen Sie Türen, Fenster, Schiebedach und Kofferraum immer, auch bei nur kurzer Abwesenheit.
- Lassen Sie keine Wertsachen sichtbar im Auto liegen.
- Wird Ihr Fahrzeug aufgebrochen, wenden Sie sich sofort an die nächste Polizeidienststelle.
- Belassen Sie Ihr Fahrzeug nach einem Aufbruch im Originalzustand.
- Informieren Sie sich über technische Sicherungsmöglichkeiten bei einer kriminalpolizeilichen Beratungsstelle.

Gerät 1

Modell-Nr.:

Hersteller:

Seriennummer:

A	L															
---	---	--	--	--	--	--	--	--	--	--	--	--	--	--	--	--

Kaufdatum: _____ Preis: _____

Scheda informazioni prodotto

Italiano

La compilazione di questo formulario è volontaria. Se compilate questo formulario, ritornandolo ad Alpine, i Vostri dati saranno raccolti in un file di riferimento per lo sviluppo dei nuovi prodotti Alpine. In aggiunta Voi potrete ricevere in futuro informazioni riguardanti i nuovi prodotti o la richiesta di una Vostra opinione circa i prodotti o i servizi forniti da Alpine. Se siete d'accordo, Vi preghiamo di ritornarci il formulario completato negli appositi spazi con i Vostri dati. In caso desideriate fornire altri commenti o richiedere informazioni aggiuntive, potete indirizzare il tutto a : Responsabile dipartimento Servizio Clienti Alpine Electronics (Europe) GmbH, Frankfurter Ring 117, 80807 München, Germany Phone: +49-(0)89-32 42 640

Q1. PRODOTTO ACQUISTATO

1. Lettore di cassette
2. Lettore CD
3. Lettore MD
4. Lettore DVD
5. CD Changer
6. Amplificatore
7. Altoparlante
8. Subwoofer
9. Radio Monitor
10. Monitor video
11. Sistema di navigazione
12. Processore/equalizzatore
13. Cambia CD/Video CD
14. Altro _____

Q2. NUMERO MODELLO: _____

Q3. DATA DI ACQUISTO:

Mese: _____ Anno: _____

Q4. In caso di acquisto di un sistema di navigazione, quale monitor possiede?

1. Alpine → (No. Modello) _____
2. Altro → Nome marca _____

Q5. NEGOZIO DI ACQUISTO:

1. Specialista Car Stereo
2. Negozio di audio/video
3. Negozio di elettronica/elettrodomestici
4. Negozio accessori automobile
5. Altro _____

Q6. Tipo di veicolo posseduto:

Marca: _____ Modello: _____
Anno _____ Anno _____
acquisto: _____ modello: _____

Q7. Modalità acquisto

1. Acquisto
2. Leasing

Q8. Scopo acquisto

1. Aggiunta
2. Sostituzione

- ↓
- * Marca sostituita
 - 1. Installato di fabbrica
 - 2. Alpine
 - 3. Altro → (Nome marca) _____

Q9. Avevate già acquistato prodotti Alpine?

1. No
2. Due o tre volte

Q10. Nell'acquistarlo, avete paragonato questo prodotto ad un'altra marca?

1. Sì → (Nome marca) _____
2. No

Q11. SESSO

1. Maschile
2. Femminile

Q12. ETÀ _____

Q13. STATO CIVILE

1. Celibe/nubile
2. Coniugato/coniugata

Q14. LAVORO

1. Proprietario di azienda/artigiano/libero professionista
2. Manager
3. Impiegato
4. Impiegato statale
5. Insegnante
6. Studente
7. Altro _____

Q15. Commenti _____

◆ I agree to the above stated terms of the Alpine Product Information Card.
◆ Ich stimme dem Kontakt durch Alpine für Informations- und Befragungszwecke zu.
◆ J'accepte les termes de cette carte d'information produit Alpine.
◆ Estoy conforme con los términos de la tarjeta de información sobre producto de Alpine.
◆ Accetto i termini della scheda informazioni prodotti Alpine.

_____ (Date/Datum/Date/Fecha/Data)

_____ (Signature/Unterschrift/Signature/Firma)

Name/Nom/Nombre/Nome

(First Name/Vorname/Prénom/Primer nombre/Nome)

(Surname/Familiennome/Nom de famille/Apellido/Cognome)

Home Address/Privatanschrift/Adresse/Dirección/Indirizzo

(Street/Straße/Rue/Calle/Via) (Post Code/Postleitzahl/Code postal/Código postal/Codice postale)

(Town/City/Stadt/Ville/Ciudad/Città) (Country/Land/Pays/Pais/Paese)

Telephone Number: _____

E-Mail/Correo electrónico: _____

Q1 NO. Other

Q2

Q3 Month Year

Q4 NO.1. Model No.
NO.2. Brand Name

Q5 NO. Other

Q6 Make: Model:
Purchased Year: Model Year:

Q7 NO.

Q8 NO. 1 Previous brand replaced. Brand Name
2 1. 2. 3.

Q9 NO.

Q10 1 Brand Name
NO. 2

Q11 NO.

Q12 | | years old

Q13 NO.

Q14 NO. Other

Q15 Comments

S/NO. LABEL

NE PAS AFFRANCHIR

NICHT FREIMACHEN
NO STAMP REQUIRED

REPOSE PAYEE/ WERBEANTWORT
ALLEMAGNE

ALPINE ELECTRONICS (EUROPE) GmbH
Frankfurter Ring 117, 80807 München,

Germany

LUFTPORT
PAR AVION
PRIORITAIRE