

FOR CAR USE ONLY/NUR FÜR AUTOMOBIL GEBRAUCH/POUR APPLICATION AUTOMOBILE UNIQUEMENT/
PARA USO EN AUTOMÓVILES/SOLO PER L'UTILIZZO IN AUTOMOBILE/ENDAST FÖR BILBRUK



RDS MP3 CD Receiver

CDE-9873RB
CDE-9871R/CDE-9871RR

MP3



- **OWNER'S MANUAL**
Please read before using this equipment.
- **BEDIENUNGSANLEITUNG**
Lesen Sie diese Bedienungsanleitung bitte vor Gebrauch des Gerätes.
- **MODE D'EMPLOI**
Veuillez lire avant d'utiliser cet appareil.
- **MANUAL DE OPERACIÓN**
Léalo antes de utilizar este equipo.
- **ISTRUZIONI PER L'USO**
Si prega di leggere prima di utilizzare il attrezzatura.
- **ANVÄNDARHANDLEDNING**
Innan du använder utrustningen bör du läsa igenom denna användarhandledning.

ALPINE ELECTRONICS MARKETING, INC.
1-1-8 Nishi Gotanda,
Shinagawa-ku,
Tokyo 141-0031, Japan
Phone 03-5496-8231

ALPINE ELECTRONICS OF AMERICA, INC.
19145 Gramercy Place, Torrance,
California 90501, U.S.A.
Phone 1-800-ALPINE-1 (1-800-257-4631)

ALPINE ELECTRONICS OF CANADA, INC.
777 Supertest Road, Toronto,
Ontario M3J 2M9, Canada
Phone 1-800-ALPINE-1 (1-800-257-4631)

ALPINE ELECTRONICS OF AUSTRALIA PTY. LTD.
161-165 Princes Highway, Hallam
Victoria 3803, Australia
Phone 03-8787-1200

ALPINE ELECTRONICS GmbH
Frankfurter Ring 117,
80807 München, Germany
Phone 089-32 42 640

ALPINE ELECTRONICS OF U.K. LTD.
Alpine House
Fletchamstead Highway, Coventry CV4 9TW, U.K.
Phone 0870-33 33 763

ALPINE ELECTRONICS FRANCE S.A.R.L.
(RCS PONTOISE B 338 101 280)
98, Rue de la Belle Etoile, Z.I. Paris Nord II,
B.P. 50016, 95945 Roissy Charles de Gaulle
Cedex, France
Phone 01-48638989

ALPINE ITALIA S.p.A.
Viale C. Colombo 8, 20090 Trezzano
Sul Naviglio (MI), Italy
Phone 02-484781

ALPINE ELECTRONICS DE ESPAÑA, S.A.
Portal de Gamarra 36, Pabellón, 32
01013 Vitoria (Alava)-APDO 133, Spain
Phone 945-283588

ALPINE ELECTRONICS (BENELUX) GmbH
Leuvensesteenweg 510-B6,
1930 Zaventem, Belgium
Phone 02-725-13 15

EN

DE

FR

ES

IT

SE

Índice

Manual de instrucciones

ADVERTENCIA

ADVERTENCIA	3
PRUDENCIA	3
PRECAUCIONES	3

Primeros pasos

Lista de accesorios	6
Conexión y desconexión de la alimentación	6
Extracción y fijación del panel frontal	6
Puesta en funcionamiento inicial del sistema	6
Ajuste del volumen	6

Radio

Funcionamiento de la radio	7
Almacenamiento manual de emisoras	7
Almacenamiento automático de emisoras	7
Sintonía de emisoras memorizadas	7

RDS

Establecimiento del modo del sistema RDS y recepción de emisoras RDS	8
Invocación de emisoras de RDS memorizadas	8
Recepción de emisoras de RDS regionales (locales)	8
Ajuste PI SEEK	9
Recepción de información sobre el tráfico	9
Recepción de información sobre el tráfico durante la reproducción de un disco compacto o la escucha de la radio	9
Visualización de radiotexto	9

CD/MP3

Reproducción	10
Repetición de reproducción	10
M.I.X. (Reproducción aleatoria)	11
Búsqueda en texto de CD	11

Búsqueda de nombre de archivo/carpeta (relativo a MP3)	11
Búsqueda rápida	12
Acerca de MP3	12

Ajuste de sonido

Ajuste de graves/agudos/balance (entre los altavoces derechos e izquierdos)/Fader (entre los altavoces delanteros y traseros)/Defeat	13
Ajuste del control de graves	13
Ajuste del control de agudos	14
Ajuste del filtro de paso alto	14
Activación/desactivación del efecto de sonoridad	14

Otras funciones

Visualización de texto	15
Utilización de la terminal de entrada externa (Sólo CDE-9873RB)	15

SETUP

Preferencias de sonido

Ajuste de los niveles de señal de las fuentes	16
Activación y desactivación del subwoofer	16
Ajuste del sistema de subwoofer	16

Preferencias visuales

Control de atenuación (Sólo CDE-9873RB)	16
Ajuste de tipo de desplazamiento	16
Ajuste de desplazamiento (TEXT SCR)	16
Demostración	17

MP3

Reproducción de datos MP3 (PLAY MODE)	17
---	----

Dispositivo externo

Conexión a un amplificador externo (POWER IC)	17
Configuración de AUX+ Mode	17
Configuración del modo AUX NAME (sólo CDE-9873RB)	17

iPod® (opcional)

Reproducción	18
Búsqueda de la canción deseada	18
Búsqueda rápida	19
Función de búsqueda directa	19
Selección de Lista de reproducción/Artista/ Álbum/Podcast/Género/Compositor	19
Reproducción aleatoria (M.I.X.)	20
Repetición de reproducción	20
Visualización de texto	20

Información

En caso de dificultad	21
Especificaciones	23

Ubicación y conexiones

Advertencia	24
Prudencia	24
Precauciones	24
Instalación	25
Conexiones	26

Manual de instrucciones

ADVERTENCIA

ADVERTENCIA

Este símbolo indica que las instrucciones son importantes. De no tenerse en cuenta, podría ocasionarse heridas graves o muerte.

NO REALICE NINGUNA OPERACIÓN QUE PUEDA DISTRAER SU ATENCIÓN Y COMPROMETER LA SEGURIDAD DURANTE LA CONDUCCIÓN DEL VEHÍCULO.

Las operaciones que requieren su atención durante más tiempo sólo deben realizarse después de detener completamente el vehículo. Estacione el vehículo en un lugar seguro antes de realizar dichas operaciones. De lo contrario, podría ocasionar un accidente.

MANTENGA EL VOLUMEN A UN NIVEL QUE NO LE IMPIDA ESCUCHAR LOS SONIDOS DEL EXTERIOR MIENTRAS CONDUCE.

Los niveles de volumen demasiado altos que reducen la percepción de otros sonidos como las sirenas de emergencia o posibles señales acústicas de advertencia en carretera (cruces de trenes, etc.) podrían ser peligrosos y provocar un accidente. LOS NIVELES DE VOLUMEN ALTOS EN EL VEHÍCULO TAMBIÉN PUEDEN DAÑAR EL SISTEMA AUDITIVO DE LOS PASAJEROS.

NO DESMONTE NI ALTERE LA UNIDAD.

Si lo hace, podrá ocasionar un accidente, un incendio o una descarga eléctrica.

UTILICE LA UNIDAD SOLAMENTE EN VEHÍCULOS QUE TENGAN 12 VOLTIOS CON NEGATIVO A MASA.

(Consulte a su distribuidor en caso de duda.) De no ser así, podría ocasionar un incendio, etc.

MANTENGA LOS OBJETOS PEQUEÑOS, COMO LAS PILAS, FUERA DEL ALCANCE DE LOS NIÑOS.

La ingestión de estos objetos puede provocar lesiones graves. Si esto ocurre, consulte con un médico inmediatamente.

UTILICE EL AMPERAJE CORRECTO CUANDO CAMBIE FUSIBLES.

De lo contrario, puede producirse un incendio o una descarga eléctrica.

NO OBSTRUYA LOS ORIFICIOS DE VENTILACIÓN O LOS PANELES DEL RADIADOR.

Si lo bloquea, el calor podría acumularse en el interior y producir un incendio.

UTILICE ESTE PRODUCTO CON APLICACIONES MÓVILES DE 12 V.

Si se emplea para otra aplicación distinta de la prevista, podría producirse un incendio, una descarga eléctrica u otras lesiones.

NO INTRODUZCA LAS MANOS, LOS DEDOS NI OTROS OBJETOS EXTRAÑOS EN LAS RANURAS DE INSERCIÓN O EN LAS ABERTURAS.

Si lo hiciera, podría sufrir heridas u ocasionar daños al equipo.

PRUDENCIA

Este símbolo indica que las instrucciones son importantes. De no tenerse en cuenta, podría ocasionarse heridas graves o daños materiales.

DEJE DE USAR LA UNIDAD INMEDIATAMENTE SI APARECE ALGÚN PROBLEMA.

Su uso en estas condiciones podría ocasionar lesiones personales o daños al producto. Lleve la unidad a un distribuidor Alpine autorizado o al Centro de servicio Alpine más próximo para repararla.

PRECAUCIONES

Limpieza del producto

Limpie el producto periódicamente con un paño suave y seco. Para limpiar las manchas más difíciles, humedezca el paño únicamente con agua. Cualquier otro líquido puede disolver la pintura o deteriorar el plástico.

Temperatura

Cerciórese de que la temperatura del interior de vehículo esté entre +60°C y -10°C antes de conectar la alimentación de la unidad.

Condensación de humedad

Usted puede oír fluctuaciones en el sonido de reproducción de un disco compacto debido a la condensación de humedad. Cuando suceda esto, extraiga el disco del reproductor y espere aproximadamente una hora hasta que se evapore la humedad.

Disco dañado

No intente reproducir discos rayados, deformados o dañados. La reproducción de un disco en malas condiciones podría dañar el mecanismo de reproducción.

Mantenimiento

Si tiene problemas, no intente reparar la unidad por sí mismo. Devuélvala a su proveedor Alpine o a la estación de servicio Alpine más cercana para que se la reparen.

No intente realizar nunca lo siguiente

No tire del disco ni lo sujete mientras esté insertándose en el reproductor mediante el mecanismo de carga automática. No intente insertar un disco en el reproductor mientras la alimentación del mismo esté desconectada.

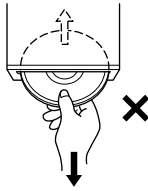

Inserción de los discos

El reproductor solamente aceptará un disco cada vez para su reproducción. No intente cargar más de un disco. Cerciñese de que la cara de la etiqueta esté hacia arriba cuando inserte el disco. Si inserta un disco incorrectamente, el reproductor mostrará el mensaje "ERROR". Si "ERROR" continúa mostrándose aún después de insertar el disco correctamente, presione el interruptor RESET con un objeto puntiagudo, como un bolígrafo. Si se reproduce un disco al conducir por una carretera muy accidentada pueden producirse saltos del sonido, aunque el disco no se rayará ni se dañará el reproductor.

Discos nuevos

Para evitar el atasco del CD, aparece "ERROR" si se insertan discos con superficies irregulares o no se insertan correctamente. Cuando se expulse un disco nuevo inmediatamente después de la carga inicial, utilice un dedo para comprobar los bordes del orificio central y de la periferia. Si nota abultamientos o irregularidades, es posible que el disco no pueda cargarse apropiadamente. Para eliminar los abultamientos, frote el borde interior del orificio central y de la periferia con un bolígrafo u otro objeto similar, y después inserte de nuevo el disco.

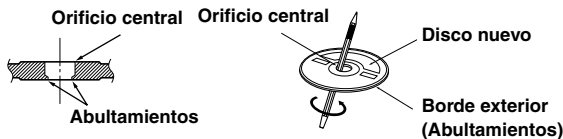

Discos de forma irregular

Asegúrese de utilizar solamente discos de forma redonda en esta unidad y nunca utilice ningún otro disco de forma especial. El uso de discos de forma especial podría causar daños al mecanismo.



Ubicación de instalación

Asegúrese de que esta unidad no se instala en una ubicación sujeta a:

- La luz solar directa ni el calor
- Elevada humedad y agua
- Polvo excesivo
- Vibraciones excesivas

Manejo correcto

No deje caer los discos mientras los manipule. Sujete los discos de forma que no queden huellas dactilares en su superficie. No pegue cintas, papeles ni etiquetas adhesivas en los discos. No escriba sobre los discos.

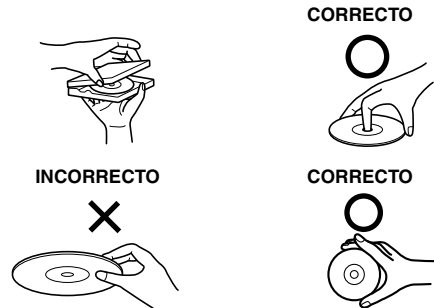

Limpieza de los discos

Las huellas dactilares, el polvo o la suciedad de la superficie de los discos podría hacer que el reproductor saltase las pistas. Para la limpieza rutinaria, frote la superficie de reproducción con un paño suave y limpio del centro hacia los bordes. Si la superficie está muy manchada, humedezca un paño suave y limpio en una solución de detergente neutro y frote el disco.



Accesorios para discos

Existen varios accesorios disponibles en el mercado para proteger la superficie de los discos y mejorar la calidad acústica. Sin embargo, la mayoría de accesorios influirán en el grosor y/o el diámetro de dichos discos. La utilización de tales accesorios podría cambiar las especificaciones estándar de los discos y provocar problemas de funcionamiento. No se recomienda utilizar estos accesorios al reproducir discos en reproductores de discos compactos Alpine.

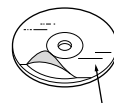

Hoja transparente

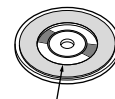

Estabilizador del disco

Manejo de discos compactos (CD/CD-R/CD-RW)

- No toque la superficie.
- No exponga el disco a la luz solar directa.
- No pegue etiquetas ni adhesivos.
- Limpie el disco cuando tenga polvo.
- Asegúrese de que no existen abultamientos en los bordes del disco.
- No utilice accesorios para discos disponibles en el mercado.

No deje el disco en el automóvil o en la unidad durante mucho tiempo. No exponga nunca el disco a la luz solar directa. El calor y la humedad pueden dañar el CD y puede que no sea posible reproducirlo de nuevo.

Para clientes que utilizan CD-R/CD-RW

- Si no se puede reproducir un CD-R/CD-RW, asegúrese de que se cerró (finalizó) la última sesión de grabación.
- Finalice el CD-R/CD-RW si es necesario y vuelva a intentar reproducirlo.

Acerca de los soportes que se pueden reproducir

Utilice únicamente discos compactos cuya cara de la etiqueta muestre debajo las marcas del logotipo del CD.



Si utiliza discos compactos sin especificar, no es posible garantizar un funcionamiento correcto.

Puede reproducir discos CD-R (CD-Recordable) y CD-RW (CD-ReWritable) que se hayan grabado únicamente en dispositivos de audio. También es posible reproducir discos CD-R/CD-RW que contengan archivos de audio de formato MP3.

- Algunos de los siguientes discos pueden no reproducirse en esta unidad:
CD defectuosos, CD con huellas dactilares, CD expuestos a la luz del sol o a temperaturas extremas (por ejemplo, discos que se hayan dejado dentro del coche o dentro de la unidad), CD grabados en condiciones inestables, CD con errores de grabación o en los que se haya intentado regrabar, CD protegidos contra copia que no se ajusten a los estándares de CD audio.
- Utilice discos con archivos MP3 cuyo formato sea compatible con esta unidad. Para obtener información más detallada, consulte las páginas 12-13.
- Los datos de sólo lectura presentes en un disco que no sean archivos de audio no producirán sonido al ser reproducidos.

-
- *Apple, el logotipo de Apple e iPod son marcas comerciales de Apple Computer, Inc., registradas en EE. UU. y otros países.*
 - *“Tecnología de codificación de audio MPEG Layer-3 con licencia de Fraunhofer IIS y Thomson.”*
 - *“El suministro de este producto sólo cubre la licencia para uso privado y no comercial, y no implica una licencia ni ningún derecho de uso de este producto en ninguna difusión comercial (es decir, que genere ingresos) en tiempo real (terrestre, por satélite, por cable y/u otros medios), la difusión/reproducción mediante Internet, intranets y/u otras redes o mediante otros sistemas de distribución de contenido electrónico, como aplicaciones de audio de pago o a petición. Es necesaria una licencia independiente para dicho uso. Si desea obtener más información, visite <http://www.mp3licensing.com>”*

Primeros pasos

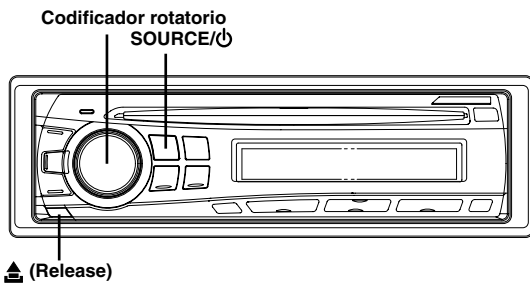

Lista de accesorios

- Unidad principal.....1
- Cable de alimentación.....1
- Funda de montaje.....1
- Maletín de transporte.....1
- Funda de caucho.....1
- Pasador hexagonal.....1
- Tornillo (M5 x 8).....4
- Manual del propietario..... 1 copia

Conexión y desconexión de la alimentación

Pulse **SOURCE/⏻** para encender la unidad.

- La unidad puede encenderse pulsando cualquier otro botón excepto ▲ (Release) y ▲.

Mantenga pulsado **SOURCE/⏻** durante, al menos, 2 segundos para apagar la unidad.

- La primera vez que se activa la alimentación, el volumen comienza desde el nivel 12.

Extracción y fijación del panel frontal

Extracción

- 1 Desconecte la fuente de alimentación de la unidad.
- 2 Pulse ▲ (Release) ubicado en la parte inferior izquierda hasta que el panel frontal salga hacia fuera.
- 3 Sujete la parte izquierda del panel frontal y extráigala.

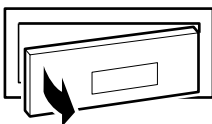

- El panel frontal puede que se caliente durante el uso normal (especialmente los terminales del conector del panel frontal.) Este comportamiento no es síntoma de un error.
- Para proteger el panel frontal, métalo en la caja de transporte suministrada.

- Cuando extraiga el panel frontal, no lo fuerce, ya que podría provocar un mal funcionamiento.

Fijación

- 1 Inserte la parte derecha del panel frontal en la unidad principal. Alinee la ranura del panel frontal con los salientes de la unidad principal.
- 2 Empuje la parte izquierda del panel frontal hasta que quede firmemente fijada en la unidad principal.

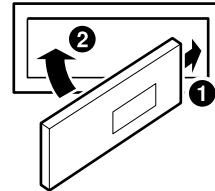

- Antes de fijar el panel frontal, cerciórese de que no haya suciedad ni polvo en los terminales del conector y de que no existan objetos extraños entre el panel frontal y la unidad principal.
- Fije el panel frontal con cuidado, sujetándolo por los lados para evitar pulsar cualquier botón por equivocación.

Puesta en funcionamiento inicial del sistema

Asegúrese de presionar el interruptor RESET cuando utilice la unidad por primera vez, después de cambiar la batería del coche, etc.

- 1 Desconecte la fuente de alimentación de la unidad.
- 2 Extraiga el panel frontal desmontable.
- 3 Pulse **RESET** con un bolígrafo u otro objeto puntiagudo.



Interruptor RESET

Ajuste del volumen

Gire el **codificador rotatorio** hasta obtener el sonido deseado.

Se puede conectar a la caja de la interfaz de control remoto del volante

Puede hacer funcionar esta unidad desde la unidad de control del vehículo cuando está conectado a una caja de la interfaz de control remoto del volante Alpine (opcional). Para más detalles, consulte a su distribuidor Alpine.

Radio

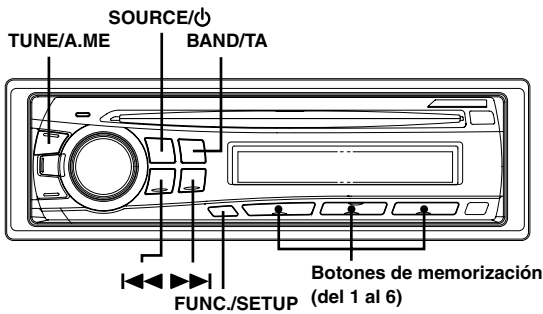

Funcionamiento de la radio

- 1 Pulse **SOURCE/⏻** para seleccionar el modo TUNER.
 - 2 Pulse repetidamente **BAND/TA** hasta que se visualice la banda deseada.
F1 (FM1) → F2 (FM2) → F3 (FM3) → MW → LW → F1 (FM1)
 - 3 Pulse **TUNE/A.ME** para seleccionar el modo de sintonización.
DX SEEK (modo distancia) → SEEK (modo local) → OFF (modo manual) → DX SEEK
- *El modo inicial es modo distancia.*
- Modo distancia:**
Se sintonizarán automáticamente las emisoras de señal intensa y débil (Sintonización con búsqueda automática).
- Modo local:**
Sólo se sintonizarán automáticamente las emisoras de señal intensa (Sintonización con búsqueda automática).
- Modo manual:**
La frecuencia se sintoniza de forma manual en varios pasos (Sintonización manual).- 4 Pulse **◀◀** o **▶▶** para sintonizar la emisora deseada.
Si mantiene pulsado **◀◀** o **▶▶**, la frecuencia cambiará continuamente.

Almacenamiento manual de emisoras

- 1 Seleccione la banda y sintonice la emisora que desee almacenar en la memoria.
 - 2 Mantenga pulsado, durante al menos 2 segundos, uno de los botones de memorización (del 1 al 6) en el que desee almacenar la emisora.
La emisora seleccionada se guarda.
El visualizador mostrará la banda, el número de memorización y la emisora almacenada.
- *Es posible memorizar hasta un total de 30 emisoras en los números de memorización (6 emisoras por cada banda; FM1, FM2, FM3, MW y LW).*
 - *Si almacena una emisora en un número de memorización que ya contiene otra emisora, la emisora anterior será reemplazada por la nueva.*
 - *Si el indicador **◀F▶** está iluminado, apáguelo pulsando **FUNC./SETUP** y, a continuación, puede realizar la operación.*

Almacenamiento automático de emisoras

- 1 Pulse repetidamente **BAND/TA** hasta que se visualice la banda deseada.
 - 2 Mantenga pulsado **TUNE/A.ME** durante, al menos, 2 segundos.
Durante el proceso de almacenamiento automático, la frecuencia del visualizador cambiará continuamente. El sintonizador buscará y almacenará automáticamente 6 emisoras de señal intensa en la banda seleccionada. Se almacenarán en los botones de memorización del 1 al 6 según el orden de intensidad de la señal.
Cuando finalice el almacenamiento automático, el sintonizador volverá a la emisora almacenada en la ubicación de memorización 1.
- *Si no hay emisoras almacenadas, el sintonizador volverá a la emisora original que estaba escuchando antes de iniciar el procedimiento de almacenamiento automático.*

Sintonía de emisoras memorizadas

- 1 Pulse repetidamente **BAND/TA** hasta que se visualice la banda deseada.
 - 2 Pulse cualquiera de los botones de memorización (del 1 al 6) que contenga en memoria la emisora de radio que desea.
El visualizador mostrará la banda, el número de presintonías y la frecuencia de la emisora seleccionada.
- *Si el indicador **◀F▶** está iluminado, apáguelo pulsando **FUNC./SETUP** y, a continuación, puede realizar la operación.*

RDS

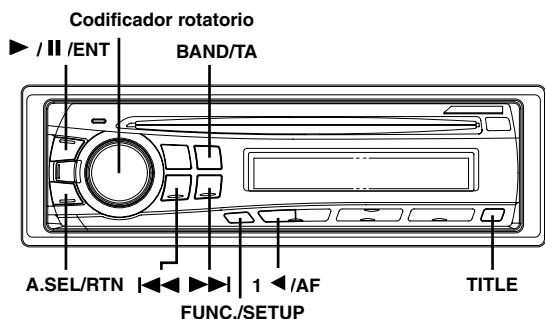

Establecimiento del modo del sistema RDS y recepción de emisoras RDS

El sistema de datos radiofónicos (RDS) es un sistema de radioinformación que utiliza la subportadora de 57 kHz de la emisión normal de FM. El sistema RDS le permitirá recibir gran variedad de datos, como información sobre el tráfico y nombres de las emisoras, y resintonizar automáticamente una emisora de señal más intensa que esté transmitiendo el mismo programa.

- 1 Pulse **FUNC./SETUP** para que el indicador **<F>** se ilumine.
- 2 Pulse **1 </AF** para activar el modo RDS.
- 3 Pulse **<< o >>** para sintonizar la emisora RDS deseada.
- 4 Pulse **1 </AF** de nuevo para desactivar el modo RDS.
- 5 Pulse **FUNC./SETUP** para activar el modo normal. El indicador **<F>** se apaga.

- Utilice la unidad mientras esté iluminado el indicador **<F>**. Si no ha realizado ninguna operación en menos de 10 segundos, el indicador **<F>** se apagará.

Los datos de señal digital de RDS incluyen lo siguiente:

PI	Identificación de programas
PS	Nombre del servicio del programa
AF	Lista de frecuencias alternativas
TP	Programa de tráfico
TA	Anuncios sobre el tráfico
EON	Otras redes mejoradas

Invocación de emisoras de RDS memorizadas

- 1 Pulse **FUNC./SETUP** para que el indicador **<F>** se ilumine.
- 2 Pulse **1 </AF** para activar el modo RDS.
- 3 Pulse **FUNC./SETUP** para activar el modo normal. El indicador **<F>** se apaga.
- 4 Asegúrese de que se apaga el indicador **<F>** y, a continuación, pulse el botón de memorización que contenga la emisora RDS deseada.
- 5 Si no es posible recibir la emisora memorizada ni las de la lista de AF:

Cuando el ajuste PI SEEK se encuentra activado (consulte "Ajuste PI SEEK" en la página 9), la unidad vuelve a buscar una emisora en la lista PI (identificación de programas). Si todavía no pueden recibirse emisoras en la zona, la unidad visualizará la frecuencia de la emisora y el número de memorización desaparecerá. Si el nivel de la señal de la emisora regional (local) sintonizada se debilita hasta el punto en el que no pueda recibirse, pulse el mismo botón de memorización para sintonizar la emisora regional de otro distrito.

- Para memorizar las emisoras de RDS, consulte la sección de Operación de la radio. Las emisoras de RDS solamente podrán memorizarse en las bandas F1, F2 y F3.
- Utilice la unidad mientras esté iluminado el indicador **<F>**. Si no ha realizado ninguna operación en menos de 10 segundos, el indicador **<F>** se apagará.

Recepción de emisoras de RDS regionales (locales)

- 1 Mantenga pulsado **FUNC./SETUP** durante al menos 2 segundos para activar el modo SETUP.
 - 2 Gire el **codificador rotatorio** para seleccionar el modo **RDS REGIONAL** y, a continuación, pulse **>/II/ENT**.
 - 3 Gire el **codificador rotatorio** para seleccionar **ON** u **OFF**.
En el modo OFF, la unidad continuará recibiendo automáticamente la emisora de RDS local relacionada.
 - 4 Si mantiene pulsado **FUNC./SETUP** durante al menos 2 segundos, volverá al modo normal.
- Pulse **A.SEL/RTN** para regresar al modo anterior.
 - Si no se realiza ninguna operación en un espacio de 60 segundos, la unidad vuelve al modo normal.

Ajuste PI SEEK

- 1 Mantenga pulsado **FUNC./SETUP** durante al menos 2 segundos para activar el modo SETUP.
- 2 Gire el **codificador rotatorio** para seleccionar el modo PI SEEK y, a continuación, pulse ►/II/ENT.
- 3 Gire el **codificador rotatorio** para seleccionar ON u OFF.
- 4 Si mantiene pulsado **FUNC./SETUP** durante al menos 2 segundos, volverá al modo normal.

- Pulse A.SEL/RTN para regresar al modo anterior.
- Si no se realiza ninguna operación en un espacio de 60 segundos, la unidad vuelve al modo normal.

Recepción de información sobre el tráfico

- 1 Mantenga pulsado **BAND/TA** durante al menos 2 segundos para que el indicador "TA" se encienda.
- 2 Pulse ◀◀ o ▶▶ para seleccionar la emisora de información sobre el tráfico deseada.

Cuando se sintoniza una emisora de información sobre el tráfico, se ilumina el indicador "TP".

La información sobre el tráfico solamente se oír cuando se esté emitiendo. Si no se está emitiendo información sobre el tráfico, la unidad permanecerá en el modo de espera.

Cuando comience una emisión de información sobre el tráfico, la unidad la recibirá automáticamente y en la pantalla aparecerá "TRF-INFO" durante 5 segundos.

Cuando finalice la transmisión de información sobre el tráfico, la unidad pasará automáticamente al modo de espera.

- Si no desea escuchar la información sobre el tráfico que esté recibiendo, pulse ligeramente el botón **BAND/TA** para saltar tal información. El modo TA permanecerá activado para recibir la siguiente emisión de información sobre el tráfico.
- Si cambia el volumen cuando esté recibiendo información sobre el tráfico, la unidad memorizará el nuevo volumen ajustado. La próxima vez que reciba información sobre el tráfico, la recibirá automáticamente al nivel de volumen memorizado.
- En el modo TA, la sintonización SEEK únicamente selecciona las emisoras de TP.

Recepción de información sobre el tráfico durante la reproducción de un disco compacto o la escucha de la radio

- 1 Mantenga pulsado **BAND/TA** durante al menos 2 segundos para que el indicador "TA" se encienda.
- 2 Pulse ◀◀ o ▶▶ para seleccionar una emisora de información sobre el tráfico, si es necesario.

Cuando comience la emisión de información sobre el tráfico, la unidad silenciará el reproductor de discos compactos o la emisora de FM normal de forma automática.

Cuando finalice la emisión de información sobre el tráfico, la unidad volverá automáticamente a la reproducción de la fuente que estaba escuchándose antes de comenzar dicha emisión.

Cuando no puedan recibirse emisoras de información sobre el tráfico:

En el modo de discos compactos:

Cuando ya no se pueda recibir señal de TP, se seleccionará automáticamente la emisora de información sobre el tráfico de otra frecuencia.

- El receptor dispone de la función de otras redes mejoradas (EON) para seguir la pista de frecuencias alternativas adicionales a la lista de AF. La parte subrayada del indicador "EON" se enciende mientras se recibe una emisora RDS EON. Si la emisora que esté recibiendo no emite información sobre el tráfico, el receptor sintonizará automáticamente la emisora relacionada que emita información sobre el tráfico cuando inicie la emisión.

- 3 Mantenga pulsado **BAND/TA** durante al menos 2 segundos para activar el modo de recepción de información.

El indicador "TA" se apaga.

Visualización de radiotexto

Puede visualizarse mensajes en texto de una emisora de radio.

Pulse **TITLE** durante la recepción de FM en el modo de radio para seleccionar la visualización del texto de la radio.

El visualizador cambiará cada vez que presione el botón.

Si hay PS (Nombre del servicio del programa):

PS (Nombre del servicio del programa)* → RADIO TEXTO → PS (Nombre del servicio del programa)

- * Mantenga pulsado **TITLE** durante al menos 2 segundos si PS aparece en el modo de radio; la frecuencia aparecerá durante 5 segundos.

Si no hay PS (Nombre del servicio del programa):

FRECUENCIA → RADIO TEXTO → FRECUENCIA

El visualizador mostrará "WAITING" durante unos segundos, luego comenzará a visualizarse el mensaje en texto.

- Si no hay mensaje en texto que se pueda recibir, o si la unidad no puede recibir el mensaje en texto adecuadamente, el visualizador mostrará "NO TEXT".

CD/MP3

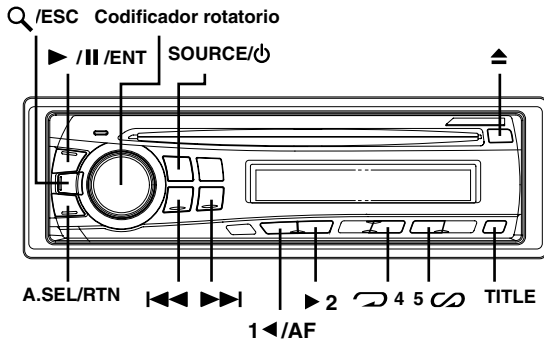

Reproducción

1 Inserte un disco con la etiqueta hacia arriba.

El reproductor introducirá automáticamente el disco dentro de la unidad, lo que activará el indicador luminoso "DISC IN".

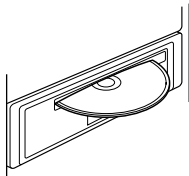

Si ya hay un disco insertado, pulse SOURCE/⏻ para cambiar al modo DISC.

Cada vez que pulse el botón cambiará el modo.

TUNER → DISC → AUX*¹ → iPod*² → TUNER

*¹ Sólo CDE-9873RB. Consulte "Utilización de la terminal de entrada externa" (página 15).

*² Sólo cuando el iPod está conectado.

2 Cuando esté reproduciendo MP3, pulse 1 ◀/AF o ▶ 2 para seleccionar la carpeta que desee.

Manteniendo pulsado 1 ◀/AF o ▶ 2 se cambiarán las carpetas de forma continua.

3 Pulse ◀◀ o ▶▶ para seleccionar la pista (o archivo) deseado.

Para volver al principio de la pista (o archivo) actual:
Pulse ◀◀.

Retroceso rápido:
Mantenga pulsado ◀◀.

Para avanzar hasta el principio de la pista (o archivo) siguiente:
Pulse ▶▶.

Avance rápido:
Mantenga pulsado ▶▶.

4 Para hacer una pausa en la reproducción, pulse ▶/II/ENT.

Si vuelve a pulsar ▶/II/ENT, volverá a activarse la reproducción.

5 Para expulsar el disco, pulse ▲.

- No extraiga un CD durante el proceso de expulsión. No cargue más de un disco a la vez. Cualquiera de estas operaciones puede provocar un mal funcionamiento.
- Si el CD no se expulsa, mantenga pulsado ▲ durante al menos 2 segundos.
- El indicador "DISC IN" se ilumina al insertar un disco.
- El reproductor de CD puede reproducir discos que contengan datos de audio y datos MP3.
- El visualizador de pistas en la reproducción de datos MP3 muestra el número de archivos grabados en el disco.
- El tiempo de reproducción puede no mostrarse correctamente cuando se reproduce un archivo grabado en VBR (velocidad variable de bits).

Visualización de reproducción de MP3

El número de carpeta y el de archivo se mostrarán como se describe a continuación.

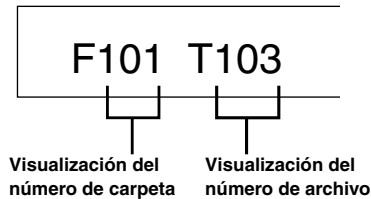

- Pulse TITLE para cambiar la visualización. Consulte "Visualización de texto" (página 15) para obtener información acerca del cambio de visualización.

Repetición de reproducción

Pulse ↻ 4 para reproducir de forma repetida la pista que esté reproduciéndose.

La pista (o el archivo) se reproducirá de forma repetida.

Pulse ↻ 4 de nuevo y seleccione OFF para desactivar el modo de repetición.

Modo de disco compacto (CD):

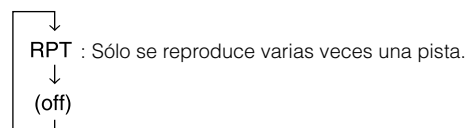

Modo MP3:

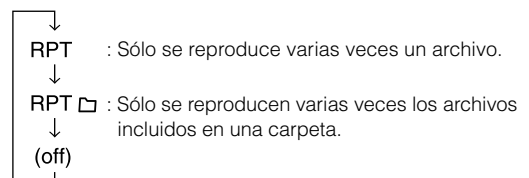

M.I.X. (Reproducción aleatoria)

Pulse 5 en el modo de reproducción o pausa.

Las pistas (o archivos) del disco se reproducirán en secuencia aleatoria.

Para cancelar la reproducción M.I.X., pulse 5  de nuevo.

Modo de disco compacto (CD):



Modo MP3:

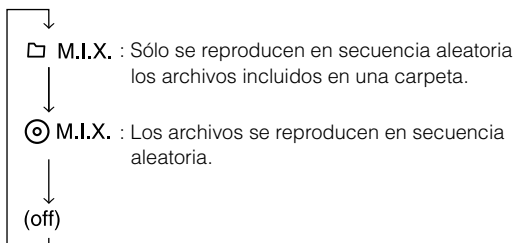

Búsqueda en texto de CD

Las pistas se pueden buscar y reproducir usando el texto de CD en el disco. En el caso de discos que no admitan texto, las búsquedas se pueden realizar usando los números de pista.

1 Pulse /ESC durante la reproducción.

De esta forma, se activará el modo de búsqueda.

2 Gire el **codificador rotatorio** para seleccionar la pista que desee y, a continuación, pulse /II /ENT.

Se reproducirá la pista seleccionada.

- Mantenga pulsado  /ESC durante al menos 2 segundos en el modo de búsqueda para cancelarlo. El modo de búsqueda también se cancela cuando no se ha realizado ninguna operación durante 10 segundos.
- Cuando se está reproduciendo en modo M.I.X. no se pueden realizar búsquedas de texto de CD.

Búsqueda de nombre de archivo/carpeta (relativo a MP3)

Es posible buscar y mostrar nombres de carpeta y de archivo durante la reproducción.



1 Durante la preproducción de MP3, pulse /ESC para activar el modo de búsqueda.

2 Gire el **codificador rotatorio** para seleccionar el modo de búsqueda de nombre de carpeta o de archivo y, a continuación, pulse /II /ENT.

Modo de búsqueda de nombres de carpetas

3 Gire el **codificador rotatorio** para seleccionar la carpeta que desee.

4 Mantenga pulsado /II /ENT durante al menos 2 segundos para reproducir el primer archivo de la carpeta seleccionada.

- Mantenga pulsado  /ESC durante al menos 2 segundos en el modo de búsqueda para cancelarlo. El modo de búsqueda también se cancela cuando no se ha realizado ninguna operación durante 10 segundos.
- Para buscar archivos en el modo de búsqueda de nombres de carpetas, pulse  /II /ENT. Podrá buscar archivos en la carpeta.
- Pulse A.SEL/RTN para salir del modo de búsqueda de nombres de carpetas en el paso 3 y seleccionar el modo de búsqueda de nombres de archivos.
- La carpeta raíz aparece como "-----".
- Cuando se está reproduciendo en modo M.I.X. no se pueden realizar búsquedas de nombres de carpetas.

Modo de búsqueda de nombres de archivos

3 Pulse 1 /AF o 2 para seleccionar otra carpeta.

4 Seleccione el archivo que desee girando el **codificador rotatorio**.

5 Pulse /II /ENT para reproducir el archivo seleccionado.

- Mantenga pulsado  /ESC durante al menos 2 segundos en el modo de búsqueda para cancelarlo. El modo de búsqueda también se cancela cuando no se ha realizado ninguna operación durante 10 segundos.
- Pulse A.SEL/RTN en el modo de búsqueda para regresar al modo anterior.
- Cuando se está reproduciendo en modo M.I.X. no se pueden realizar búsquedas de nombres de archivos.

Búsqueda rápida

Es posible buscar pistas (o archivos).

1 Mantenga pulsado Q/ESC durante al menos 2 segundos en el modo CD/MP3 para activar el modo de búsqueda rápida.

2 Gire el codificador rotatorio para seleccionar la pista (o archivo) que desee.

Se reproducirá inmediatamente la pista que ha seleccionado.

- *Mantenga pulsado Q/ESC durante al menos 2 segundos en el modo de búsqueda para cancelarlo. El modo de búsqueda también se cancela cuando no se ha realizado ninguna operación durante 10 segundos.*

Acerca de MP3

PRECAUCIÓN

Excepto para uso personal, la duplicación de datos de audio (incluidos datos MP3) o su distribución, transferencia o copia, ya sea de forma gratuita o no, sin el permiso del propietario de copyright están estrictamente prohibidos por las leyes de copyright y por tratados internacionales.

¿Qué es MP3?

MP3, cuyo nombre oficial es "MPEG-1 Audio Layer 3", es un estándar de compresión formulado por ISO (International Standardization Organization) y MPEG, que es una institución adjunta a IEC.

Los archivos MP3 contienen datos de audio comprimidos. La codificación MP3 puede comprimir los datos de audio a relaciones notablemente altas comprimiendo archivos de música a una décima parte de su tamaño original. Esto es posible manteniendo a la vez una calidad similar a la de CD. El formato MP3 permite obtener relaciones de alta compresión eliminando los sonidos que son inaudibles para el oído humano o enmascarados por otros sonidos.

Método de creación de archivos MP3

Los datos de audio MP3 se comprimen mediante el software especificado. Para obtener información detallada sobre la creación de archivos MP3, consulte el manual del usuario del software.

Los archivos MP3 que pueden reproducirse mediante este dispositivo tienen la extensión "mp3". Los archivos sin extensión no podrán reproducirse.

Índices de muestreo y velocidades de bits de reproducción admitidos

MP3

Índices de muestreo: 48 kHz, 44,1 kHz, 32 kHz, 24 kHz, 22,05 kHz, 16 kHz, 12 kHz, 11,025 kHz, 8 kHz

Velocidades de bits: 8 - 320 kbps

Es posible que este dispositivo no se reproduzca correctamente según el índice de muestreo.

Etiquetas ID3

Este dispositivo admite las versiones 1 y 2 de la etiqueta ID3. Si los datos de etiqueta se encuentran en un archivo MP3, este dispositivo podrá mostrar los datos de etiqueta ID3 de título (título de pista), de nombre de artista y de nombre de álbum.

Este dispositivo sólo puede mostrar caracteres alfanuméricos de un sólo byte (hasta 30 para etiquetas ID3) y el subrayado. En el caso de caracteres no admitidos, aparece "NO SUPPORT". La información de etiqueta puede que no se visualice correctamente, en función del contenido.

Producción de discos MP3

Los archivos MP3 se preparan y, a continuación, se escriben en un CD-R o CD-RW mediante un software de escritura de CD-R. Un disco puede contener hasta 510 archivos/carpetas (incluidas las carpetas raíz) y el número máximo de carpetas es 255.

La reproducción puede que no se realice si un disco excede las limitaciones descritas anteriormente.

Medios admitidos

Los soportes que puede reproducir este dispositivo son discos CD-ROM, CD-R y CD-RW.

Sistemas de archivo correspondientes

Este dispositivo admite discos formateados con ISO9660 nivel 1 ó 2.

En el estándar ISO9660, deben tenerse en cuenta ciertas restricciones.

La profundidad máxima de carpeta es 8 (incluido el directorio raíz). El número de caracteres de los nombres de carpeta/archivo es limitado.

Los caracteres válidos para nombres de carpeta/archivo son las letras del A al Z (mayúsculas), los números del 0 al 9 y '_' (guión bajo).

Este dispositivo también puede reproducir discos en estándar Joliet, Romeo, etc., y otros que cumplan con ISO9660. No obstante, en ocasiones los nombres de archivo, carpeta, etc. no se muestran correctamente.

Formatos admitidos

Este dispositivo admite CD-ROM XA, discos compactos de modo mixto, mejorados (CD-Extra) y multisesión.

Este dispositivo no puede reproducir correctamente discos grabados con Track At Once o escritura de paquete.

Orden de archivos

Los archivos se reproducen en el orden en que el software de escritura los graba en el disco. Por tanto, el orden de reproducción puede no ser el esperado. Compruebe el orden de grabación en la documentación del software. El orden de reproducción de las carpetas y archivos se muestra a continuación.

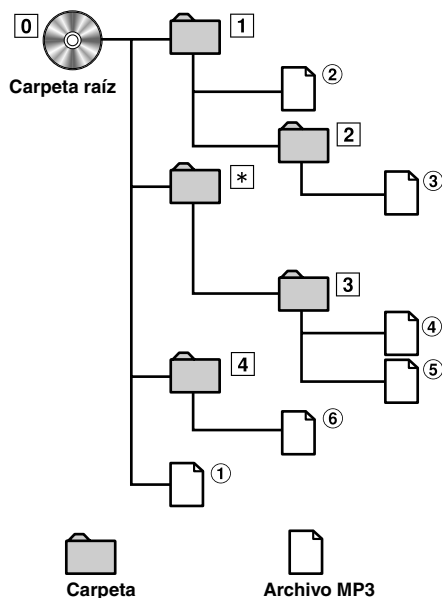

* No aparecerán ni el núm. de carpeta ni el nombre de carpeta si la carpeta no contiene ningún archivo.

Terminología

Velocidad de bits

Se trata de la velocidad de compresión de "sonido" especificada para la codificación. Cuanto mayor sea la velocidad de bits, mayor será la calidad de sonido, aunque los archivos serán más grandes.

Índice de muestreo

Este valor muestra las veces que los datos se muestrean (graban) por segundo. Por ejemplo, los discos compactos de música utilizan un índice de muestreo de 44,1 kHz, por lo que el nivel de sonido se muestrea (graba) 44.100 veces por segundo. Cuanto mayor sea el índice de muestreo, mayor será la calidad de sonido, aunque el volumen de datos también será mayor.

Codificación

Conversión de discos compactos de música, archivos WAVE (AIFF) y demás archivos de sonido en el formato de compresión de audio especificado.

Etiqueta

Información sobre las canciones como los títulos, nombres de los artistas, nombres de los álbumes, etc., escrita en archivos MP3. MP3: etiqueta ID3

Carpeta raíz

La carpeta raíz (o directorio raíz) se halla en el nivel superior del sistema de archivos. La carpeta raíz contiene todas las carpetas y archivos. Se crea automáticamente para todos los discos grabados.

Ajuste de sonido

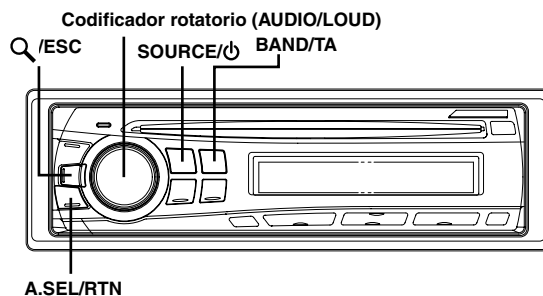

Ajuste de graves/agudos/balance (entre los altavoces derechos e izquierdos)/ Fader (entre los altavoces delanteros y traseros)/Defeat

1 Pulse codificador rotatorio (AUDIO) varias veces para elegir el modo que desee.

Cada vez que presione se cambia el modo, como se indica a continuación:

SUBW* → BASS → TREBLE → BAL → FADER → DEFEAT → VOLUME → SUBW

Subwoofer: 0 ~ +15

Nivel de graves: -7 ~ +7

Nivel de agudos: -7 ~ +7

Balance: L15 ~ R15

Fader: R15 ~ F15

Defeat: ON/OFF

Volumen: 0 ~ 35

- Si no se realiza ninguna operación dentro de los 5 segundos después de seleccionar el modo SUBW, BASS, TREBLE, BAL, FADER o DEFEAT, la unidad volverá automáticamente al modo normal.

* Cuando el modo Subwoofer está ajustado en OFF no es posible ajustar su nivel.

2 Gire el codificador rotatorio hasta obtener el sonido deseado en cada modo.

Si ajusta el modo Defeat en ON, la configuración previa de el modo BASS y TREBLE volverá a la configuración de fábrica.

Ajuste del control de graves

Puede cambiar el énfasis de la frecuencia de graves para crear el tono que prefiera.

1 Pulse A.SEL/RTN varias veces para elegir el modo BASS.

BASS → TREBLE → HPF → BASS

Ajuste de la frecuencia central de los graves

2-1 Pulse **BAND/TA** para seleccionar la frecuencia central de los graves deseada.

80 Hz → 100 Hz → 200 Hz → 60 Hz → 80 Hz

Potencia los márgenes de frecuencias de graves mostradas.

Ajuste del ancho de banda de graves

2-2 Pulse **SOURCE/⏻** para seleccionar el ancho de banda de graves deseado.

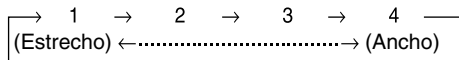

Cambia el ancho de banda de graves a ancho o estrecho. Un ajuste de ancho potenciará una amplia gama de frecuencias superiores e inferiores a la frecuencia central. Un ajuste de estrecho potenciará sólo las frecuencias cercanas a la frecuencia central.

Ajuste del nivel de graves

2-3*¹ Gire el **codificador rotatorio** para seleccionar el nivel de graves que desee (-7~+7).

Puede potenciar o reducir el nivel de los graves.

3 Si mantiene pulsado **Q/ESC** durante al menos 2 segundos, volverá al modo normal.

- Si no se realiza ninguna operación en un espacio de 15 segundos, la unidad vuelve al modo normal.
- Los ajustes del nivel de graves se memorizarán individualmente para cada fuente (FM, MW (LW), CD, etc.) hasta que se cambie el ajuste. Una vez ajustados los valores de la frecuencia de graves y el ancho de banda de graves para una fuente, éstos se utilizarán para todas las demás fuentes (FM, MW (LW), CD, etc.).
- Esta función no puede utilizarse cuando DEFEAT está ajustado en ON.

*¹ El ajuste también se puede realizar pulsando el **codificador rotatorio**. Consulte "Ajuste de graves/agudos/balance (entre los altavoces derechos e izquierdos)/Fader (entre los altavoces delanteros y traseros)/Defeat" (página 13).

Ajuste del control de agudos

Puede cambiar el énfasis de la frecuencia de agudos para crear el tono que prefiera.

1 Pulse **A.SEL/RTN** varias veces para elegir el modo TREBLE.

BASS → TREBLE → HPF → BASS

Ajuste de la frecuencia central de los agudos

2-1 Pulse **BAND/TA** para seleccionar la frecuencia central de los agudos deseada.

10,0 kHz → 12,5 kHz → 15,0 kHz → 17,5 kHz → 10,0 kHz

Potencia los márgenes de frecuencias de agudos mostradas.

Ajuste del nivel de los agudos

2-2*² Gire el **codificador rotatorio** para seleccionar el nivel de agudos que desee (-7~+7).

Puede potenciar el nivel de los agudos.

3 Si mantiene pulsado **Q/ESC** durante al menos 2 segundos, volverá al modo normal.

- Si no se realiza ninguna operación en un espacio de 15 segundos, la unidad vuelve al modo normal.
- Los ajustes del nivel de agudos se memorizarán individualmente para cada fuente (FM, MW (LW), CD, etc.) hasta que se cambie el ajuste. Una vez ajustados los valores de la frecuencia de agudos para una fuente, éstos se utilizarán para todas las demás fuentes (FM, MW (LW), CD, etc.).
- Esta función no puede utilizarse cuando DEFEAT está ajustado en ON.

*² El ajuste también se puede realizar pulsando el **codificador rotatorio**. Consulte "Ajuste de graves/agudos/balance (entre los altavoces derechos e izquierdos)/Fader (entre los altavoces delanteros y traseros)/Defeat" (página 13).

Ajuste del filtro de paso alto

El filtro de paso alto de esta unidad puede ajustarse según sus preferencias.

1 Pulse **A.SEL/RTN** varias veces para elegir el modo HPF.

BASS → TREBLE → HPF → BASS

2 Gire el **codificador rotatorio** para seleccionar la frecuencia de HPF que desee.

OFF ↔ 80 Hz ↔ 120 Hz ↔ 160 Hz

3 Si mantiene pulsado **Q/ESC** durante al menos 2 segundos, volverá al modo normal.

- Si no se realiza ninguna operación en un espacio de 15 segundos, la unidad vuelve al modo normal.
- Esta función no puede utilizarse cuando DEFEAT está ajustado en ON.

Activación/desactivación del efecto de sonoridad

La sonoridad introduce una acentuación especial de bajas y altas frecuencias a bajos niveles de escucha. Esto compensa la sensibilidad reducida del oído humano al sonido de graves y agudos.

Para activar o desactivar el modo de sonoridad, mantenga pulsado el codificador rotatorio (LOUD) durante al menos 2 segundos.

- Esta función no puede utilizarse cuando DEFEAT está ajustado en ON.

Otras funciones

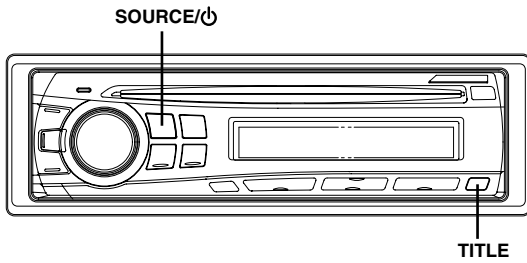

Visualización de texto

La información de texto, como el título de discos y canciones, aparecerá al reproducir discos compactos compatibles con texto. También es posible mostrar el nombre de la carpeta, del archivo y la etiqueta, etc. mientras se reproducen archivos MP3.

Pulse **TITLE**.

El visualizador cambiará cada vez que pulse el botón.

- Si desea cambiar el visualizador cuando Text Scroll esté configurado en MANU, pulse **TITLE** mientras el texto se desplaza. Si el desplazamiento se ha completado, pulse **TITLE** para desplazar de nuevo el texto.

Visualizador en modo Radio:

Si hay PS (Nombre del servicio del programa)

PS (Nombre del servicio del programa)*¹ → RADIO TEXTO → PS (Nombre del servicio del programa)

Si no hay PS (Nombre del servicio del programa)

FRECUENCIA → RADIO TEXTO → FRECUENCIA

Visualizador en modo de CD:

NÚM. PISTA/TIEMPO TRANSCURRIDO → TEXTO (NOMBRE DEL DISCO)*² → TEXTO (NOMBRE DE PISTA)*² → NÚM. PISTA/TIEMPO TRANSCURRIDO

Visualizador en modo MP3:

NÚM. ARCH./TIEMPO TRANSCURRIDO → NÚM. CARPETA./NÚM. ARCH → NOMBRE CARPETA → NOMBRE ARCH. → NOMBRE ARTISTA*¹ → NOMBRE ÁLBUM*³ → NOMBRE CANCIÓN*³ → NÚM. ARCH./TIEMPO TRANSCURRIDO

*¹ Mantenga pulsado **TITLE** durante al menos 2 segundos en el modo de visualización PS; la frecuencia aparecerá durante 5 segundos.

*² Se muestra durante la reproducción de un disco con texto CD.

*³ Etiqueta ID3

Si un archivo MP3 contiene información de etiqueta ID3, se mostrará toda la información de de dicha etiqueta ID3 (por ejemplo, el nombre de canción, de artista o de álbum). Los demás datos de la etiqueta se obviarán.

Acerca del visualizador

Cuando aparezca el texto, se iluminarán los indicadores siguientes en función del modo.

Indicador/ Modo	Modo CD	Modo MP3	Modo iPod
	—	Nombre de carpeta* ² mostrado	—
	—	Nombre de artista* ¹ mostrado	Nombre de artista* ¹ mostrado
	Texto (nombre de disco* ³) mostrado	Nombre de álbum* ¹ mostrado	Nombre de álbum* ¹ mostrado
	Texto (nombre de pista* ³) mostrado	Nombre de canción* ¹ / Nombre de archivo/ mostrado	Nombre de canción* ¹ mostrado

*¹ Información de etiqueta

Si no existe información de etiqueta, aparece "ARTIST"/"ALBUM"/"SONG".

*² La carpeta raíz aparece como "FOLDER".

*³ Si no existe texto (Nombre de disco o de pista), aparece "DISC TEXT"/"TRACK TEXT".

Utilización de la terminal de entrada externa (Sólo CDE-9873RB)

Es posible disfrutar del sonido de un reproductor portátil, etc. con sólo conectarlo a un cable adaptador opcional.

Pulse **SOURCE/⏻** y seleccione el modo **AUX** para ajustar el volumen, etc.

TUNER → DISC → AUX → iPod → TUNER

Reproductor portátil, etc. Unidad principal

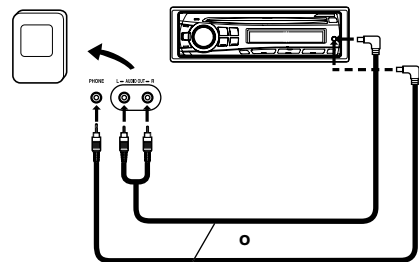

Cable adaptador opcional (conectores de patilla RCA [rojo, blanco] miniconectores de 3,5ø) o (miniconectores de 3,5ø).

SETUP

Puede personalizar con flexibilidad la unidad para que se ajuste a sus propias preferencias de utilización. Desde el menú SETUP es posible ajustar las preferencias de sonido, visuales, etc.

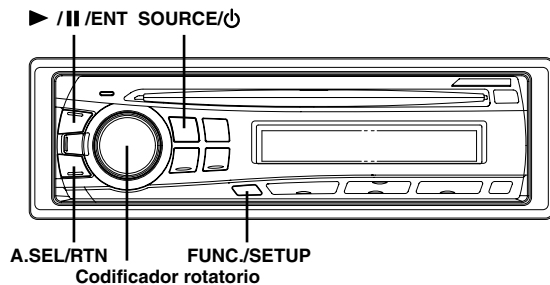

Siga los pasos de 1 a 4 para seleccionar uno de los modos de SETUP que desee modificar. Consulte la sección correspondiente a continuación si desea más información sobre el elemento de SETUP seleccionado.

1 Mantenga pulsado **FUNC./SETUP** durante al menos **2 segundos** para activar el modo **SETUP**.

2 Gire el **codificador rotatorio** para seleccionar la **pista que desee y, a continuación, pulse ▶/II/ENT**.
(por ejemplo, seleccione SUBWOOFER)

FM-LEVEL ↔ REGIONAL*¹ ↔ PI SEEK*² ↔ DIMMER*³ ↔
SUBWOOFER ↔ (SUBW SYS)*⁴ ↔ PLAY MODE ↔
SCROLLTYPE ↔ TEXT SCR ↔ POWER IC ↔
AUX+ SETUP ↔ AUX NAME*³ ↔ DEMO ↔ FM-LEVEL

*¹ Consulte "Recepción de emisoras de RDS regionales (locales)" (página 8).

*² Consulte "Ajuste PI SEEK" (página 9).

*³ Sólo CDE-9873RB.

*⁴ Sólo se muestra si SUBW está ajustado en ON.

3 Gire el **codificador rotatorio** para cambiar la configuración.
(por ejemplo, seleccione SUBW ON o SUBW OFF).

4 Si mantiene pulsado **FUNC./SETUP** durante al menos **2 segundos**, volverá al modo normal.

- Pulse **A.SEL/RTN** para regresar al modo anterior.
- Si no se realiza ninguna operación en un espacio de 60 segundos, la unidad vuelve al modo normal.

Preferencias de sonido

Ajuste de los niveles de señal de las fuentes

FM-LV HI (ajuste inicial) / FM-LV LOW

Si la diferencia de volumen entre el reproductor de discos compactos y el sintonizador de FM es demasiado grande, ajuste el nivel de la señal de FM.

Activación y desactivación del subwoofer

SUBW ON (ajuste inicial) / SUBW OFF

Cuando el subwoofer está activado, lleve a cabo los pasos que se muestran más adelante para ajustar el nivel de salida del subwoofer.

1 En modo normal, pulse el **codificador rotatorio** varias veces para seleccionar el modo SUBW.

SUBW → BASS → TREBLE → BAL → FADER →
DEFEAT → VOLUME → SUBW

2 Ajuste el nivel girando el **codificador rotatorio**.

Ajuste del sistema de subwoofer

SUBW SYS 1 (ajuste inicial) / SUBW SYS 2

Seleccione SYS 1 o SYS 2 para obtener el efecto subwoofer deseado.

SUBW SYS 1: El efecto de subwoofer depende del ajuste principal de volumen.

SUBW SYS 2: El efecto de subwoofer es independiente del ajuste principal de volumen. Por ejemplo, incluso si el volumen está bajo, el subwoofer seguirá funcionando.

Preferencias visuales

Control de atenuación (Sólo CDE-9873RB)

DIM AUTO (ajuste inicial) / DIM MANUAL

Establezca el control DIMMER en AUTO para atenuar el brillo de la unidad con las luces del coche encendidas. Este modo resulta útil si cree que, tras ajustar el nivel de oscurecimiento de la unidad, aún brilla demasiado por la noche.

- Si su vehículo dispone de un control de atenuación para el área del velocímetro, no conecte el cable DIM (naranja) de la radio al control de atenuación.

Ajuste de tipo de desplazamiento

SCR TYPE1 / SCR TYPE2 (ajuste inicial)

Es posible seleccionar entre dos métodos de desplazamiento.

Seleccione el tipo de desplazamiento que prefiera.

SCR TYPE1: Los caracteres se desplazan de derecha a izquierda, uno por uno.

SCR TYPE2: Las palabras se escriben de izquierda a derecha, de carácter en carácter. Cuando la pantalla está llena, se borra y el resto de palabras aparecen del mismo modo hasta que se hayan mostrado todas las palabras del título.

Ajuste de desplazamiento (TEXT SCR)

SCR AUTO / SCR MANU (ajuste inicial)

Este reproductor de CD puede desplazarse por el disco y los nombres de pista grabados en discos CD-TEXT, así como por la información de texto de los archivos, nombres de carpetas y etiquetas MP3.

SCR AUTO: La información de texto del CD, de los nombres de carpetas y archivos y de las etiquetas se desplaza automáticamente.

SCR MANU: El visualizador se desplaza cuando se carga un disco, cuando cambia una pista, etc.

- La unidad desplaza los nombres del texto del CD, los nombres de las carpetas, archivos y etiquetas.

Demostración

DEMO ON / DEMO OFF (ajuste inicial)

Esta unidad cuenta con una función de demostración que incluye visualización.

- Para salir del modo Demo, ajústelo en DEMO OFF.

MP3

Reproducción de datos MP3 (PLAY MODE)

CD-DA (ajuste inicial) / CDDA/MP3

Esta unidad puede reproducir CD que contengan datos tanto de CD como de MP3 (creados en el formato Enhanced CD o CD Extra). Sin embargo, en algunos casos la reproducción de un CD en formato Enhanced CD puede resultar complicada. Para estos casos, puede seleccionar la reproducción de una sola sesión de datos de CD. Si un disco contiene datos de CD y MP3, la reproducción comenzará por la parte de datos de CD del disco.

- CD-DA: Sólo es posible reproducir los datos de CD de la sesión 1.
- CDDA/MP3: Pueden reproducirse datos de CD, archivos MP3 en modo mixto y discos multisesión.

- Realice este ajuste antes de insertar un disco. Si ya hay un disco insertado, quítelo primero.

Dispositivo externo

Conexión a un amplificador externo (POWER IC)

POW ON (ajuste inicial) / POW OFF

Al conectar un amplificador externo, la calidad del sonido mejora al desactivarse la fuente de alimentación del amplificador incorporado.

- POW OFF: Utilice este modo cuando la salida de esta unidad se utilice para conectar un amplificador externo. Con este ajuste, el amplificador interno principal de la unidad se apagará y no podrá accionar los altavoces.

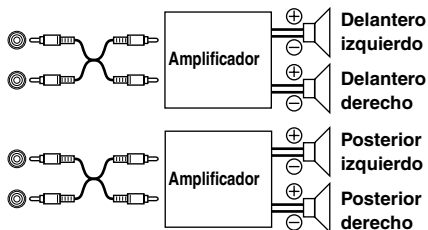

POW ON: Los altavoces reciben la señal desde el amplificador incorporado.

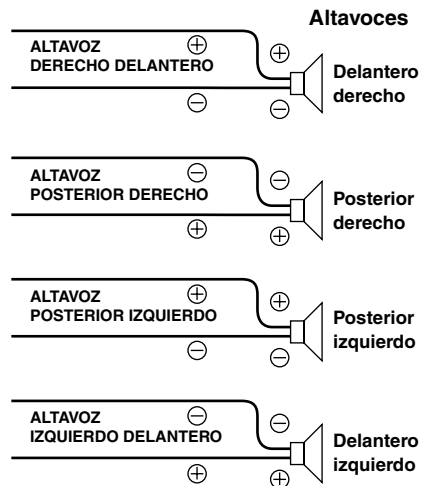

- Cuando la salida está establecida en OFF, el sistema no produce ni reproduce ningún sonido.

Configuración de AUX+ Mode

AUX+ ON / AUX+ OFF (ajuste inicial)

Puede recibir sonido de un dispositivo externo conectado (como un reproductor portátil) al conector iPod Direct de esta unidad, mediante un cable de interfaz iPod Direct/RCA.

Un dispositivo externo y un iPod no pueden conectarse a la vez.

- AUX+ ON: Está ajustado a ON cuando está conectado un dispositivo externo. Si se pulsa SOURCE/⏻ y AUX+ se encuentra seleccionado, el sonido del dispositivo externo se recibe en la unidad.
- AUX+ OFF: Está ajustado en OFF cuando está conectado un iPod.

Configuración del modo AUX NAME (sólo CDE-9873RB)

AUXILIARY*¹ (ajuste inicial) / TV / VCR / PORTABLE*² / GAME

Puede cambiar la pantalla AUX NAME en el modo SETUP.

*¹ Aparece AUX.

*² Aparece PMD.

iPod® (opcional)

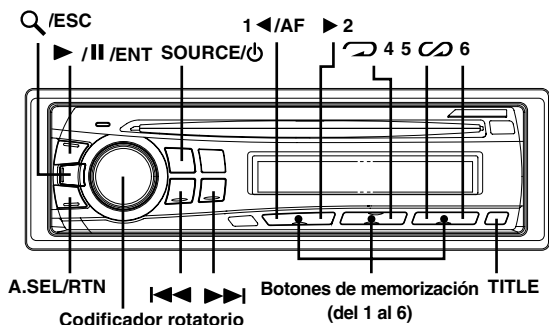

Mediante el cable de conexión ALPINE FULL SPEED™ (KCE-422i) (vendido por separado) exclusivo, puede conectar un iPod® a esta unidad. Si la unidad está conectada mediante el cable, los controles del iPod no están operativos.

- Está ajustado *AUX+ SETUP* a *OFF* cuando hay un iPod conectado (consulte "Configuración de *AUX+ Mode*" en página 17).

iPod que pueden utilizarse con esta unidad

- Puede utilizar la unidad con un iPod, iPod photo, iPod minis o iPod nano de cuarta generación y superior. Sin embargo, no puede utilizar una unidad de reproducción aleatoria iPod.
- Los iPod de rueda táctil o de rueda de desplazamiento sin el conector de acople no se pueden conectar a la unidad.
- La unidad se puede utilizar con las siguientes versiones de iPod. No se garantiza el correcto funcionamiento de versiones anteriores.

iPod de cuarta generación: Versión 3.1.1
 iPod de quinta generación: Versión 1.1.2
 iPod photo: Versión 1.2.1
 iPod mini: Versión 1.4.1
 iPod nano: Versión 1.2

- La unidad no se puede utilizar con versiones de software anteriores a "2006-06-28". Para obtener información detallada acerca de la "Actualización del software de iPod", consulte el manual de instrucciones de iPod.

Reproducción

1 Pulse **SOURCE/⏻** para cambiar al modo iPod.

2 Pulse **◀◀** o **▶▶** para seleccionar la canción deseada.

Para volver al principio de la canción actual:

Pulse **◀◀**.

Retroceso rápido de la canción actual:

Mantenga pulsado **◀◀**.

Para avanzar al principio de la siguiente canción:

Pulse **▶▶**.

Avance rápido de la canción actual:

Mantenga pulsado **▶▶**.

3 Para hacer una pausa en la reproducción, pulse **▶/||/ENT**.

Si vuelve a pulsar **▶/||/ENT**, volverá a activarse la reproducción.

- Si se reproducía una canción en el iPod mientras estaba conectado a la unidad, continuará reproduciéndose a partir del punto en que se interrumpió al desconectarse.

Búsqueda de la canción deseada

Un iPod puede contener cientos de canciones. Mediante el uso de información de etiqueta y la organización de las canciones en listas de reproducción, las funciones de búsqueda de la unidad pueden buscar las canciones fácilmente. Cada categoría musical tiene su propia jerarquía individual. Utilice el modo de búsqueda Lista de reproducción/Artista/Álbum/Canción/Podcast/Género/Compositor para restringir las búsquedas, según la tabla siguiente.

Jerarquía 1	Jerarquía 2	Jerarquía 3	Jerarquía 4
Lista de reproducción	Canción	—	—
Artista*	Álbum*	Canción	—
Álbum*	Canción	—	—
Canción	—	—	—
Podcast	Episodio	—	—
Género*	Artista*	Álbum*	Canción
Compositor*	Álbum*	Canción	—

Por ejemplo: búsqueda por nombre de artista

El ejemplo siguiente muestra cómo se realiza una búsqueda por ARTIST. Puede utilizarse otro modo de búsqueda para la misma operación, aunque la jerarquía será diferente.

1 Pulse **Q/ESC** para activar el modo de selección de búsqueda.

2 Gire el **codificador rotatorio** para seleccionar el modo de búsqueda por **ARTIST** y, a continuación, pulse **▶/||/ENT**.

PLAYLIST ↔ ARTIST ↔ ALBUM ↔ SONG ↔ PODCAST
 ↔ GENRE ↔ COMPOSER ↔ PLAYLIST

3 Gire el **codificador rotatorio** para seleccionar el artista que desee y, a continuación, pulse **▶/||/ENT**.

4 Gire el **codificador rotatorio** para seleccionar el álbum que desee y, a continuación, pulse **▶/||/ENT**.

5 Gire el codificador rotatorio para seleccionar la canción que desee y, a continuación, pulse ►/II/ENT.

- Tras mantener pulsado ►/II/ENT por lo menos 2 segundos en cada jerarquía (salvo en CANCELACIÓN), todas las canciones de la jerarquía seleccionada se reproducirán.
- Tras seleccionar [ALL] en el modo de búsqueda con “*”, mantenga pulsado ►/II/ENT durante al menos 2 segundos para reproducir todas las canciones en el iPod o el modo de búsqueda seleccionado.
- En el modo de búsqueda, si mantiene pulsado Q/ESC durante al menos 2 segundos o no se realiza ninguna operación durante 10 segundos, el modo de búsqueda se cancela.
- Si pulsa A.SEL/RTN en modo de búsqueda, volverá al modo anterior.
- Durante la reproducción en modo M.I.X. no se pueden realizar búsquedas.
- “NO SONG” aparecerá si no existen canciones en la lista de reproducción seleccionada en el modo de búsqueda PLAYLIST.
- “NO PODCAST” aparecerá si no existen datos de podcast en el iPod en el modo de búsqueda PODCAST.
- Si se ha seleccionado “el nombre de iPod” almacenado en el iPod en el modo de búsqueda por lista de reproducción deseado y si se pulsa ►/II/ENT, podrá buscar todas las canciones del iPod. Además, si mantiene pulsado ►/II/ENT durante por lo menos 2 segundos, se reproducen todas las canciones del iPod.
- En función del iPod, la búsqueda por podcast no es compatible.
- Si se pulsa algún botón de memorización (del 1 al 6) en el modo de búsqueda, puede realizarse una búsqueda rápidamente saltando hasta la ubicación especificada. Para obtener información detallada, consulte “Función de búsqueda directa” en página 19.

Búsqueda rápida

Puede buscar una canción entre todas las canciones del iPod sin seleccionar ningún álbum, artista, etc.

1 Mantenga pulsado Q/ESC durante al menos 2 segundos para activar el modo de búsqueda rápida.

2 Gire el codificador rotatorio para seleccionar la canción que desee.

Se reproducirá inmediatamente la canción que ha seleccionado.

- Mantenga pulsado Q/ESC durante al menos 2 segundos en el modo de búsqueda para cancelarlo. El modo de búsqueda también se cancela cuando no se ha realizado ninguna operación durante 10 segundos.
- Si el iPod contiene muchas canciones, tardará algún tiempo en buscarlas.
- Si se pulsa algún botón de memorización (del 1 al 6) en el modo de búsqueda, puede realizarse una búsqueda rápidamente saltando hasta la ubicación especificada. Para obtener información detallada, consulte “Función de búsqueda directa” en página 19.

Función de búsqueda directa

Puede utilizar la función de búsqueda directa de la unidad para buscar álbumes, canciones, etc. de forma más eficaz. En el modo Lista de reproducción/Artista/Álbum/Podcast/Género/Compositor, encontrará cualquier canción rápidamente.

En el modo de búsqueda, pulse cualquier botón de memorización (del 1 al 6) para saltar rápidamente un porcentaje designado del contenido de la canción.

Ejemplo de búsqueda en modo Song:

Si el iPod contiene 100 canciones, estarán divididas en 6 grupos mediante porcentajes (que se muestran a continuación). Estos grupos se asignan a los botones de memorización (del 1 al 6).

Ejemplo 1:

Supongamos que la canción que busca está ubicada hacia la mitad (50%) de la biblioteca: pulse el botón 4 para saltar hasta la canción 50 y gire el codificador rotatorio para encontrar la canción que desea.

Ejemplo 2:

Supongamos que la canción que busca está ubicada hacia el final (83%) de la biblioteca: pulse el botón 6 para saltar hasta la canción 83 y gire el codificador rotatorio para encontrar la canción que desea.

		Las 100 canciones (100%)					
		0%	17%	33%	50%	67%	83%
Botones de memorización		1	2	3	4	5	6
Canciones	Primera canción	17a canción	33a canción	50a canción	67a canción	83a canción	

Selección de Lista de reproducción/Artista/Álbum/Podcast/Género/Compositor

Se puede cambiar de un modo fácil la Lista de reproducción/Artista/Álbum/Podcast/Género/Compositor. Por ejemplo, si escucha una canción de un álbum seleccionado, el álbum se puede cambiar.

Pulse 1 ◀/AF o ► 2 para seleccionar la Lista de reproducción/Artista/Álbum/Podcast/Género/Compositor que desee.

- Si se ha utilizado el modo de búsqueda de canciones para seleccionar una canción, esta función no estará activa.
- Si se ha seleccionado un álbum durante la búsqueda de un artista, también pueden buscarse otros álbumes del mismo artista.
- Esta función está inactiva durante la reproducción aleatoria (M.I.X.).

Reproducción aleatoria (M.I.X.)

La función aleatoria del iPod aparece como M.I.X. en esta unidad.

Reproducir álbumes de forma aleatoria:



Las canciones de cada álbum se reproducen en el orden correcto. Al finalizar todas las canciones de un álbum, se selecciona el siguiente álbum de forma aleatoria. El mismo proceso continúa hasta que se han reproducido todos los álbumes.

Reproducir canciones de forma aleatoria:

La reproducción aleatoria de canciones reproduce las canciones de una categoría seleccionada (lista de reproducción, álbum, etc.). Las canciones de dicha categoría se reproducen sólo una vez hasta que todas las canciones se hayan reproducido.

1 Pulse 5 .

Las canciones se reproducen en secuencia aleatoria.

 M.I.X. → M.I.X. → (off) →  M.I.X.
(Reproducir álbumes de forma aleatoria) (Reproducir canciones de forma aleatoria)

2 Para cancelar la reproducción M.I.X., seleccione (off) con el mismo procedimiento que se describió antes.

- Si se ha seleccionado una canción en el modo de búsqueda por álbum antes de seleccionar la reproducción M.I.X., las canciones no se reproducirán de forma aleatoria aunque se haya seleccionado Reproducir álbum en forma aleatoria.

Reproducir todo de forma aleatoria:

La reproducción de todo de forma aleatoria reproduce todas las canciones del iPod de forma aleatoria. Las canciones no se vuelven a reproducir hasta que todas se han reproducido.

1 Pulse 6.

Las canciones se reproducen en secuencia aleatoria.

M.I.X. → (off) → M.I.X.
(Reproducir todo de forma aleatoria)

2 Para cancelar la reproducción M.I.X., seleccione (off) con el mismo procedimiento que se describió antes.

- Si Shuffle ALL está seleccionado, se cancelan las canciones seleccionadas que se reprodujeron en el modo de búsqueda.

Repetición de reproducción

Sólo está disponible la opción de repetición única para el iPod.

Repetición única:



Una sola canción se reproduce de forma repetida.

1 Pulse 4.

Se reproducirá repetidamente la canción.

RPT → (off) → RPT
(Repetición única)

2 Para cancelar el modo de repetición, seleccione (off) con el mismo procedimiento que se describió antes.

- Durante la reproducción en modo de repetición, no se podrán seleccionar más canciones pulsando  .

Visualización de texto

Puede visualizar la información de la etiqueta de una canción en el reproductor iPod.

Pulse TITLE.

Cada vez que pulse el botón, la pantalla cambiará.

- Si desea cambiar el visualizador cuando Text Scroll esté configurado en MANU, pulse TITLE mientras el texto se desplaza. Si el desplazamiento se ha completado, pulse TITLE para desplazar de nuevo el texto.

NÚM. PISTA/TIEMPO TRANSCURRIDO →
NOMBRE ARTISTA* → NOMBRE ÁLBUM* →
TÍTULO CANCIÓN* →
NÚM. PISTA./TIEMPO TRANSCURRIDO

* Información de etiquetas

Aparece "ARTIST"/"ALBUM"/"SONG" si no hay información de etiqueta disponible.

- Sólo se pueden mostrar caracteres alfanuméricos (ASCII).
- Si el nombre del artista, álbum o canción creados en iTunes tiene demasiados caracteres, es posible que no se reproduzcan las canciones cuando estén conectadas al adaptador. Por tanto, se recomienda un máximo de 250 caracteres. El número máximo de caracteres de la unidad principal es 64 (64 bytes).
- Es posible que algunos caracteres no se visualicen correctamente.
- Aparece "NO SUPPORT" cuando la información del texto no sea compatible con esta unidad.

Información

En caso de dificultad

Si surge algún problema, apáguelo y vuelva a encenderlo. Si la unidad sigue sin funcionar correctamente, compruebe los puntos que aparecen en la lista siguiente. Esta guía le ayudará a aislar el problema si la unidad no funciona. Si el problema persiste, compruebe si el resto de su sistema está adecuadamente conectado o consulte a un proveedor autorizado por Alpine.

Cuestiones básicas

En la pantalla no aparece ningún elemento o función.

- La llave de encendido del automóvil está en OFF.
 - Si ha realizado las conexiones de acuerdo con las instrucciones, la unidad no funcionará con la llave de encendido en OFF.
- Las conexiones del conductor de alimentación (rojo) y el conductor de batería (amarillo) no son adecuadas.
 - Compruebe las conexiones del conductor de alimentación y el conductor de batería.
- Fusible quemado.
 - Compruebe el fusible de la unidad. Si fuera necesario, cámbielo por otro del valor apropiado.
- El microordenador interno funciona mal a causa de interferencias, ruido, etc.
 - Presione el interruptor RESET con un bolígrafo u otro objeto puntiagudo.

Radio

No se recibe ninguna emisora.

- La antena no está conectada o el cable está desconectado.
 - Asegúrese de que la antena está correctamente conectada; cambie la antena o el cable si es necesario.

No se pueden sintonizar emisoras en el modo de búsqueda.

- Se encuentra en un área de recepción débil.
 - Compruebe si el sintonizador está en el modo DX.
- Si se encuentra en una zona de señal intensa, es posible que la antena no esté puesta a tierra o conectada adecuadamente.
 - Compruebe las conexiones de la antena, si está bien conectada a tierra y si la ubicación de montaje es correcta.
- Es posible que la longitud de la antena no sea adecuada.
 - Compruebe si la antena está completamente desplegada. Si está rota, reemplácela por otra nueva.

La emisión es ruidosa.

- Es posible que la longitud de la antena no sea adecuada.
 - Extienda completamente la antena. Si está rota, reemplácela por otra.
- La antena está mal conectada a tierra.
 - Compruebe si la antena está bien conectada a tierra y si la ubicación de montaje es correcta.

CD

El reproductor de CD no funciona.

- Se encuentra por encima del rango de temperatura para CD, de +50 °C.
 - Deje que se enfríe la temperatura en el interior (o en el maletero) del vehículo.

El sonido de reproducción de un CD oscila.

- Condensación de humedad en el módulo de CD.
 - Espere el tiempo necesario para que se evapore la humedad (aproximadamente 1 hora).

No es posible insertar CD.

- Ya hay un CD en el reproductor de CD.
 - Expulse el CD y retírelo.
- El CD no está correctamente insertado.
 - Asegúrese de insertar el CD de acuerdo con las instrucciones de la sección Funcionamiento del reproductor de CD.

El CD no avanza ni retrocede.

- El CD está dañado.
 - Extraiga el CD y tírelo. La utilización de un CD dañado en la unidad podría averiar el mecanismo.

El sonido salta debido a las vibraciones.

- Montaje inadecuado de la unidad.
 - Vuelva a montar la unidad firmemente.
- El disco está muy sucio.
 - Limpie el disco.
- El disco está rayado.
 - Cambie el disco.
- La lente del transductor está sucia.
 - No utilice cualquier disco limpiador de lentes disponible en el mercado. Consulte con su distribuidor de Alpine más cercano.

El sonido salta sin haber vibraciones.

- El disco está sucio o rayado.
 - Limpie el disco. Los discos dañados deberán reemplazarse.

Aparece Error (sólo reproductor de CD integrado).

- Error mecánico.
 - Pulse **▲**. Una vez que desaparezca la indicación de error, introduzca de nuevo el disco. Si el problema no desaparece mediante la solución mencionada, consulte con el proveedor Alpine más próximo.

No es posible reproducir el CD-R/CD-RW.

- No se ha realizado la sesión de cierre (finalización).
 - Finalice el disco y vuelva a intentar reproducirlo.

MP3

Los archivos MP3 no se reproducen.

- Se ha producido un error de escritura. El formato de CD no es compatible.
 - Compruebe que el CD se ha grabado en un formato compatible. Consulte "Acerca de MP3" (páginas 12-13) y vuelva a grabar en el formato compatible con este dispositivo.

Audio

No sale el sonido por los altavoces.

- La unidad no recibe señal del amplificador interno.
 - POWER IC está en "POW ON" (página 17).

iPod

iPod no puede reproducir y no emite ningún sonido.

- El iPod no se ha reconocido.
 - Reinicie esta unidad y el iPod. Consulte "Puesta en funcionamiento inicial del sistema" (página 6). Para reiniciar el iPod, consulte el Manual del propietario del iPod.

Indicaciones para el reproductor de CD

HI TEMP

- Se ha activado el circuito protector debido a la alta temperatura.
 - El indicador desaparecerá cuando la temperatura vuelva a la gama de operación normal.

NO DISC

- No se ha insertado ningún CD.
 - Inserte un CD.
- Aunque hay un disco introducido, aparece la indicación "NO DISC" y la unidad no reproduce ni expulsa el disco.
 - Extraiga el disco siguiendo estos pasos:
 - Pulse el botón ▲ y manténgalo pulsado durante al menos 2 segundos.
 - Si el disco no se expulsa, consulte a un distribuidor de Alpine.

ERROR

- Error del mecanismo.
 - 1) Pulse el botón ▲ y expulse el CD.
 - Si el disco no sale, consulte a su distribuidor Alpine.
 - 2) Si la indicación de error no desaparece después de expulsar el CD, vuelva a pulsar el botón ▲.
 - Si la indicación de error no desaparece después de pulsar el botón ▲ unas cuantas veces, consulte a su distribuidor Alpine.
- Cuando aparece "ERROR":
 - Si no se puede expulsar el disco pulsando el botón ▲, pulse el interruptor RESET (consulte página 6) y pulse el botón ▲ de nuevo.
 - Si el disco no se expulsa, consulte a un distribuidor de Alpine.

UNSUPPORTED

- Se utiliza un índice de muestreo/velocidad de bits no compatible con la unidad.
 - Utilice un índice de muestreo/velocidad de bits compatible con la unidad.

Indicación para el modo iPod

NO IPOD

- El iPod no está conectado.
 - Verifique que el reproductor iPod esté debidamente conectado (consulte "Conexiones").
 - Compruebe que el cable no esté doblado en exceso.

NO SONG

- El reproductor iPod no contiene ninguna canción.
 - Descargue canciones en el reproductor iPod y conéctelo a la unidad.

NO PODCAST

- No hay datos de podcast en el iPod.
 - Descargue datos de podcast en el iPod y conéctelo a la unidad.

ERROR-01

- Error de comunicación
 - Apague la llave de contacto y ajuste la unidad en ON de nuevo.
 - Compruebe la pantalla volviendo a conectar el reproductor iPod y la unidad mediante el cable de iPod.

ERROR-02

- Se debe a que la versión de software del iPod no es compatible con la unidad.
 - Actualice la versión de software del iPod a una compatible con la unidad.

Especificaciones

SECCIÓN DEL SINTONIZADOR FM

Rango de sintonía	87,5-108,0 MHz
Sensibilidad útil en modo monoaural	0,7 μ V
Selectividad de canal alternativo	80 dB
Relación de señal de ruido	65 dB
Separación estéreo	35 dB
Relación de captura	2,0 dB

SECCIÓN DEL SINTONIZADOR MW

Rango de sintonía	531-1.602 kHz
Sensibilidad (Norma IEC)	25,1 μ V/28 dB

SECCIÓN DEL SINTONIZADOR DE LW

Rango de sintonía	153-281 kHz
Sensibilidad (Norma IEC)	31,6 μ V/30 dB

SECCIÓN DEL REPRODUCTOR DE CD

Respuesta de frecuencia	5-20.000 Hz (\pm 1 dB)
Fluctuación y trémolo (% WRMS)	Por debajo de los límites medibles
Distorsión armónica total	0,008% (a 1 kHz)
Gama dinámica	95 dB (a 1 kHz)
Relación de señal de ruido	105 dB
Separación de canales	85 dB (a 1 kHz)

RECEPCIÓN

Longitud de onda	795 nm
Potencia de láser	CLASS I

GENERAL

Alimentación	14,4 V CC (11-16 V margen permisible)
Salida de alimentación máxima	45 W \times 4
Tensión de salida de preamplificación máxima	2 V/10 k ohmios
Graves	\pm 14 dB a 60 Hz
Agudos	\pm 14 dB a 10 kHz
Peso	1,6 kg

TAMAÑO DEL CHASIS

Anchura	178 mm
Altura	50 mm
Profundidad	161 mm

TAMAÑO DE LA PIEZA FRONTAL

Anchura	170 mm
Altura	46 mm
Profundidad	25 mm

- Debido a la mejora continua del producto, las especificaciones y el diseño están sujetos a cambios sin previo aviso.

PRECAUCIÓN



(Lado inferior del reproductor)

Ubicación y conexiones

Antes de instalar o conectar la unidad, lea atentamente lo siguiente y las páginas 3 y 5 de este manual para emplearla adecuadamente.

Advertencia

REALICE LAS CONEXIONES CORRECTAMENTE.

Una conexión incorrecta puede producir un incendio o dañar el equipo.

UTILICE LA UNIDAD SOLAMENTE EN VEHÍCULOS QUE TENGAN 12 VOLTIOS CON NEGATIVO A MASA.

(Consulte a su distribuidor en caso de duda.) De no ser así, podría ocasionar un incendio, etc.

ANTES DE EFECTUAR EL CABLEADO, DESCONECTE EL CABLE DEL TERMINAL NEGATIVO DE LA BATERÍA.

De no hacerlo así, podría ocasionar una descarga eléctrica o heridas debido a cortocircuitos eléctricos.

NO EMPALME CABLES ELÉCTRICOS.

Nunca corte el aislamiento de un cable para suministrar energía a otro equipo. Esto hace que la capacidad portadora del cable se supere y puede ser la causa de incendios o descargas eléctricas.

EVITE DAÑAR LOS TUBOS Y EL CABLEADO CUANDO TALADRE AGUJEROS.

Si taladra agujeros en el chasis durante la instalación, tome las precauciones necesarias para no rozar, dañar u obstruir los tubos, las tuberías de combustible, los depósitos o el cableado eléctrico. De lo contrario, podría provocar un incendio.

NO UTILICE TUERCAS O PERNOS EN EL SISTEMA DE FRENOS O DE DIRECCIÓN PARA REALIZAR LAS CONEXIONES A MASA.

Los pernos o tuercas empleados en los sistemas de freno o de dirección (o en cualquier otro sistema relacionado con la seguridad del vehículo), o los depósitos, NUNCA deben utilizarse para instalaciones de cableado o conexión a masa. Si utiliza tales partes podrá incapacitar el control del vehículo y provocar un incendio, etc.

MANTENGA LOS OBJETOS PEQUEÑOS, COMO LAS PILAS, FUERA DEL ALCANCE DE LOS NIÑOS.

La ingestión de estos objetos puede provocar lesiones graves. Si esto ocurre, consulte con un médico inmediatamente.

NO INSTALE EL EQUIPO EN LUGARES QUE PUEDAN INTERFERIR CON LA OPERACIÓN DEL VEHÍCULO, COMO EL VOLANTE DE DIRECCIÓN O LA CAJA DE CAMBIOS DE VELOCIDAD.

Esto podría obstaculizar la visibilidad y dificultar el movimiento, etc. y provocar accidentes graves.

Prudencia

CONFÍE EL CABLEADO Y LA INSTALACIÓN A PROFESIONALES.

El cableado y la instalación de este equipo requieren una competencia y experiencia técnica confirmada. Para garantizar la seguridad, póngase siempre en contacto con el distribuidor al que ha comprado el equipo para confiarle estas tareas.

UTILICE LOS ACCESORIOS ESPECIFICADOS E INSTÁLELOS CORRECTAMENTE.

Asegúrese de utilizar los accesorios especificados solamente. La utilización de otras piezas no designadas puede ser la causa de daños en el interior de la unidad o de una instalación incorrecta. Las piezas pueden aflojarse, lo que, además de ser peligroso, puede provocar averías.

DISPONGA EL CABLEADO DE FORMA QUE LOS CABLES NO SE DOBLEN, NO SE CONTRAIGAN NI ROCEN UN BORDE METÁLICO AFILADO.

Aleje los cables y el cableado de piezas móviles (como los raíles de los asientos) o de bordes puntiagudos o afilados. De esta forma evitará dobleces y daños en el cableado. Si los cables se introducen por un orificio de metal, utilice una arandela de goma para evitar que el borde metálico del orificio corte el aislamiento del cable.

NO INSTALE LA UNIDAD EN LUGARES MUY HÚMEDOS O LLENOS DE POLVO.

Evite instalar la unidad en lugares con altos índices de humedad o polvo. Si entra polvo o humedad, el equipo puede averiarse.

Precauciones

- Asegúrese de desconectar el cable del polo (-) de la batería antes de instalar su CDE-9873RB/CDE-9871R/CDE-9871RR. Esto reducirá las posibilidades de averiar la unidad en caso de cortocircuito.
- Asegúrese de conectar los conductores con clave de colores según el diagrama. Unas conexiones incorrectas pueden ocasionar un mal funcionamiento de la unidad o pueden dañar el sistema eléctrico del vehículo.
- Cuando haga las conexiones al sistema eléctrico del vehículo, tenga en cuenta los componentes que vienen instalados de fábrica (como un computador incorporado, por ejemplo). No conecte a estos conductores para proporcionar alimentación a esta unidad. Al conectar el CDE-9873RB/CDE-9871R/CDE-9871RR a la caja de fusibles, asegúrese de que el fusible designado para el circuito del CDE-9873RB/CDE-9871R/CDE-9871RR sea del amperaje adecuado. De lo contrario, la unidad y/o el vehículo podrán sufrir daños. Cuando tenga dudas, consulte a su distribuidor Alpine.
- El CDE-9873RB/CDE-9871R/CDE-9871RR emplea conectores hembra tipo RCA para la conexión de otras unidades (ej.: amplificador) equipadas con conectores RCA. Algunas veces será necesario usar un adaptador para la conexión de otras unidades. En este caso, hágase asesorar por su distribuidor autorizado Alpine.
- Asegúrese de conectar los cables negativos (-) de altavoces al terminal de altavoces (-). Nunca conecte los cables de altavoces de los canales derecho e izquierdo uno a otro, ni tampoco a la carrocería del vehículo.

IMPORTANTE

Anote el número de serie de la unidad en el espacio proporcionado a continuación y consérvelo como registro permanente. El número de serie impreso o grabado se encuentra en la base de la unidad.

NÚMERO DE SERIE: _____

FECHA DE INSTALACIÓN: _____

INSTALADOR: _____

LUGAR DE ADQUISICIÓN: _____

Instalación

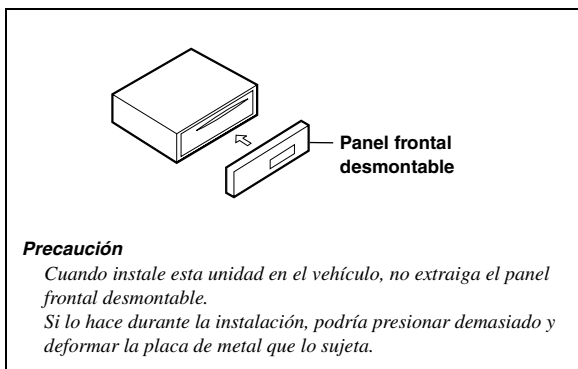

- Monte la unidad principal en un ángulo de 35 grados en relación con el plano horizontal, desde atrás hacia adelante.

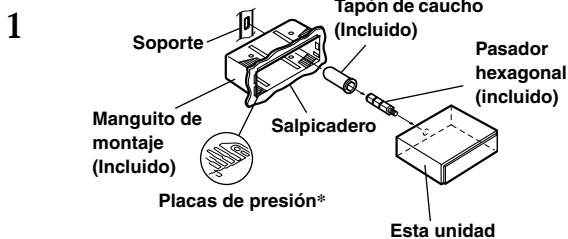
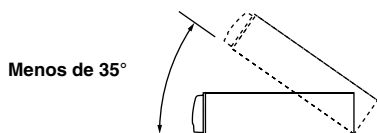

* Si el manguito de montaje instalado en el salpicadero está flojo, las placas de presión pueden doblarse un poco para solventar el problema.

Extraiga el manguito de montaje de la unidad principal (consulte "Extracción" en la página 25). Deslice la funda de montaje en el salpicadero y fíjela con las abrazaderas metálicas.

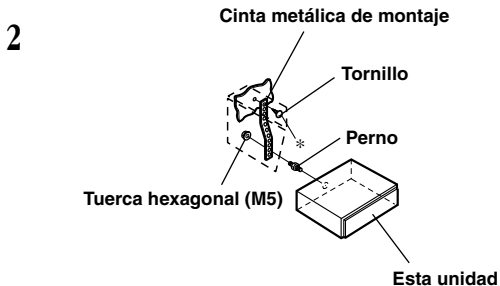

Si su vehículo posee soporte, instale el perno hexagonal largo en el panel posterior del CDE-9873RB/CDE-9871R/CDE-9871RR y coloque el tapón de caucho sobre dicho perno. Si su vehículo no dispone de soporte de montaje, refuerce la unidad principal con una brida de montaje metálica (no incluida). Conecte todos los conductores del CDE-9873RB/CDE-9871R/CDE-9871RR de acuerdo con los detalles descritos en la sección CONEXIONES.

- A propósito del tornillo*, prepare un tornillo apropiado al lugar de instalación del chasis.

- 3
- Deslice el CDE-9873RB/CDE-9871R/CDE-9871RR hacia el interior del salpicadero. Cuando la unidad esté en su lugar, cerciórese de que los pasadores de fijación hayan quedado completamente asentados hacia abajo. Para ello puede presionar firmemente a unidad al tiempo que empuja la patilla de cierre con un pequeño destornillador. Eso permite asegurarse de que la unidad queda correctamente fijada y no se salga accidentalmente del salpicadero. Instale el panel frontal desmontable.

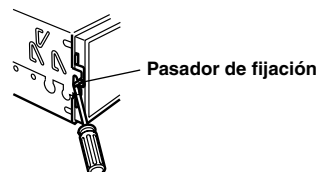

Extracción

1. Extraiga el panel frontal desmontable.
2. Utilice un pequeño destornillador (u otra herramienta similar) para empujar los pasadores de fijación (consulte la figura arriba). Tras liberar la primera patilla, extraiga ligeramente la unidad para asegurarse de que no vuelve a bloquearse la patilla de cierre antes de soltar la segunda patilla.
3. Tire de la unidad hacia fuera y manténgala desbloqueada mientras lo hace.

<VEHÍCULO JAPONÉS>

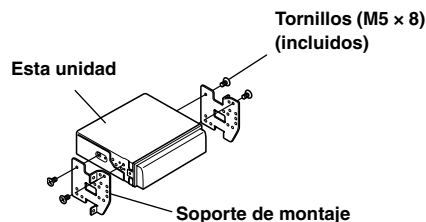
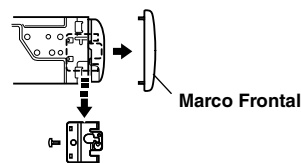

Conexiones

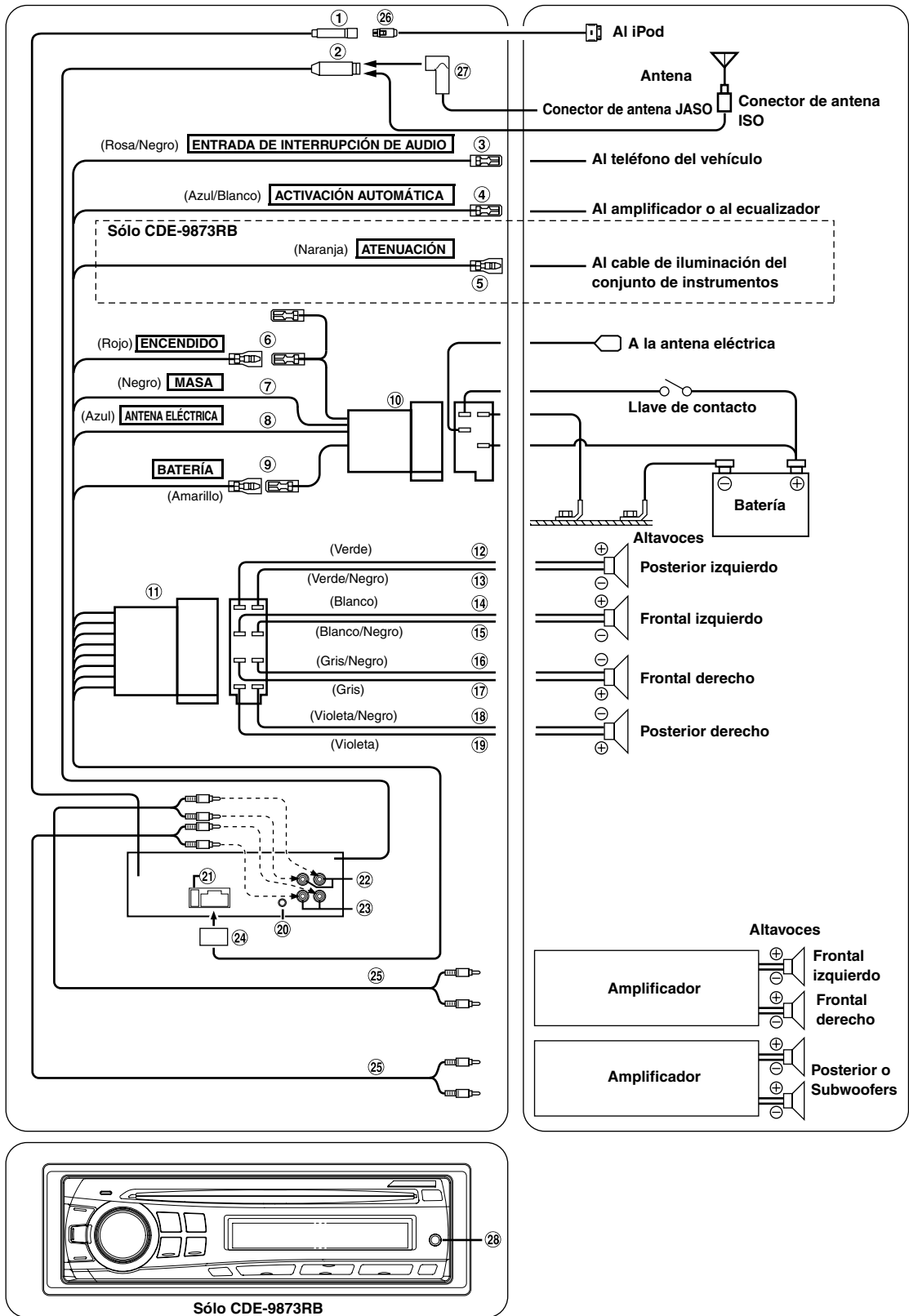

① **Conector directo del iPod**

Señales de control de iPod.
Conéctelo a un iPod mediante el cable de conexión FULL SPEED™ (KCE-422i) (vendido por separado) o conéctelo a un dispositivo externo (como un reproductor portátil) mediante un cable de interfaz iPod Direct/RCA (vendido por separado).

* Consulte "Configuración de AUX+ Mode" (página 17).

AUX+ ON: Cuando el dispositivo externo está conectado.
AUX+ OFF: Cuando un iPod está conectado.

② **Receptáculo de la antena**

③ **Cable de entrada de interrupción de audio (Rosa/Negro)**

Conecte este conector a la salida de interconexión de audio de un teléfono celular que ofrezca cortocircuitación a tierra al recibir una llamada.

④ **Toma de conexión remota (Azul/Blanco)**

Conecte este cable al cable de control remoto del amplificador o del procesador de señal.

⑤ **Cable de atenuación (Naranja) (Sólo CDE-9873RB)**

Este cable puede conectarse al cable de iluminación del grupo de instrumentos del automóvil. De esta forma se permitirá que el control de atenuación del automóvil atenúe la luz de fondo de la unidad.

⑥ **Cable de alimentación con interruptor (Encendido) (Rojo)**

Conecte este cable a un terminal abierto de la caja de fusibles del vehículo o a otra fuente de alimentación no utilizada que genere una potencia de (+) 12V sólo cuando el contacto esté encendido o en posición auxiliar.

⑦ **Cable de tierra (Negro)**

Conecte este cable a una buena toma de tierra del vehículo. Asegúrese de realizar la conexión sólo en el metal y de que quede perfectamente sujeto utilizando el tornillo de chapa de metal incorporado.

⑧ **Cable para antena eléctrica (Azul)**

Si es necesario, conecte este cable al terminal +B de la antena eléctrica.

• *Este cable sólo debe utilizarse para controlar la antena eléctrica del vehículo. No lo utilice para encender un amplificador o un procesador de señales, etc.*

⑨ **Cable de la batería (Amarillo)**

Conecte este cable al borne positivo (+) de la batería del vehículo.

⑩ **Conector ISO de alimentación de energía**

⑪ **Conector ISO (Salida de altavoces)**

⑫ **Cable de salida de altavoz izquierdo trasero (+) (Verde)**

⑬ **Cable de salida del altavoz trasero izquierdo (-) (Verde/Negro)**

⑭ **Cable de salida de altavoz izquierdo delantero (+) (Blanco)**

⑮ **Cable de salida del altavoz delantero izquierdo (-) (Blanco/Negro)**

⑯ **Cable de salida del altavoz delantero derecho (-) (Gris/Negro)**

⑰ **Cable de salida del altavoz delantero derecho (+) (Gris)**

⑱ **Cable de salida del altavoz trasero derecho (-) (Violeta/Negro)**

⑲ **Cable de salida de altavoz derecho trasero (+) (Violeta)**

⑳ **Conector de la interfaz de control remoto del volante**
A la caja de la interfaz de control remoto del volante.

㉑ **Portafusibles (10 A)**

㉒ **Conectores RCA de salida delanteros**
ROJO (derecha) y BLANCO (izquierda).

㉓ **Conectores RCA de salida traseros/Subwoofer***
ROJO (derecha) y BLANCO (izquierda).

* Cuando el modo Subwoofer está ajustado en OFF: la salida procede de los altavoces traseros.

Cuando el modo Subwoofer está ajustado en ON: la salida procede del Subwoofer.

㉔ **Conector de alimentación de energía**

㉕ **Prolongador eléctrico RCA (vendido por separado)**

㉖ **Cable de conexión FULL SPEED™ (KCE-422i) (vendido por separado)**

㉗ **Adaptador de antena ISO/JASO (vendido por separado)**

Puede que sea necesario un adaptador de antena ISO/JASO, en función del vehículo.

㉘ **Terminal de entrada AUX (CDE-9873RB)**

Esta terminal permite recibir sonido desde un dispositivo externo (como un reproductor portátil), utilizando un cable de convertidor disponible en el mercado.

Para evitar ruidos externos en el sistema de audio.

- Coloque la unidad y pase los cables a 10 cm por lo menos del conjunto de cables del automóvil.
- Mantenga los conductores de la batería lo más alejados posible de otros cables.
- Conecte el conductor de puesta a masa con seguridad a un punto metálico desnudo (si es necesario, elimine la pintura, suciedad o grasa) del chasis del automóvil.
- Si añade un supresor de ruido opcional, conéctelo lo más lejos posible de la unidad. Su proveedor Alpine ofrece distintos supresores de ruido; póngase en contacto con él para obtener más información.
- Su proveedor Alpine conoce la mejor forma de evitar el ruido. Solicítele más información.



Car Audio and Navigation Systems

GERÄTE-PASS

AUDIO SYSTEME

Fahrzeugmarke: _____ Typ: _____

Amtl. Kennzeichen: _____

Name des Halters: _____

Straße: _____

Wohnort: _____

Bitte füllen Sie diesen Pass vollständig aus und bewahren Sie ihn außerhalb des Fahrzeugs auf:

Im Falle eines Diebstahls wird für Sie die Schadensabwicklung mit der Versicherung einfacher, und Sie erleichtern der Polizei die Fahndung nach den Tätern.

Händlerstempel

Tips der Polizei:

- Stellen Sie Ihr Fahrzeug stets gut sichtbar ab.
- Verschließen Sie Türen, Fenster, Schiebedach und Kofferraum immer, auch bei nur kurzer Abwesenheit.
- Lassen Sie keine Wertsachen sichtbar im Auto liegen.
- Wird Ihr Fahrzeug aufgebrochen, wenden Sie sich sofort an die nächste Polizeidienststelle.
- Belassen Sie Ihr Fahrzeug nach einem Aufbruch im Originalzustand.
- Informieren Sie sich über technische Sicherungsmöglichkeiten bei einer kriminalpolizeilichen Beratungsstelle.

Gerät 1

Modell-Nr.:

Hersteller:

Seriennummer:

A	L																			
---	---	--	--	--	--	--	--	--	--	--	--	--	--	--	--	--	--	--	--	--

Kaufdatum: _____ Preis: _____

Appendix

Product Information Card

Produkt-Informationskarte

Carte d'informations sur le produit

Tarjeta de información del producto

English

Filling in this Product Information Card is voluntary. If you fill in this card and send it to Alpine, your data will be tabulated into reference data for future Alpine product development. In addition, in the future you may receive information about new products or Survey Mail requesting additional opinions about Alpine products or services. If you agree to the above term, please sign your name in the indicated space and return the card. Any additional comments or inquiries may be sent to : Person in charge of Customer Service department Alpine Electronics (Europe) GmbH.
Frankfurter Ring 117, 80807 München, Germany
Phone: +49-(0)89-32 42 640

Deutsch

Das Ausfüllen dieser Produktinformations-Karte ist freiwillig. Sollten Sie diese Karte vervollständigen, so werden die Daten für zukünftige Produktentwicklungen von Alpine als Referenzdaten herangezogen. Ebenso können Sie in der Zukunft Informationen über neue Alpine Produkte erhalten oder uns auch Ihre Meinung über Alpine Produkte und Dienstleistungen im Rahmen von Kunden-Befragungen mitteilen. Stimmen Sie dem Kontakt durch Alpine zu, so würden wir Sie bitten, in dem dafür vorgesehenen Feld zu unterschreiben und die Karte kostenfrei an uns zurückzuschicken. Zusätzliche Kommentare und Meinungen können Sie gerne an den zuständigen Kontakt im Kundendienst Alpine Electronics (Europe) GmbH senden.
Frankfurter Ring 117, 80807 München, Germany
Phone: 089-32 42 640

Français

En remplissant volontairement cette fiche, et en l'envoyant à Alpine, vous acceptez que ces informations soient utilisées par Alpine, dans le cadre de développement de nouveaux produits. Par ailleurs, vous autorisez Alpine à solliciter votre opinion par mailing sur de nouveaux produits ou services. Si vous acceptez les termes ci-dessus, veuillez signer cette carte à l'endroit indiqué, et nous la retourner. Tout autre commentaire ou demande doit être adressé à l'attention de: Responsable du service consommateur Alpine Electronics (Europe) GmbH.
Frankfurter Ring 117, 80807 München, Germany
Phone: +49-(0)89-32 42 640

Español

El envío de la información solicitada es voluntario. Si Vd. nos la remite, será utilizada de modo confidencial para el desarrollo de futuros productos Alpine. Si Vd. desea recibir información sobre nuevos productos de nuestra gama, indique su nombre en el espacio designado y remitános la tarjeta. Cualquier solicitud adicional puede ser enviada a : Persona responsable del Servicio de Atención al Cliente de Alpine Electronics (Europe) GmbH.
Frankfurter Ring 117, 80807 München, Germany
Phone: +49-(0)89-32 42 640

Q1. PRODUCT PURCHASED

1. Cassette Player
2. CD Player
3. MD Player
4. DVD Player
5. CD Changer
6. Amplifier
7. Speaker
8. Subwoofer
9. Monitor Controller
10. Video Monitor
11. Navigation
12. Processor/Equalizer
13. CD/Video CD Changer
14. Other _____

Q2. MODEL NUMBER: _____

Q3. DATE OF PURCHASE:

Month: _____ Year: _____

Q4. If navigation system, which monitor?

1. Alpine → (Model No.) _____
2. Other → (Brand Name) _____

Q5. STORE TYPE WHERE PURCHASED:

1. Car Audio Specialist
2. Audio/Video Store
3. Electronics/Appliance Store
4. Car Accessories Shop
5. Other _____

Q6. Type of vehicle in which this unit is installed:

Make: _____ Model: _____
Purchased _____ Model _____
Year: _____ Year: _____

Q7. How was this vehicle purchased?

1. Purchase
2. Lease

Q8. Purpose of buying this unit?

1. Addition
 2. Replacement
- ↓
- Previous brand replaced?
 - 1. Factory installed
 - 2. Alpine
 - 3. Other → (Brand Name) _____

Q9. Have you purchased Alpine products before?

1. First time
2. Two or More times

Q10. When you purchased this Alpine unit, did you compare it with other brand?

1. Yes → (Brand Name) _____
2. No

Q11. GENDER

1. Male
2. Female

Q12. AGE _____

Q13. MARITAL STATUS

1. Single
2. Married

Q14. OCCUPATION

1. Company Owner/Self-employed/Freelance
2. Manager
3. Company Employee
4. Civil Servant
5. Educator
6. Student
7. Other _____

Q15. Comments _____

Q1. gekauftes Gerät

1. Kassetten-Spieler
2. CD-Spieler
3. MD-Spieler
4. DVD-Spieler
5. CD-Wechsler
6. Verstärker
7. Lautsprecher
8. Subwoofer
9. Monitor-Controller
10. Video-Monitor
11. Navigationssystem
12. Prozessor/Equalizer
13. CD/Video-CD-Wechsler
14. andere _____

Q2. Modellnummer: _____

Q3. Kaufdatum:

Monat: _____ Jahr: _____

Q4. Falls Navigationssystem: Welcher Monitor?

1. Alpine → (Modellnr.) _____
2. Anderer Hersteller → (Herstellername) _____

Q5. Art des Geschäfts, in dem Sie das Gerät gekauft haben:

1. Spezialist für Auto-Audioanlagen
2. Audio/Video-Geschäft
3. Elektro-Geschäft
4. Autzubehör-Geschäft
5. Anderer Hersteller _____

Q6. Art des Fahrzeugs, in das das Gerät installiert wurde:

Marke: _____ Modell: _____
gekauft im _____
Jahr: _____ Baujahr: _____

Q7. Wie haben Sie das Fahrzeug gekauft?

1. Kauf
2. Leasing

Q8. Zweck des Kaufs dieses Geräts?

1. Zusätzlich
 2. Austausch
- ↓
- Marke des ausgetauschten Geräts?
 - 1. Serienmäßige Ausstattung
 - 2. Alpine
 - 3. Anderer Hersteller → (Herstellername) _____

Q9. War dies das erste Mal, dass Sie ein Alpine-Gerät gekauft haben?

1. Erstes Mal
2. Zweites Mal oder öfter

Q10. Haben Sie dieses Alpine-Gerät vor dem Kauf mit Geräten anderer Hersteller verglichen?

1. Ja → (Herstellername) _____
2. Nein

Q11. Geschlecht

1. Männlich
2. Weiblich

Q12. Alter _____

Q13. Familienstand

1. Ledig
2. Verheiratet

Q14. Beruf

1. Selbständige/Firmeninhaber/freiberuflich Tätige
2. Leitende Angestellte
3. Sonstige Angestellte
4. Beamte
5. Schulbildung
6. Studium
7. Sonstige _____

Q15. Kommentar: _____

Q1. PRODUIT ACHETE

1. Lecteur de cassette
2. Lecteur de CD
3. Lecteur MD
4. Lecteur DVD
5. Changeur de CD
6. Amplificateur
7. Haut-parleur
8. Haut-parleur de graves
9. Station Multimedia
10. Moniteur Vidéo
11. Navigation
12. Processeur/Equaliseur
13. Changeur de CD/CD Vidéo
14. Autre _____

Q2. NUMERO DU MODELE: _____

Q3. DATE D'ACHAT:

Mois: _____ Année: _____

Q4. Si c'est un système de navigation, quel moniteur?

1. Alpine → (N° du modèle) _____
2. Autre → (Marque) _____

Q5. TYPE DE MAGASIN OU VOUS AVEZ ACHETE LE PRODUIT:

1. Spécialiste autoradio
2. Magasin audio/vidéo
3. Magasin d'électronique/appareils
4. Magasin d'accessoires automobiles
5. Autre _____

Q6. Type de véhicule dans lequel cet appareil est installé:

Marque: _____ Modèle: _____
Année _____ Année du d'achat: _____ modèle: _____

Q7. Comment avez-vous acheté ce véhicule?

1. Achat
2. Location-bail

Q8. Pourquoi avez-vous acheté cet appareil?

1. Addition
 2. Remplacement
- ↓
- Marque précédente remplacée?
 - 1. Installée en usine
 - 2. Alpine
 - 3. Autre → (Marque) _____

Q9. Avez-vous déjà acheté des produits Alpine?

1. Première fois
2. Deux fois ou plus

Q10. Lorsque vous avez acheté ce produit Alpine, l'avez-vous comparé à une autre marque?

1. Oui → (Marque) _____
2. Non

Q11. SEXE

1. Masculin
2. Féminin

Q12. AGE _____

Q13. SITUATION DE FAMILLE

1. Célibataire
2. Marié

Q14. PROFESSION

1. Entrepreneur/Travailleur indépendant/Freelance
2. Directeur
3. Employé de bureau
4. Fonctionnaire
5. Educateur
6. Etudiant
7. Autre _____

Q15. Commentaires _____

Q1. Producto Comprado

1. Radio/Cassette
2. Radio/CD
3. Reproductor de MD
4. Reproductor de DVD
5. Cambiador de CD
6. Amplificador
7. Altavoz
8. Subwoofer
9. Monitor de control
10. Monitor de video
11. Sistema de navegación
12. Procesador/Equalizador
13. Cambiador de CD/Video CD
14. Otros _____

Q2. Número de modelo: _____

Q3. Fecha de compra:

Mes: _____ Año: _____

Q4. En caso de sistema de navegación, ¿qué monitor?

1. Alpine → (N° de modelo) _____
2. Otros → (Nombre de marca) _____

Q5. TIPO DE TIENDA DONDE COMPRÓ:

1. Especialista en audio de automóviles
2. Tienda de audio/video
3. Tienda de electrónica/electrodomésticos
4. Tienda de accesorios automovilísticos
5. Otros _____

Q6. Tipo de vehículo en que la unidad está instalada:

Marca: _____ Modelo: _____
Año de compra: _____ Año del modelo: _____

Q7. ¿Cómo fue comprado este vehículo?

1. compra
2. Leasing

Q8. ¿Propósito de comprar esta unidad?

1. Mejora del sistema
 2. Sustitución
- ↓
- Sustitución de marca anterior?
 - 1. Instalado en la fábrica
 - 2. Alpine
 - 3. Otros → (Nombre de marca) _____

Q9. ¿Ha comprado Vd. productos Alpine anteriormente?

1. Primera vez
2. Dos o más veces

Q10. Cuando usted compró esta unidad Alpine, ¿la comparó con otros fabricantes?

1. Si → (Nombre de marca) _____
2. No

Q11. SEXO

1. Masculino
2. Femenino

Q12. Edad _____

Q13. Estado civil

1. Soltero
2. Casado

Q14. Ocupación

1. Propietario de empresa/Autónomo/ Profesional independiente
2. Gerente
3. Empleado de compañía
4. Empleado público
5. Profesor
6. Estudiante
7. Otros _____

Q15. Comentarios _____

Scheda informazioni prodotto

Italiano

La compilazione di questo formulario è volontaria. Se compilate questo formulario, ritornandolo ad Alpine, i Vostri dati saranno raccolti in un file di riferimento per lo sviluppo dei nuovi prodotti Alpine. In aggiunta Voi potrete ricevere in futuro informazioni riguardanti i nuovi prodotti o la richiesta di una Vostra opinione circa i prodotti o i servizi forniti da Alpine. Se siete d'accordo, Vi preghiamo di ritornarci il formulario completato negli appositi spazi con i Vostri dati. In caso desideriate fornire altri commenti o richiedere informazioni aggiuntive, potete indirizzare il tutto a : Responsabile dipartimento Servizio Clienti Alpine Electronics (Europe) GmbH.
Frankfurter Ring 117, 80807 München, Germany
Phone: +49-(0)89-32 42 640

Q1. PRODOTTO ACQUISTATO

1. Lettore di cassette
2. Lettore CD
3. Lettore MD
4. Lettore DVD
5. CD Changer
6. Amplificatore
7. Altoparlante
8. Subwoofer
9. Radio Monitor
10. Monitor video
11. Sistema di navigazione
12. Processore/equalizzatore
13. Cambia CD/Video CD
14. Altro _____

Q2. NUMERO MODELLO: _____

Q3. DATA DI ACQUISTO:

Mese: _____ Anno: _____

Q4. In caso di acquisto di un sistema di navigazione, quale monitor possiede?

1. Alpine → (No. Modello) _____
2. Altro → Nome marca _____

Q5. NEGOZIO DI ACQUISTO:

1. Specialista Car Stereo
2. Negozio di audio/video
3. Negozio di elettronica/elettrodomestici
4. Negozio accessori automobile
5. Altro _____

Q6. Tipo di veicolo posseduto:

Marca: _____ Modello: _____
Anno _____ Anno _____
acquisto: _____ modello: _____

Q7. Modalità acquisto

1. Acquisto
2. Leasing

Q8. Scopo acquisto

1. Aggiunta
2. Sostituzione

↓

• Marca sostituita

1. Installato di fabbrica
2. Alpine
3. Altro → (Nome marca) _____

Q9. Avevate già acquistato prodotti Alpine?

1. No
2. Due o tre volte

Q10. Nell'acquistarlo, avete paragonato questo prodotto ad un'altra marca?

1. Sì → (Nome marca) _____
2. No

Q11. SESSO

1. Maschile
2. Femminile

Q12. ETÀ _____

Q13. STATO CIVILE

1. Celibe/nubile
2. Coniugato/coniugata

Q14. LAVORO

1. Proprietario di azienda/artigiano/libero professionista
2. Manager
3. Impiegato
4. Impiegato statale
5. Insegnante
6. Studente
7. Altro _____

Q15. Commenti _____

◆ I agree to the above stated terms of the Alpine Product Information Card.
◆ Ich stimme dem Kontakt durch Alpine für Informations- und Befragungszwecke zu.
◆ J'accepte les termes de cette carte d'information produit Alpine.
◆ Estoy conforme con los términos de la tarjeta de información sobre producto de Alpine.
◆ Accetto i termini della scheda informazioni prodotti Alpine.

_____ (Date/Datum/Date/Fecha/Data)

_____ (Signature/Unterschrift/Signature/Firma)

Name/Nom/Nombre/Nome

 (First Name/Vorname/Prénom/Primer nombre/Nome)

 (Surname/Familiennome/Nom de famille/Apellido/Cognome)

Home Address/Privatanschrift/Adresse/Dirección/Indirizzo

 (Street/Straße/Rue/Calle/Via) (Post Code/Postleitzahl/Code postal/Código postal/Codice postale)

 (Town/City/Stadt/Ville/Ciudad/Città) (Country/Land/Pays/Pais/Paese)

Telephone Number: _____
E-Mail/Correo electrónico: _____

Q1 NO. Other	Q2
Q3 Month Year	Q4 NO.1. Model No. _____ NO.2. Brand Name _____
Q5 NO. Other	Q6 Make: _____ Model: _____ Purchased Year: Mode/Year:
Q7 NO. _____	Q8 NO. 1 Previous brand replaced. Brand Name _____ 2 1. 2. 3.
Q9 NO. _____	Q10 1 Brand Name _____ NO. 2 _____
Q11 NO. _____	Q12 years old
Q13 NO. _____	Q14 NO. _____ Other
Q15 Comments _____ _____ _____	

S/NO. LABEL

NE PAS AFFRANCHIR

NICHT FREIMACHEN
NO STAMP REQUIRED

REPOSE PAYEE/ WERBEANTWORT
ALLEMAGNE

ALPINE ELECTRONICS (EUROPE) GmbH
Frankfurter Ring 117, 80807 München,

Germany

LUFTPORT
PAR AVION
PRIORITAIRE